

Code Handle Door

Finns/finnes till olika låshus/
låskasser:

8810 till Skandinavisk standard,
typ Modul, Evo, Connect

8811 till 2014

8812 till Euro/DIN

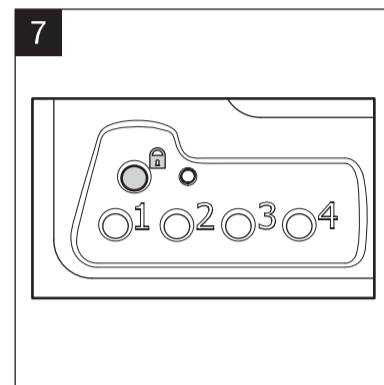
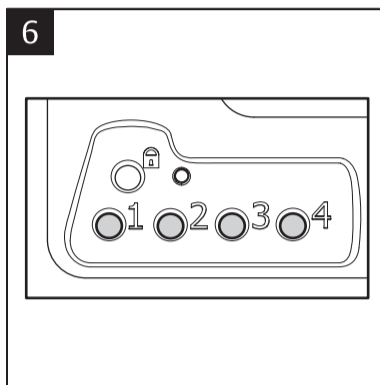
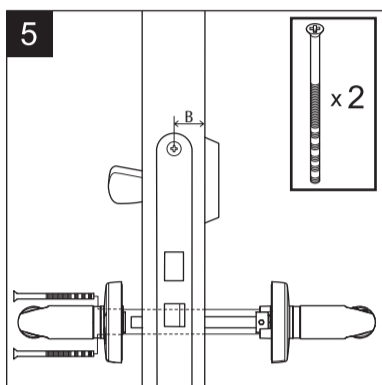
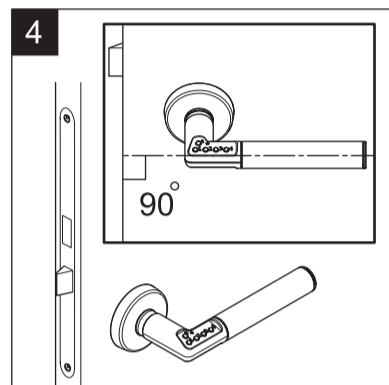
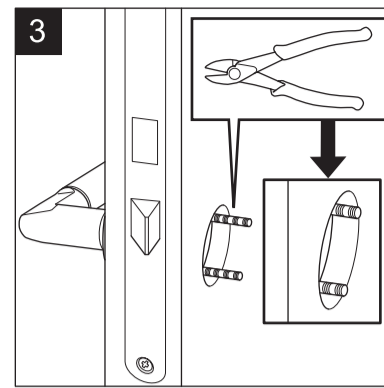
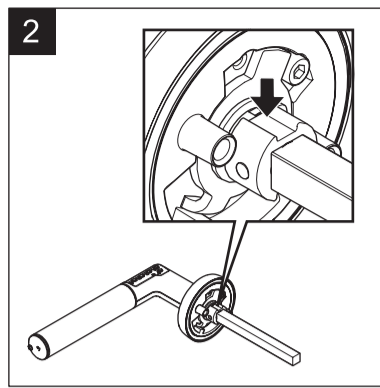
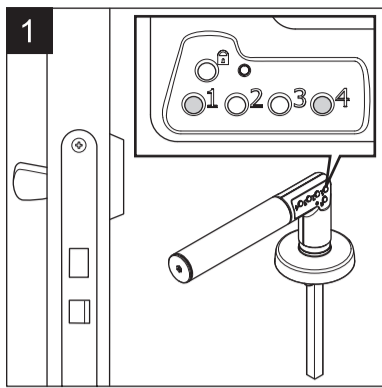

OBS/Bemærk:

Administratörskod/Administratorkode skal/må væljas/velges **före/før** montering.

SVENSK

1. Före montering

- Innan handtaget monteras måste det initieras genom att bestämma administratörskod. Handtaget saknar administratörskod vid leverans.
- Håll handtaget vågrätt med sprinten/fyrkantpinnen nedåt.
- Håll in knapp 1 och 4 samtidigt. Lampan blinkar rött.
- Släpp knapparna. Lampan lyser grönt med fast sken.
- Mata in administratörskod med 6 siffror. Lampan blinkar grönt hastigt. Den inmatade administratörskoden gäller. För att byta administratörskod upprepas punkterna ovan. Observera att alla användarkoder raderas om man byter administratörskod.

2. Montering

Vrid sprinten/fyrkantpinnen så att spåret kommer uppåt, enligt pilen på bilden. Håll denna position vid montering enligt bild 4.

- Placera innerhandtaget på dörren och montera de medföljande skruvarna genom dörren. Kapa skruvarna i närmaste midja, max 6 mm utanför dörren. Fastsättningen kräver ett ca 22 mm hål genom dörren för att passa handtagets fyrkantspinne.

- Placera yttre handtaget (med knapp-sats) på dörren. Var noga med att handtaget hålls horisontellt under hela montage.

- Skriva ihop inner- och ytterhandtag. Var noga med att montaget blir korrekt, så att båda handtagen fjädrar upp utan problem. Passar för dörrtjocklek 35-80 mm. B-mått (se bild 5) min 21 mm. Vid mindre B-mått, ner till 14 mm, använd distansring, art. nr. 8820.

6. Lås upp

- Lägg in minst en användarkod, se instruktionen på baksidan.
- Lås upp handtaget genom att slå rätt kod med sifferknapparna 1 - 4. Vid felaktig inmatning blinkar lampan på knappsatsen omväxlande grönt och rött. (Handtaget förblir öppet när den rätta koden är slagen förutsatt att automatisk låsning inte är inställt, se baksida)

7. Lås

Lås handtaget genom att trycka på häng-låsknappen.

DANSK

1. Før montering

- Inden Code Handle monteres, skal der vælges en administrationskode. Code Handle leveres uden administrationskoden.
- Hold Code Handle vandret med firkantspinden nedad.
- Hold knap 1 og 4 inde samtidig. Lampen blinker rødt.
- Slip knapperne. Lampen lyser grønt.
- Tast en administrationskode på 6 cifre. Lampen blinker hurtigt grønt. Den nye administrationskode er nu aktiveret.

Bemærk: alle brugerkoder slettes ved installation af ny administrationskode eller nulstilling af dørgrebet. Læg mindst en brugerkode ind før montering af Code Handle. Se vejledning for dette på anden side.

2. Montering

- Drej firkantspinden så sporet kommer opad, se billede. Hold denne position under hele monteringen, se billede 4.
- Placer det indvendige dørgreb og tilpas de medfølgende skruer. Klip skruerne i kappesporet så de flugter med ydersiden

af døren. Max. 6 mm udenfor døren. Min 22 mm hul igennem døren, kræves for montering af Code Handle.

- Placer det udvendige dørgreb på døren. Kontroller at sporet på firkantspinden er opad, se billede 2. Vær omhyggelig med at dørgrebet holdes horisontalt under hele monteringen.

- Skrue det indvendige og udvendige Code Handle dørgreb sammen. Vær omhyggelig med monteringen, så Code Handle går let op og ned uden problemer. Passer for dør tykkelse 35-80 mm. Ved B-mål mellem 14-21 mm, anvend afstands ring 8820.

6. Lås op

- Ved at taste brugerkoden med knapperne fra 1 - 4. Ved fejlindtastning blinker lampen rødt. Code Handle forbliver ulåset, hvis den automatiske låsning ikke er aktiveret.

7. Lås

Code Handle ved at trykke på låseknappen, mærket med hængelåssymbolet.

NORSK

NB! Kun for innvendig montering!
Kan ikke benyttes som utvendig avlåsning.

CodeHandle Door passer for dørtykkelse fra 35 til 80 mm.

CodeHandle Door mangler administratorkode ved levering og denne må bestemmes og programmeres inn før CodeHandle monteres. Se punkt 1.

1. Administratorkode

Hold dørvrideren vannrett med firkantpinnen pekende nedover.

Hold inn knapp 1 og 4 samtidig. Lampen blinker rødt.

Slipp knappene og lampen lyser med fast grønt lys.

Tast inn ønsket administratorkode med 6 siffer. Ny administratorkode gjelder nå.

For å bytte administratorkode gjenta punktene over.

NB! Alle brukerkoder nullstilles om man bytter administratorkode. Dette fungerer som resett. Legg inn minst én brukerkode før montering av dørvrideren. Se prosedyre for dette på den andre siden.

2. Montering

- Vri firkantpinnen så sporet kommer opp, som pilen på tegningen over viser.
- Plasser den innvendige vrideren på døren og sett inn de medfølgende skruene.

ASSA ABLOY
CodeHandle Door

Modell 8810, 8811, 8812
Monteringsanvisning



ASSA ABLOY

ASSA ABLOY, the global leader
in door opening solutions.

Kapp skruene i et av kappesporene jevnt med dørens utside (eller så nær som mulig).

- Plasser kodevrideren på døren, sjekk at sporet på firkantpinnen er opp som i pkt 2, og at vrideren holdes horisontalt. Vær nøye med at vrideren holdes i horisontal stilling under hele montasjen.

- Skrue sammen innvendig og utvendig del av kodevrideren. Vær nøye med at monteringen blir korrekt så begge dørvriderne går lett og fjærer tilbake uten problem. Ved B-mål mellom 21 og 14 mm må distansering 8820 anvendes.

6. Lås opp

Slå rett kode med sifferknappene 1 - 4 på dørvrideren knappsats. Ved feil inntastet kode blinker lampen rødt. Ved rett kode forblir dørvrideren opplåst hvis ikke automatisk låsning er innstilt, se baksiden.

7. Lås

Lås dørvrideren ved å trykke på låseknappen merket hængelåssymbol.

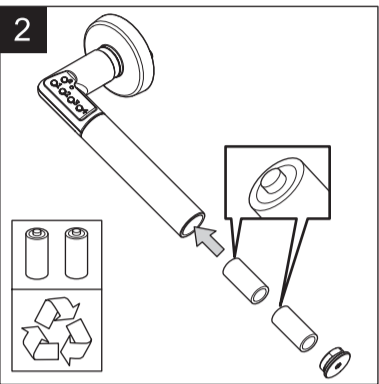
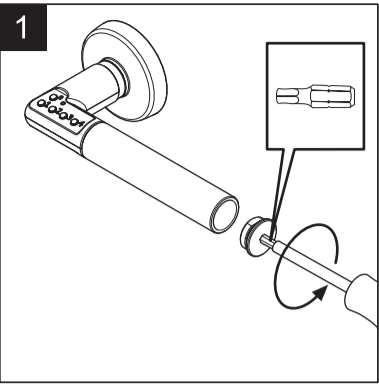

SVENSK

Batterier

ASSA ABLOY Code Handle leveres med 2 stk CR2 batterier monterede. Batteriernes brukstid bør vara minst ett par år beroende av antal operationer samt prestanda på batterierna. Om lampan blinkar rött vid knapptrykning är det dags att byta batterier. Handtaget kommer ihåg samtlige koder under bytet.

Det är viktig ått välja batterier av god kvalitet vid batteribyte. Vålj batterityp CR2 av vålkånt fabrikat.

Vid batteribyte flj anvisningarna enligt bild 1-2 ovan och beakta sårkerheten kring batteribytet genom ått:

- Installera batterierna ått rått håll, se bild 2.
- Blanda inte nya og anvånda batterier eller av olika varumårken.
- Byt båda batterierna samtidigt.
- Batterierna får inte utsåttas fr brand.
- Hantera frbrukade batterier ansvarsfullt og slång dom enligt miljanvisningar.
- Batterier br frvaras utom rckhåll fr barn.

Såkerhet

Om ogiltig kod slås fem gånger i flj d bloc-keras handtaget under 3 minutter og kan ej ppnas. Blokeringen kan håvas tidigare genom ått rått kod slås 2 gånger i flj.

Anvådarkoder

ASSA ABLOY Code Handle har plats fr 9 olika anvådarkoder som kan programmeras med hånlp av vald administråtrkoden.

Lågg in ny anvådarkod eller åndra befintlig:

1. Håll låsknappen intryckt tills lampan lyser med rtt, fast sken.
2. Slå administråtionskoden inom 5 sek. Lampan lyser grnt.
3. Fr ått lagra koden vålj en av de 9 minnespositionerna genom ått trycka på knapp 1 det antal gånger som motsvara minnespositionen; ett tryck fr minnesposition 1 og två tryck fr minnesposition 2 etc.
4. Vånta tills lampan lyser grnt med fast sken.
5. Mata in den nya anvådarkoden som kan bestå av 4, 5 eller 6 siffor.
6. Tryck på låsknappen fr ått bekråfta eller vånta tills grn lampa slocknar.
7. Fler anvådarkoder kan lagras på återstående minnespositioner. Flj punkterna ovan og lagra enligt punkt 3.

Ta bort befintlig anvådarkod:

1. Håll låsknappen intryckt tills lampan lyser med rtt, fast sken
2. Slå administråtionskoden inom 5 sek. Lampan lyser grnt
3. Vålj vilken av de 9 minnesplatserna som skall raderas genom ått trycka på knapp 1

- det antal gånger som motsvarar numret på minnesplatsen. Ett tryck fr minnesplats 1, två tryck fr minnesplats 2 osv.
4. Vånta tills lampan lyser grnt med fast sken.
5. Radera genom ått trycka på låsknappen. Lampan blinkar rtt og den valda minnesplatsen är nu raderad.
6. Fr radering av fler minnesplatser opprepas punkterna ovan og indikeras genom motsvarande antal tryck enligt punkt nummer 3.

Ljdsignal

Handtaget levereras med ljdsignalen påkoplad vilken kan stångas av enligt fljande:

1. Håll låsknappen intryckt tills lampan lyser med rtt, fast sken
2. Slå administråtionskoden inom 5 sek. Lampan lyser grnt
3. Tryck en gånng på knapp 2 fr ått stånga av/såttå på ljdsignalen. En låg ton anger ått signalet är avstångd og en hg dubbelton anger ått ljdsignalet är påkoplad.
4. Bekråfta åndring genom ått trycka på lås knappen eller v�nta tills grn lampa slocknat.

Automatisk låsning

Autolåsning frutsåttter ått handtaget återgått till horisontallåge inom 9 sekunder efter ppning.

Handtaget levereras i manuellt låge. Automatisk låsning inom 9 sek efter ått korrekt kod slagits in kan våljas frutsått ått handtaget är tillbaka i horisontell position inom denna tid. Fr ått åndra låge flj instruksjonen nedan:

Håll låsknappen intryckt tills lampan lyser med rtt, fast sken.

1. Slå administråtionskoden inom 5 sek. Lampan lyser grnt.
2. Tryck en gånng på knapp 3 fr ått åndra låget till/från automatisk låsning.
3. Bekråfta åndring genom ått trycka på lås knappen eller v�nta tills grn lampa slocknat.

Tillfållig bortkoppling av automatisk låsning

Slå in rått anvådarkod og v�nta till lampan sluta blinka. Tryck omedelbart dærefter på knapp 1 og 4 samtidigt.

Dren er nu olåst till nsta gånng du trycker på låsknappen eller slår in anvådarkoden, då handtaget återgår till automatisk låsning.

Nollstållning av kodminnet

Handtaget kan återstållas till fabriksinstållningarna genom ått byta administråtrskod. (se Fre montering, baksidan)

Instållningarna blir då:

- Tomma anvådarkoder
- Ljdsignal på
- Autolås av

DANSK

Batterier

ASSA ABLOY Code Handle leveres med 2 stk. CR2 batterier monteret. Batteriernes varighed br vre mindste et par år, ved normal anvendelse. Hvis lampan blinker rdt, når en tast trykkes ind, er det på tide at skifte batterierne. Code Handle husker samtlige koder ved ombytning af batterier. Det er vigtigt at vlge batterier af god kvalitet og velkendt fabrikant. Batteritype CR2. Ved batteriskift flg instruksjonen og billede 1-2 ovenover og vr omhyggelig med flgende:

- Installer batterierne i den rigtige retning, se billede 2.
- Bland ikke nye og gamle batterier eller forskellige fabrikater.
- Skift begge batterier samtidig.
- Batterierne må ikke udsttes fr brand.
- Håndter brugte batterier ansvarsfuldt og smid dem ud i henhold til miljanvisningen.
- Batterierne opbevares utillgngeligt fr brn.

Sikkerhed

Hvis en kode tastet forkert 5 gange i træk, blokeres Code Handle i 3 minutter. Blokeringen kan ophves tidligere, ved at taste den rigtige kode 2 gange i træk.

Bruger-koder

ASSA ABLOY Code Handle har plads til 9 forskellige bruger-koder, som kan programmeres ved hånlp af administråtionskoden.

Låg en ny eller flere bruger-koder ind:
Hold låseknappen inde til lampan lyser konstant rdt.

Indtast administråtionskoden inden 5 sek. Lampan lyser konstant grnt. Vålg hvilken af de 9 kodeplads, hvor koden skal programmeres eller åndres, ved at trykke på knap 1 det antal gange som til svarer kodepladsens position. Et tryk for kodeplads 1, 2 tryk for kodeplads 2, osv. Vent til lampan lyser konstant grnt. Tast den nye bruger-kode, som kan have fra 4, 5 eller 6 cifre. Tryk på låseknappen for at bekråfte eller vent til grn lampe slukker. Fler bruger-koder kan programmeres. Flg punkterne ovenover og programmerer som i punkt 3.

Slet bruger-kode:

Hold låseknappen inde til lampan lyser konstant rdt.
Indtast administråtionskoden inden 5 sek. Lampan lyser konstant grnt. Vålg hvilken af de 9 kodeplads, hvor koden skal programmeres eller åndres, ved at trykke på knap 1 det antal gange som til svarer kodepladsens position. Et tryk for kodeplads 1, 2 tryk for kodeplads 2, osv. Vent til lampan lyser konstant grnt. Tryk på låseknappen. Lampan blinker rdt og den valgte kodeplads er nu slettet. Hvis flere bruger-koder skal slettes, tryk på knap 1, som i punkt 3.

Lydsignal

Code Handler leveres lydsignal aktiveret. Lydsignal kan slås fra og til ved hånlp af administråtionskoden:
Hold låseknappen inde til lampan lyser med konstant rdt.
Indtast administråtionskoden inden 5 sek. Lampan lyser konstant grnt. Tryk en gang på knap 2 for at aktivere / deaktivere lydsignalet. En lav tone indikere at lydsignalet er deaktiveret og en hj dobbelt tone indikere at lydsignalet er aktiveret. Bekråft åndringen ved at trykke på låseknappen eller vent til grn lampe slukkes.

Automatisk låsning

Autolåsning forudsåttter at Code Handle er returneret til horisontale vinkel inden 9 sek. efter oplåsning. Code Handle leveres med autolåsning deaktiveret. Automatisk låsning kan aktiveres:

Hold låseknappen inde til lampan lyser konstant rdt.

1. Indtast administråtionskoden inden 5 sek. Lampan lyser konstant grnt.
2. Tryk en gang på knap 3 for at aktiv-ere/ deaktivere automatisk låsning.
3. Bekråft åndringen ved at trykke på låseknappen eller vent til grn lampe slukkes.

Midlertidig frakobling af automatisk låsning.

Indtast den korrekte bruger-kode og vent, indtil lyset holder op med at blinke. Tryk dærefter på knappen 1 og 4 samtidigt. Dren er nu låst op til nste gang, du trykker på låseknappen eller indtaster korrekt bruger-koden. Grebet vender dærefter tilbage til automatisk låsning.

Nulstil til fabriksindstillinger

Code Handle kan nulstilles til fabriksindstillingerne ved at skift administråtionskoden. Se punkt for montering. Indstillingerne bliver da:

- Ingen bruger-kode
- Lydsignal aktiveret
- Autolås deaktiveret

NORSK

Batterier

CodeHandle er batteri-drevet og leveres normalt med batterier ferdig montert (2 stk CR2). Ved vanlig bruk med noen få opplåsninger hver dag varer batteriene normalt i et par år. Om lysdioden blinker rdt istedenfor grnt når en tast trykkes inn er det på tide å bytte batterier.

- Velg batterier CR2 av velkjent fabrikat og bytt begge samtidig.
- Ikke bland gamle og nye batterier eller batterier av ulikt fabrikat.
- Batterier oppbevares utillgngelig for barn og kastes i henhold til miljoanvisning.

Batteribytte

1. Lsne batteridekselet i enden av den utvendige drvrideren ved hånlp av den medflgende sikkerhetsbits.
2. Trykk ned drvrideren og la begge batteriene gli ut av batteri-holderen. Sett i nye batterier og påse at begge settes inn rett vei.
3. Sett på batteridekselet og skru det fast. NB! Alle koder beholdes i minnet ved batteriskifte.

Sikkerhet

Ved feil kode 5 ganger på rad blokeres CodeHandle i 3 min. Blokeringen oppheves ved å taste rett kode 2 ganger på rad.

Brukerkoder

CodeHandle Door har plass til 9 individuelle brukerkoder som programmeres ved hånlp av admini-stråtor-koden. Se pkt. 1 på den andre siden.

Legg til ny eller endre kode:

Hold låseknappen inntrykt i noen sekunder til lampan lyser med fast rdt lys.
Slå administråtor-koden innen 5 sekunder. Lampan lyser fast grnt.
Velg hvilken av de 9 minneplassene hvor koden skal legges til eller endres ved å trykke på 1-tallet det antall ganger som tilsvarer plassnummeret. 1 trykk for minneplass 1, 2 trykk for minneplass 2 og så videre.
Vent til lampan lyser fast grnt.
Tast inn ønsket brukerkode som kan ha 4, 5 eller 6 siffer.
Vent til lampan lyser fast grnt. Nå er den nye brukerkoden for valgt minneplass programmert
Hvis fler minneplasser skal endres, angi minneplassen ved trykke på knapp 1 som beskrevet i pkt 3 over.
Om programmeringen er ferdig, vent til lampan slukker.

Ta bort eksisterende kode i minnet:

Hold låseknappen inntrykt i noen sekunder til lampan lyser med fast rdt lys.
Slå administråtor-koden innen 5 sekunder. Lampan lyser fast grnt.
Velg hvilken av de 9 minneplassene hvor koden skal slettes ved å trykke på 1-tallet det antall ganger som tilsvarer plassnummeret. 1 trykk for minneplass 1, 2 trykk for minneplass 2 og så videre.
Vent til lampan lyser fast grnt.
Trykk på låseknappen. Lampan blinker rdt. Koden i den valgte minneplassen er nå slettet.
Hvis innholdet i flere minneplasser skal slettes, angi minneplassen ved trykke på knapp 1 som beskrevet i punkt 3 over.
Om slettingen er ferdig, vent til lampan slukker.

Lydsignal

Lydsignalet kan slås av og på ved hånlp av administråtor-koden.
Hold låseknappen inntrykt i noen sekunder til lampan lyser med fast rdt lys.
Slå administråtor-koden innen 5 sekunder. Lampan lyser fast grnt.
Trykk på tasten 2 for å endre lydsignalet. En lav tone angir at lydsignal er avslått og en

ASSA ABLOY CodeHandle Door Bruksanvisning

Administråtrskod/ Administråtor-kode:



Anvådarkoder/Brukerkoder

1					
2					
3					
4					
5					
6					
7					
8					
9					

ASSA ABLOY

ASSA ABLOY, the global leader in door opening solutions.

K1810 10012

hy dobbeltone angir at lydsignal er på. Gjentatte trykk på 2-tasten slår funksjonen av-på-av-på.

Automatisk låsing ("smekklås")

Drvrideren kan innstilles til å automatisk låse igjen etter opplåsning. Automatisk låsing avhenger av at drvrideren får returnere til horisontal stilling innen 9 sekunder.

Hold låseknappen inntrykt i noen sekunder til lampan lyser med fast rdt lys.

1. Slå administråtor-koden innen 5 sekunder. Lampan lyser fast grnt.
2. Trykk på tasten 3 for å endre til automatisk låsing. En hy dobbelttone angir at automatisk låsing (smekklås) er på, lav tone angir at automatisk låsing er avslått.
3. Gjentatte trykk på 3-tasten slår funksjonen av-på-av-på osv.

Utkobling av automatisk låsning (auto-lock funksjon) for en kortere periode.

Tast inn riktig brukerkode og vent til lyset slutter å blinke. Trykk så med en gang på knapp 1 og 4 samtidigt. Dren er nå ulåst til neste gang du trykker på låseknappen eller taster inn brukerkoden. Da går drvrideren tilbake til automatisk låsefunksjon.

Nullstilling av kodeminnet (reset)

Drvrideren kan tilbakestilles til fabrikkinnstilling ved å endre administråtor-koden. Se pkt 1 andre siden. Ny administråtor-kode medfrer: Ingen brukerkoder, lyd på, autolås av.