

REV.	ANT.	ÄNDRING	DATUM	GODK.
A	6	Windexplatta ersatt med MDF. Kantklipp, ram och gavel ändrade för att vulsten inte ska överstiga 30mm. Omvik långsida var 9mm. Avlopp 51 ersätts av avl 97. Låda 34 stabiliserad med bombering R700.	2013-05-16	MR
B		Ny dimension 339 -> 340, rektangulärt bräddavlopp infört, ny tolerans (± 2).	2022-09-14	LC

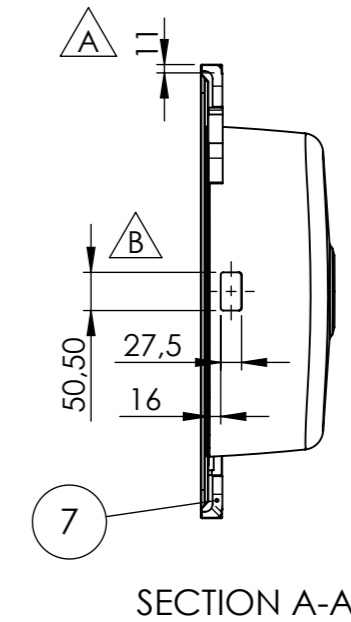
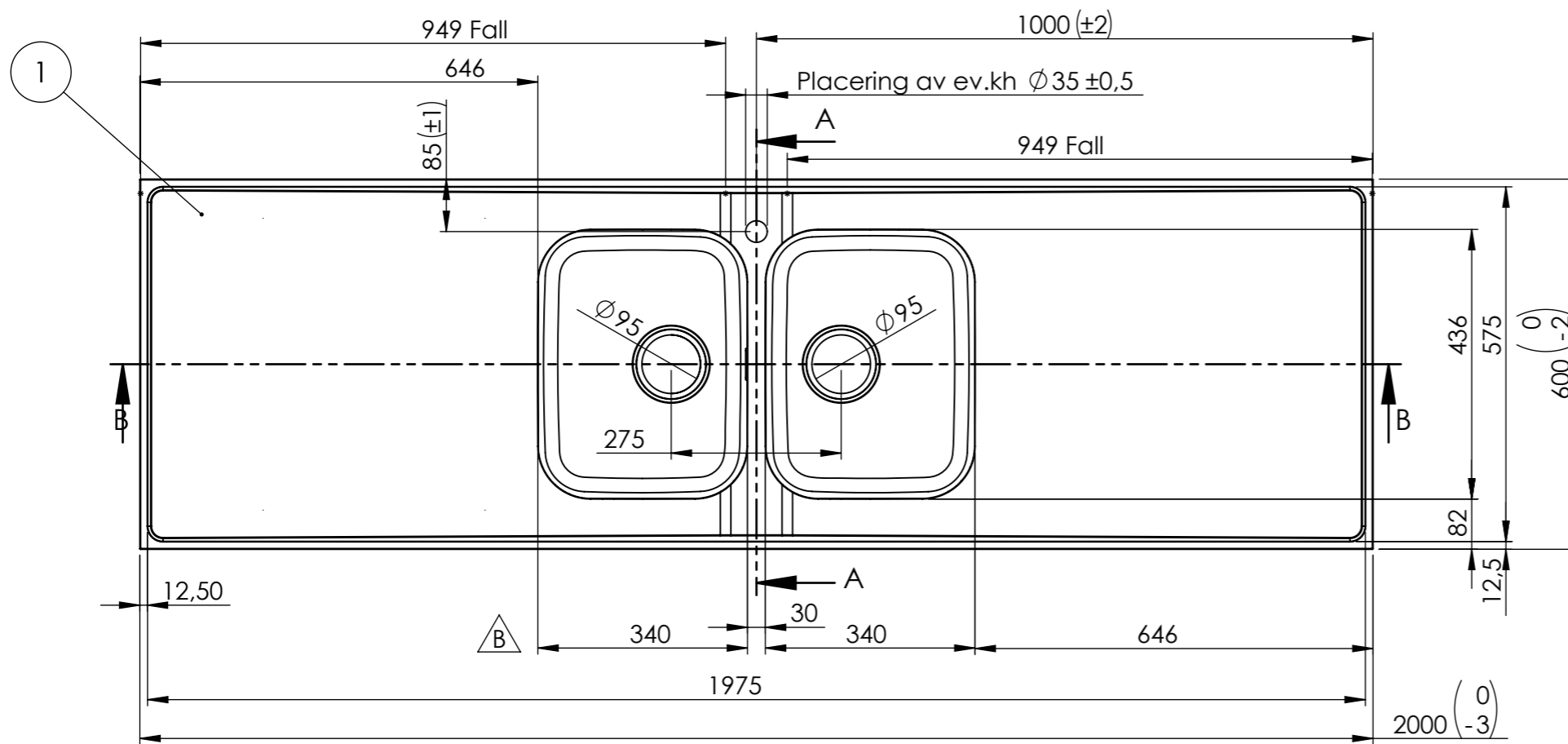
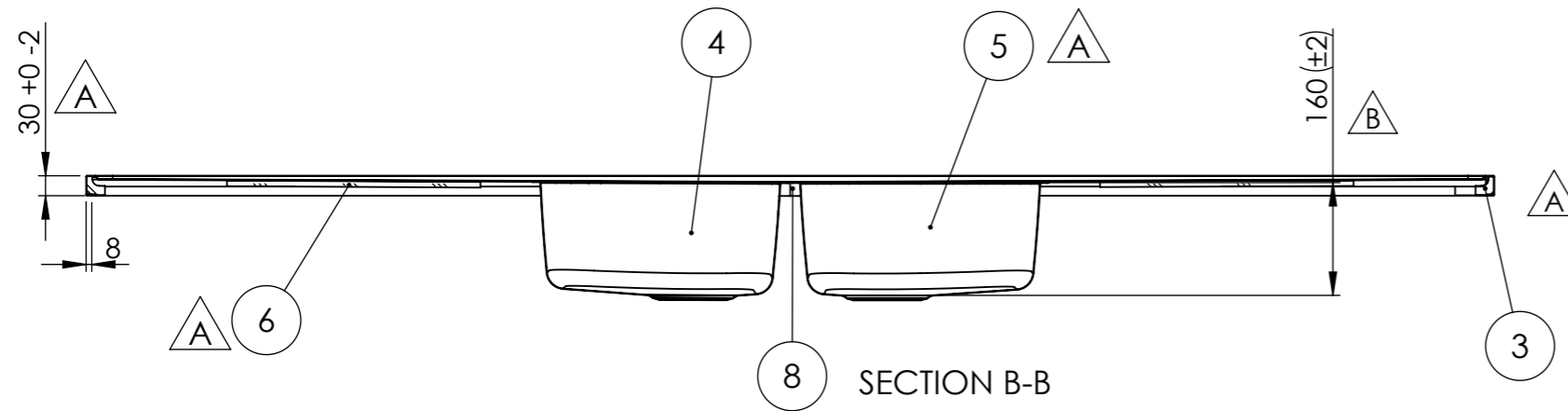

Denna handling är vår egendom och får ej utan vårt skriftliga medgivande kopieras, förvisas eller överlämnas till obehörig person

ITEM NO.	PART NUMBER	DESCRIPTION	QTY.
1	Bänkplan H20C		1
2	Framlist Baklist	841230	1
3	Gavellist	843205	2
4	Låda 34	YL34M160E	1
5	Låda 34	YL34M160E	1
6	MDF	840600	2
7	Ram	841230	2
8	Trekantskloss	840075	1

Konstr.	Ritad	HG	Godk.	Smst nr.	Ers.	Tolerans där ej annat angivits: ISO 2768 m	 Ändr. B
	Dat.		Skala	1:10	Atlantic H20C Art.nr: XAHX20C		

intra
SCANDINAVIAN DESIGN