

C 100.7 / C 105.7 / C 110.7
C 110.7 X-TRA (C 110.7 NZ)
C 120.7 / C 120.7 X-TRA, C 125.7 / C 125.7 X-TRA
Bruksanvisning



Anvisningarna består av tre delar. Del 1:3 Säkerhetsföreskrifter. Del 2:3 Bruksanvisningar. Del 3:3 Tekniska specifikationer och försäkran om överensstämmelse.

2 eller motsvarande, beroende på rengöringsmiljön.



Del 1:3 Säkerhetsföreskrifter

 Läs anvisningarna noga innan du använder maskinen första gången. Spara instruktionerna för senare bruk.

 Säkerhetsföreskrifter som markeras med denna symbol måste följas för att förhindra personskador och skador på egendom.

Varningar

 Denna apparat har utformats för användning med rengöringsmedel som tillhandahålls eller rekommenderas av Nilfisk. Användning av andra rengöringsmedel eller kemikalier kan försämra maskinens säkerhet.

 Högtrycksstrålar kan vara farliga om de används felaktigt. Strålen får inte riktas mot personer, elektriska apparater som står under spänning eller mot själva maskinen. 

 Använd inte maskinen i närheten av människor, såvida de inte bär skyddskläder.

 Rikta inte strålen mot dig själv eller andra personer för att rengöra kläder eller skor.

 Risk för explosion – Spruta inte lättantändliga vätskor.

 Högtryckstvättar skall inte användas av barn eller av personer som inte vet hur dessa fungerar.

 Högtrycksslangar, förbindningsdelar och kopplingar är viktiga för maskinens säkerhet. Använd endast slangar, förbindningsdelar och kopplingar som rekommenderas av Nilfisk.

 För att säkerställa maskinsäkerheten: använd alltid originalreservdelar från Nilfisk.

 Vatten som runnit genom återflödesspärren betraktas som icke drickbart.

 Använd inte maskinen om en nätkabel eller viktiga maskindelar är skadade, t.ex. säkerhetsutrustning, högtrycksslangar, avtryckarhandtaget.

 Bristfälliga förlängningskablar kan vara farliga. Om man använder förlängningskabel ska denna vara avsedd för utomhusbruk och kontakterna ska hållas torra och inte ligga direkt på marken. Detta kan genomföras med hjälp av kabelvinda, som ser till att uttaget är minst 60 mm över marken.

 Stäng av och dra ur stickkontakten om maskinen ska lämnas utan uppsikt, efter avslutad användning eller för att växla över till annan funktion. Det samma gäller för reparation och underhåll.

 När man använder högtryckstvätt kan det bildas aerosoler. Det kan vara skadligt för hälsan att andas in aerosoler. Använd en andningsmask av klass FFP

Avsedd användning och Ansvarsvillkor

- Modellserierna C, D, E och P är endast avsedda för hemmabruk, i upprätt position. Alla annan användning betraktas som felaktig.
- En högtryckstvätt arbetar med olika trycknivåer och olika rengöringsmedel för olika typer av rengöring. Följ alltid anvisningar för användning, nödfall och avyttring som anges på rengöringsbehållaren.
- Använd inte maskinen vid temperaturer under 0 °C. Starta aldrig en frusen maskin, använd aldrig maskinen inomhus och täck aldrig över den under användning. Detta betraktas som felaktig användning. Att använda fel tryck, rengöringsmedel och/eller tillbehör kan orsaka skador på maskinen, ytor, material och enheter.

Allt ovanstående betraktas som felaktig användning. Nilfisk åtar sig inget ansvar för skador som uppkommer av felaktig användning.

På vår webbsida, www.get-started.nilfisk.com, finns ytterligare anvisningar och information om användning, nödsituationer och avfallshantering.

Säkerhetsutrustning och hur den fungerar

När man släpper spolhandtagets avtryckare stängs maskinen av automatiskt. Maskinen startar igen när man trycker in avtryckaren. Spolhandtaget är utrustat med en spärr. När spärrhaken aktiveras kan spolhandtaget inte användas.

Maskinen är utrustad med ett automatiskt, själv-återställande termoskydd. Om maskinen överhettas slår termosäkring från strömförsörjningen. Om detta händer, låt maskinen svalna. En inbyggd hydraulisk säkerhetsventil skyddar systemet från att överbelastas.

Varning

Elanslutningen måste utföras av en behörig elektriker och uppfylla IEC 60364-1. Maskinens strömförsörjning ska endera inkludera en jordfelsbrytare som bryter strömförsörjningen om läckageström till jord överstiger 30 mA under 30 ms eller en enhet som säkerställer jordanslutningen.

- Använd startmotor/tröga säkringar med D-egenskaper i enlighet med IEC 947-2 eller motsvarande icke IEC-standard.
- Om el-kabeln skadas ska den, för att undvika fara, bytas ut av en behörig Nilfisk-reparatör eller motsvarande.
- Man behöver inte vidta åtgärder på maskiner märkta med dubbel spänning och frekvens.
- Håll alltid barn under uppsikt så att de inte leker med maskinen.

- Operatören eller någon annan i närheten av rengöringsplatsen ska se till att skydda sig från att träffas av smuts/skräp som lossnar under användning av maskinen.
- Använd alltid säkerhetsskor, andningsskydd, hörselskydd, skyddsglasögon och skyddskläder när maskinen används.
- Det högtryck som maskinen skapar utgör en fara. Håll spolröret i ett stadigt grepp med båda händerna. Under drift kan spolröret påverkas av "kickback"-krafter.
- Se DEL 3:3 för information om "kickback-kraft".
- Under transport: Placera maskinen liggande horisontellt på rygg och spänn fast den med remmar.

Inom EU

Högtryckstvättar skall inte användas eller underhålls av barn. Denna maskin kan användas av personer med reducerad fysisk, sensorisk eller mental förmåga, eller med bristande erfarenhet och kunskap, om de hålls under uppsikt eller har fått instruktioner om hur maskinen används på ett säkert sätt och känner till riskerna.

Del 2:3 Bruksanvisningar

Ger en allmän översikt över maskinen och dess driftelement, här finns även illustrerade avsnitt rörande förberedelser, användning, vattenanslutning, förvaring och underhåll.

A Uppackning och förberedelse för användning

Följ anvisningarna i A.

B Anslutning till dricksvattenanslutning

 Högtryckstvättar bör inte anslutas till dricksvattnenätet. Kontrollera alltid nationella bestämmelser innan maskinen ansluts till dricksvattnenätet, vid behov ska man använda en återflödesspär.

- Använd en ½-tum trädgårdsslang som är 10-25 m lång.
- Följ illustrationerna i B.

C Anslutning till andra vattenkällor

Maskinen kan t.ex. anslutas till ett regnvattenkärl, bäck, sjö eller vattencistern etc. och användas med sugläge. Följ illustrationerna i C.

D Hopkoppling av spolhandtag och maskin

Endast modellerna C-PG och D-PG. Efter att batteriet förts in, D1.1, har man två (2) minuter på sig att koppla samman spolhandtaget och maskinen. Lampan blinkar orange när handtaget söker efter maskinen. När hopkoppling utförts slutar lampan att blinka. Följ

illustrationerna D1.1 till D1.5. Om hopkopplingen avbryts, utför hopkoppling enligt illustrationerna D2.1 till D2.5. Effektstyrningen indikeras via grön lampa, se illustration D3.1 och D3.2.

E Lämna maskinen utan uppsikt > 5 min.

 Se säkerhetsföreskrifterna. Följ illustrationerna i E.

F Efter användning och förvaring

Efter användning ska man alltid: Stänga av maskinen. Tömma maskinen och tillbehör på vatten för att undvika forstskador. Ta bort kontakten från vägguttaget. Koppla bort vattenanslutningen. Rulla upp elkabeln och högtrycksslangen – detta för att undvika skador på kabel, kontakt, högtrycksslang och anslutningar. Platsen där maskinen ska förvaras ska vara frostfri.

- Följ illustrationerna i F.

G Underhåll, inspektion och reparation

Innan man startar maskinen efter en längre tids förvaring ska man utföra underhåll.

 Innan maskinen används, kontrollera att maskin och tillbehör inte är skadade. Vid skador ska man följa nedanstående varningar.

- Utför endast det underhåll som beskrivs i bruksanvisningen. Om maskinen inte startar eller om den stannar, pulserar, trycket varierar, motorn brummar, säkringen går eller inget vatten kommer ut, se Felsökningstabellen på webbsidan www.get-started.nilfisk.com. Alla reparationer ska utföras av behörig Nilfisk-verkstad och med originalreservdelar från Nilfisk.
- Underhåll ska utföras enligt illustrationerna i G.

Del 2:3 - Bruksanvisningar

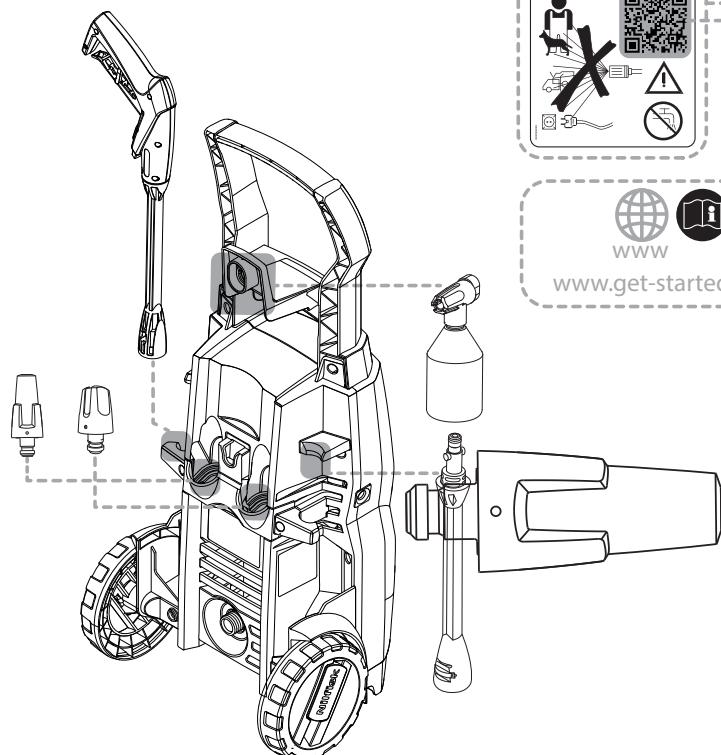
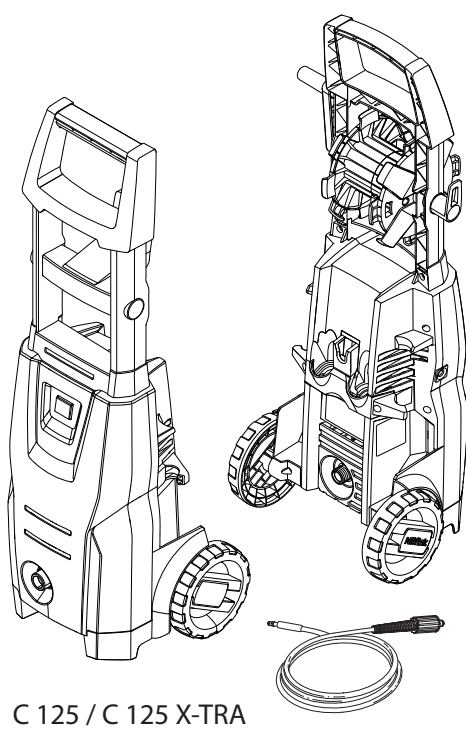
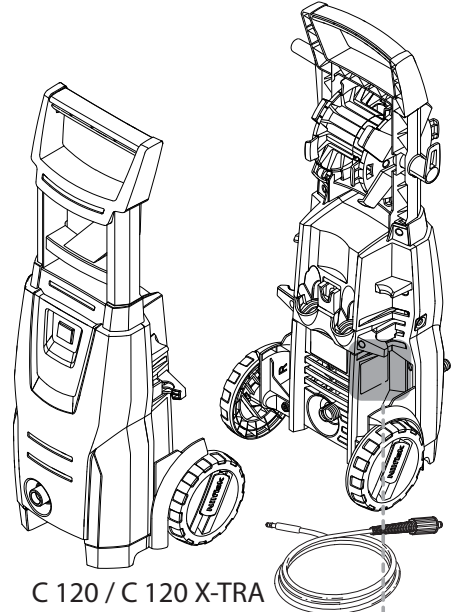
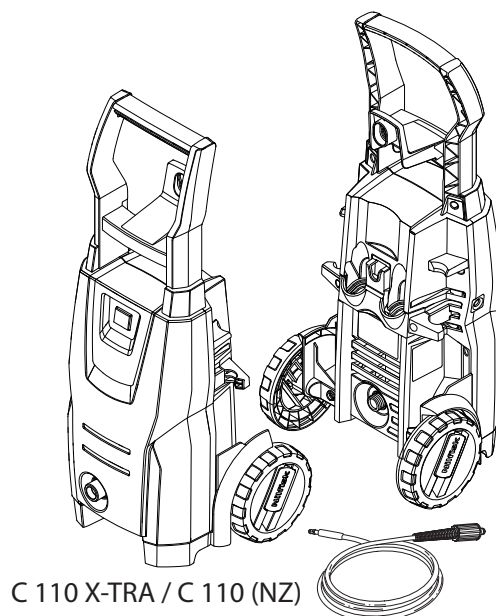
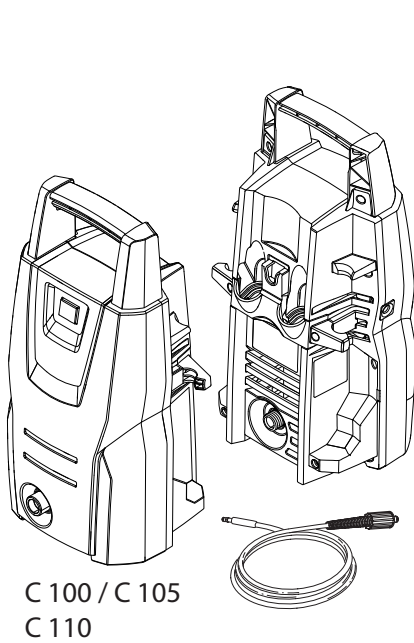
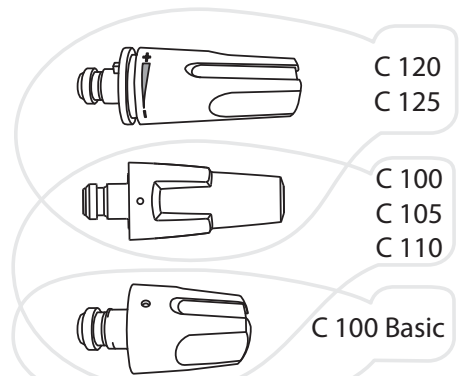
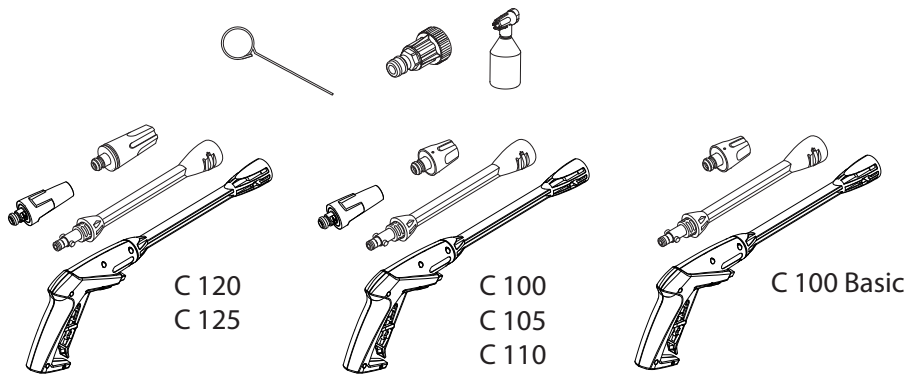

A

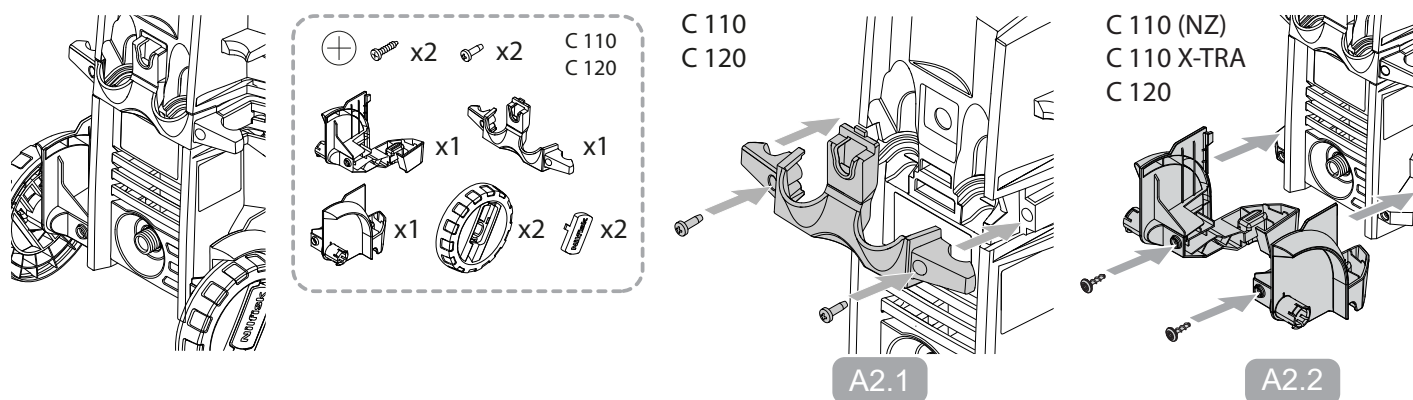
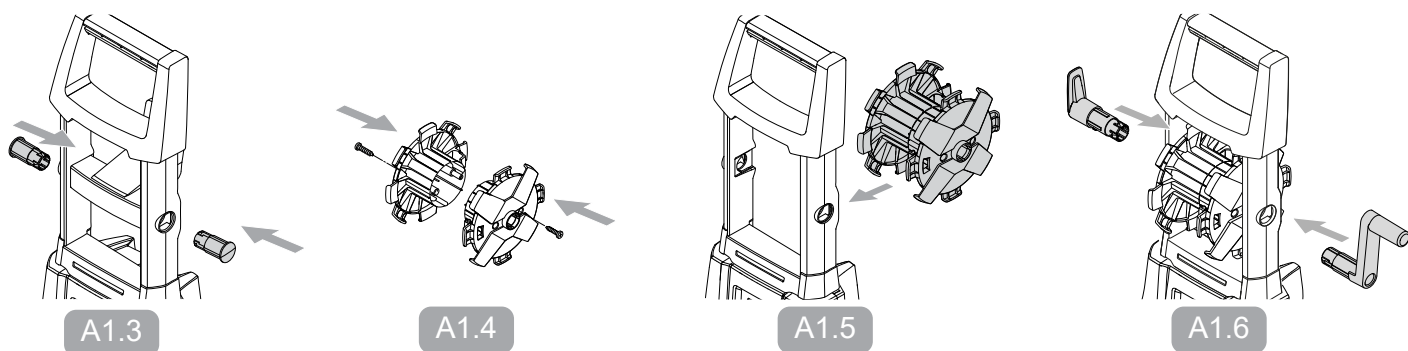
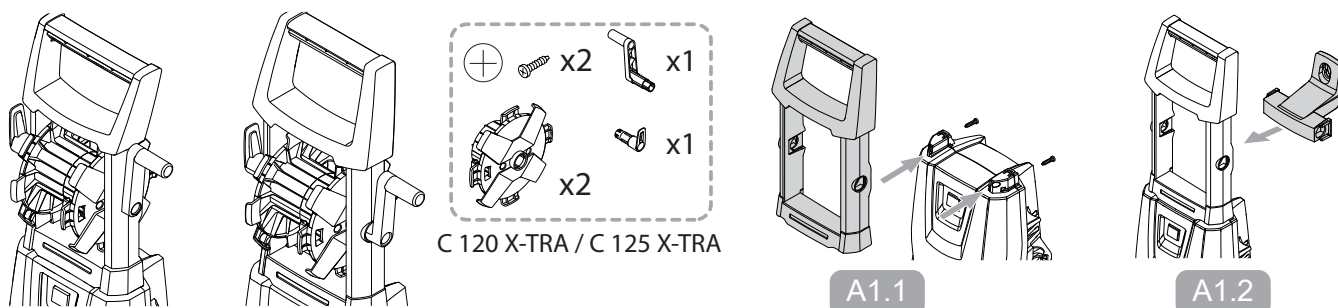
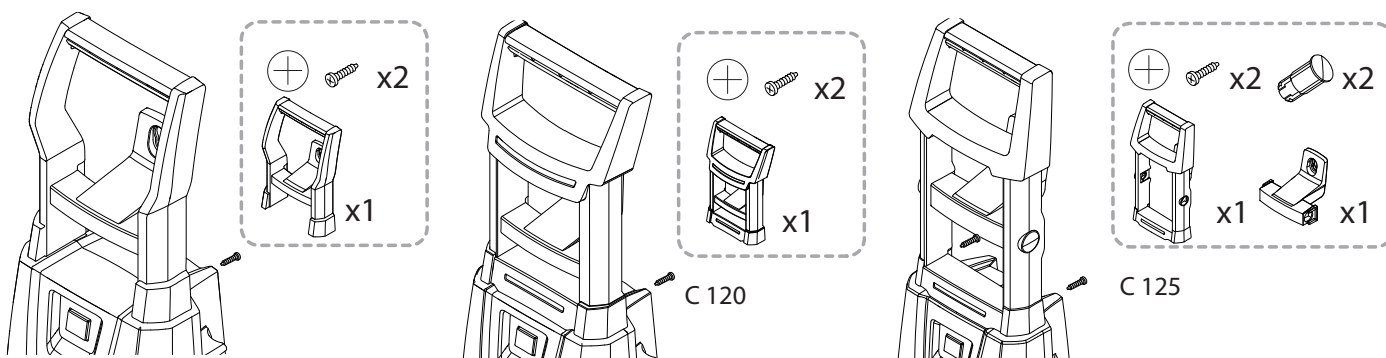

A



C 125

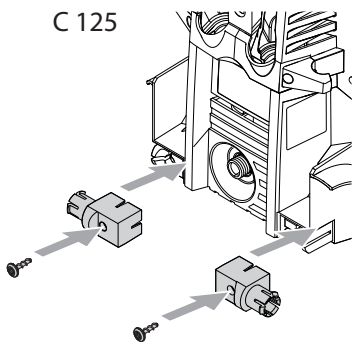

A2.3

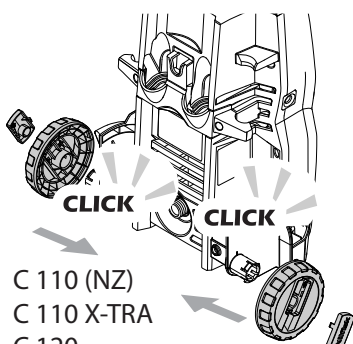

A2.4

C 110 (NZ)
C 110 X-TRA
C 120
C 125

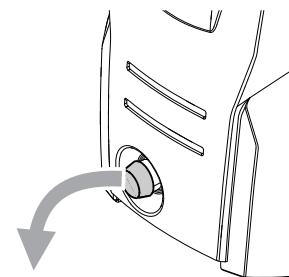

A3.1

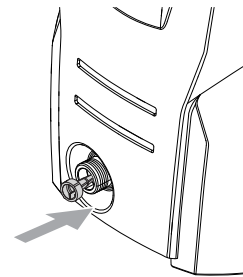

A3.2

x1

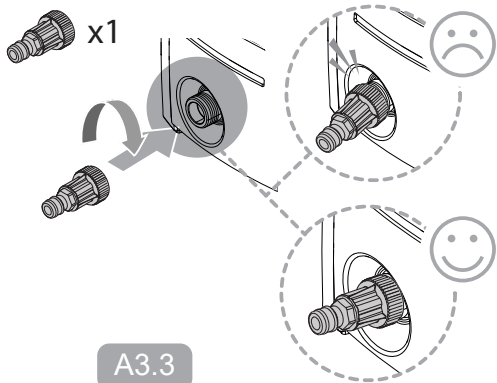

A3.3

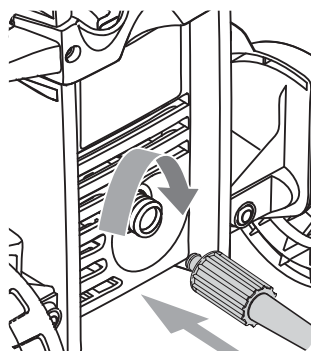

A3.4

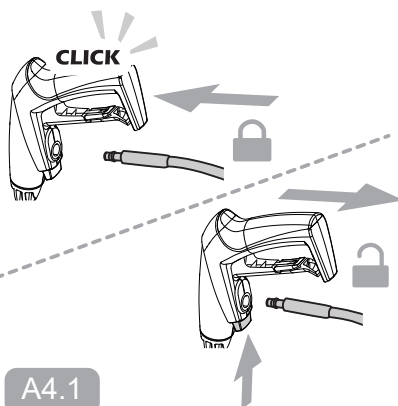

A4.1

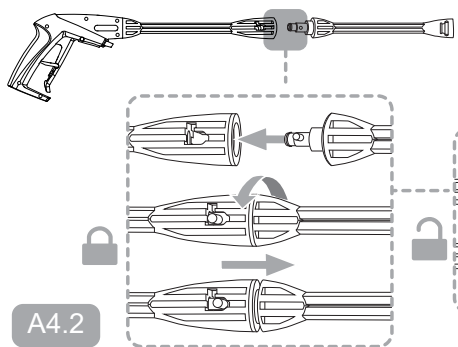

A4.2

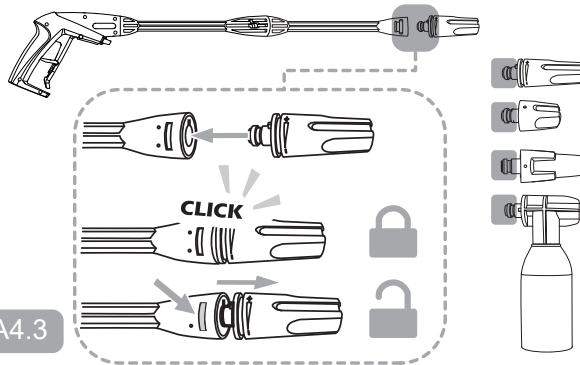

A4.3

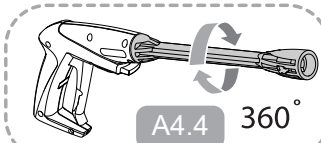

A4.4 360°

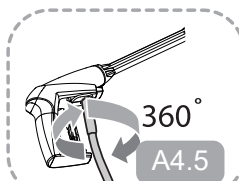

A4.5 360°

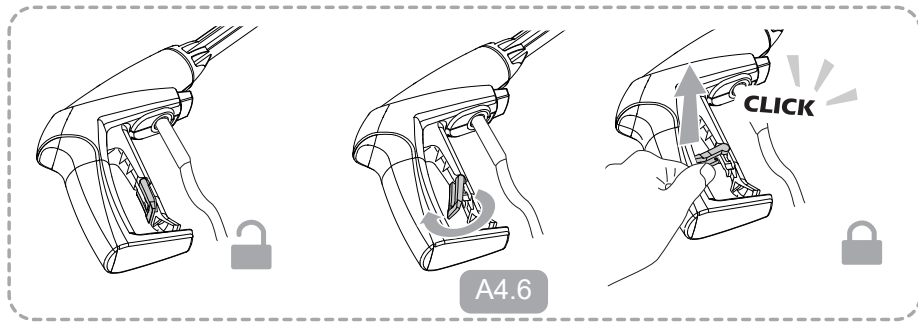

A4.6



not included

MAX 1 MPa/10 bar
MAX 40° C

B1.1

B1.2

B1.3

B1.4

B1.5

B1.6

B1.7

B1.8

B1.9

B1.10

B1.11

B1.12

B2.1

B2.2

B2.3

MPa bar

MPa bar

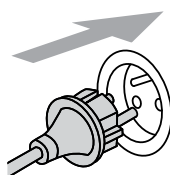
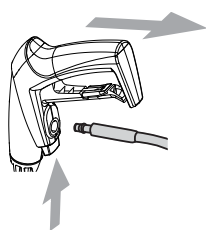
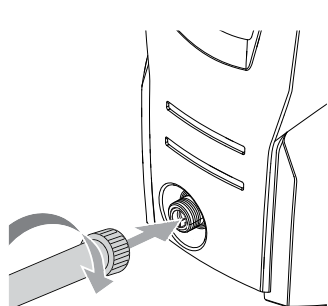
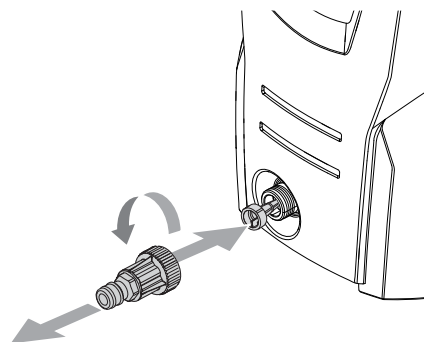
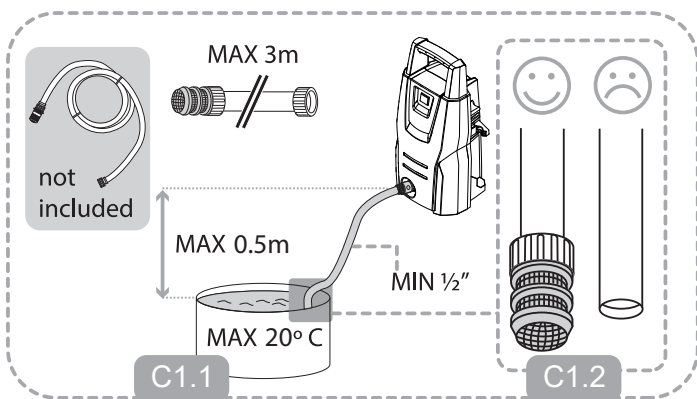

C1.3

C1.4

C1.5

MAX 2min

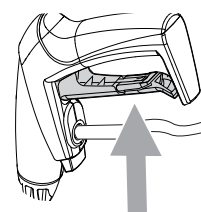
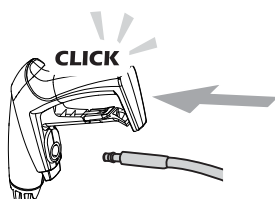
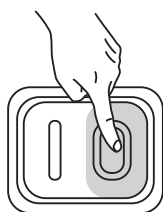

C1.6

C1.7

C1.8

C1.9

C1.10



D

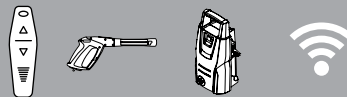

C 100 - C 125 series

E



E1.1

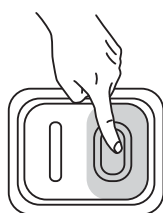

E1.2

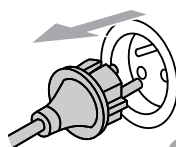

E1.3



E1.4

F

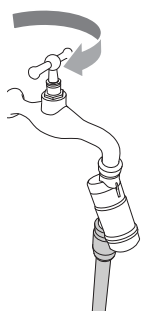

F1.1

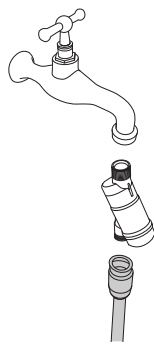

F1.2



F1.3

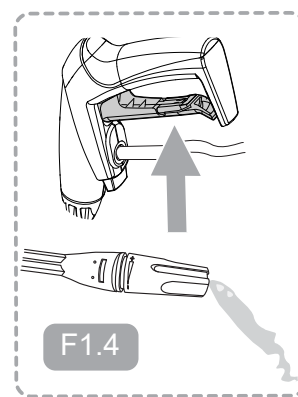

F1.4



F1.5

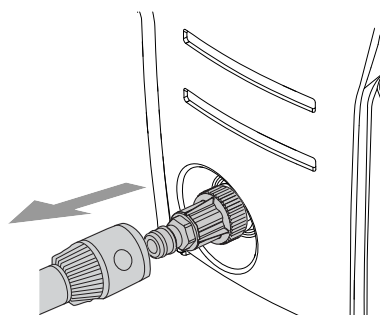

F1.6

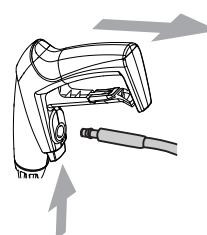

F1.7

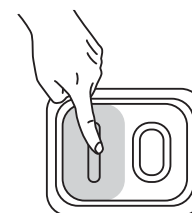

F1.8

F

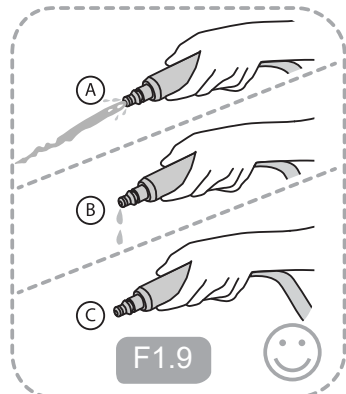

F1.9

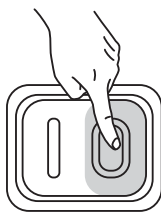

F1.10

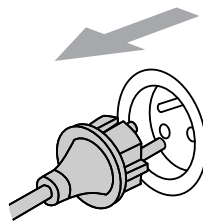

F1.11

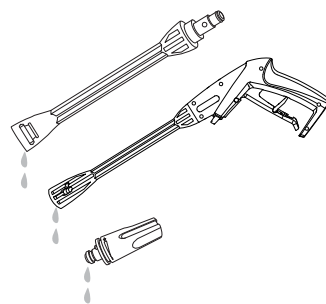

F1.12

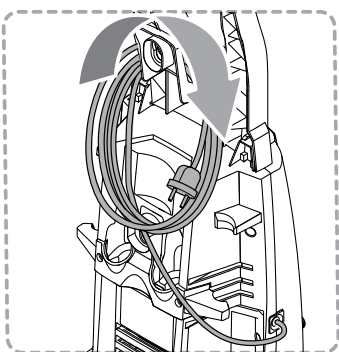

F1.13

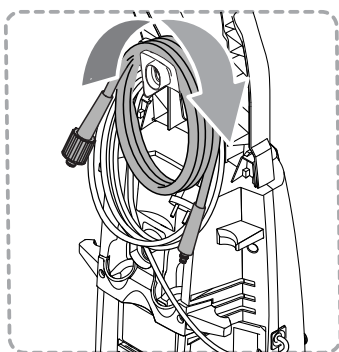

F1.14

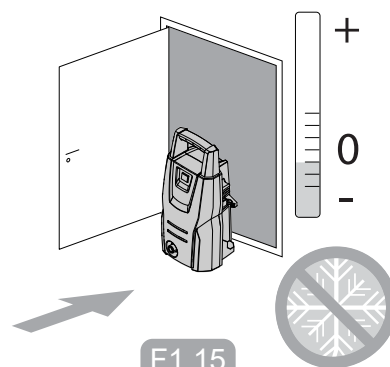

F1.15

G

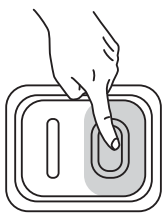

G1.1

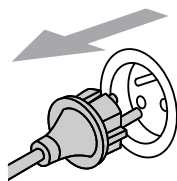

G1.2

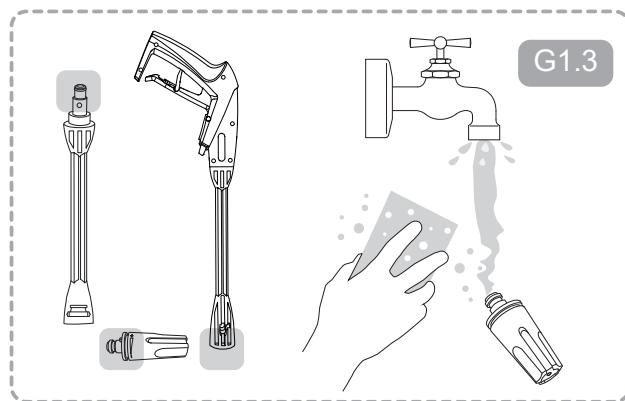

G1.3

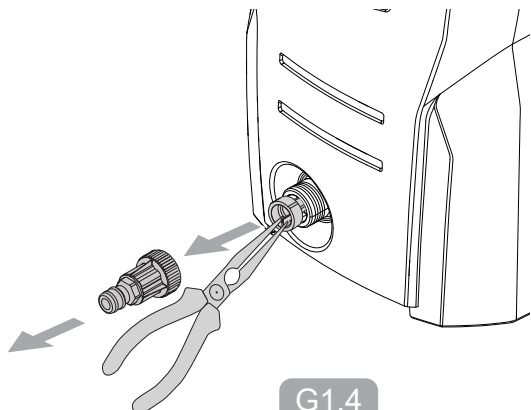

G1.4

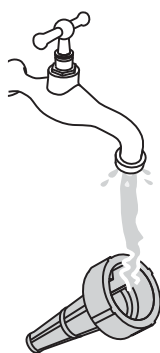

G1.5

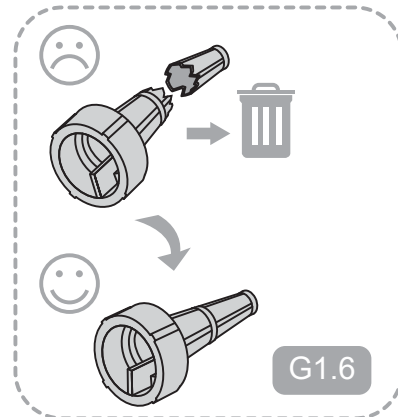

G1.6

G

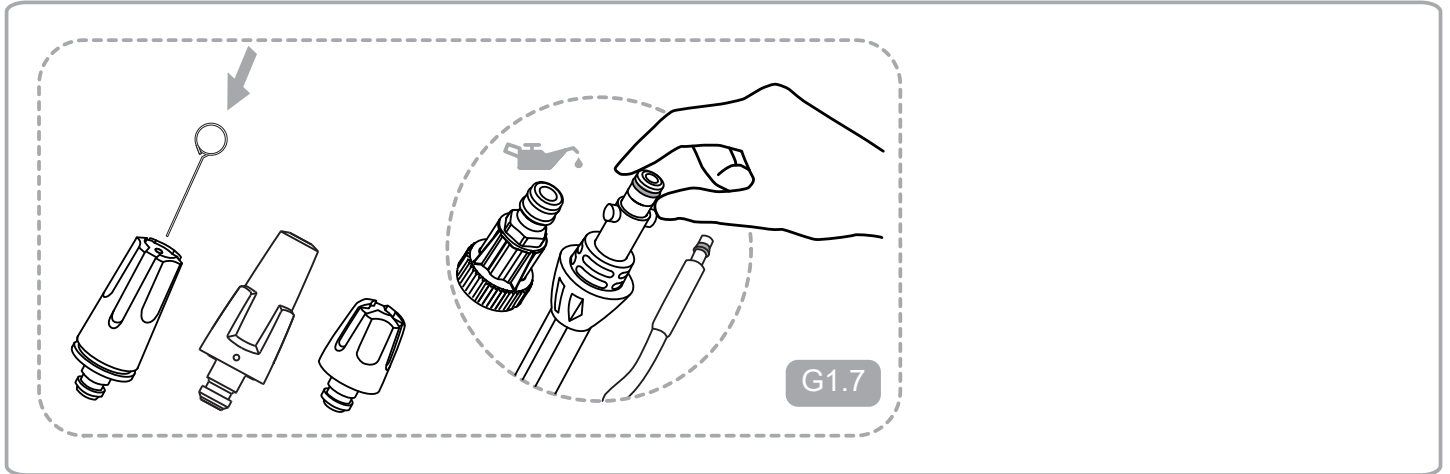

H



128500938
Super Foam Sprayer



6410762
Rotary Brush

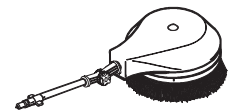

106411177
BA-Valve



128470456
Multi Brush



128500673
Inlet Suction Hose

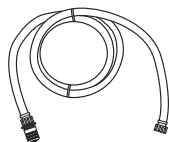

128470459
Multi Brush
Kit

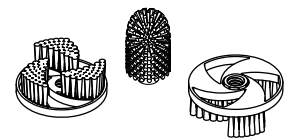

6411131
Click&Clean
Auto Brush



128500955
Power Patio

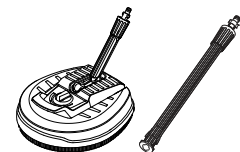

6411135
Click&Clean
Underchassis Nozzle



128500702
Patio

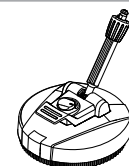

6411136
Click&Clean
Auto Nozzle



6410766
Drain & Tube
Cleaner - 15 m

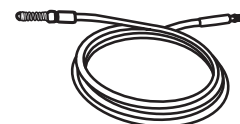



128470040
Roof Cleaner



126411387
Wall Bracket

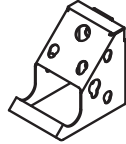

Del 3:3 - Tekniska specifikationer och försäkran om överensstämmelse

Tekniska specifikationer

		C 100.7	C 105.7	C 110.7 C 110.7 (NZ) C 110.7 X-TRA	C 120.7	C 120.7 X-TRA	C 125.7	C 125.7 X-TRA	
Electriska specifikationer	Unom	220-240 V							
	f _{nom}	50/60 Hz							
	P	1,3 kW	1,4 kW				1,5 kW		
	I _{nom}	6 A					6,5 A		
Skyddsklass	Class I/ Class II	Class II							
Isolationsklass	IP XX	IP X5							
Specifikation för hydraulik	p _{nom}	7 MPa / 70 bar	7,5 MPa / 75 bar	8 MPa / 80 bar	8,5 MPa / 85 bar		9,5 MPa / 95 bar		
	p _{max}	10 MPa / 100 bar	10,5 MPa / 105 bar	11 MPa / 110 bar	12 MPa / 120 bar		12,5 MPa / 125 bar		
	Q	5,2 l/min / 310 l/h					5,4 l/min / 320 l/h		
	Q _{max}	7,3 l/min / 440 l/h					7,7 l/min / 460 l/h		
Max tryck för vatteninlopp	p _{inlet max}	1 Mpa / 10 bar							
Max temperatur, vatteninlopp	t _{inlet max}	40° C							
Max temperatur, vatteninlopp, vid sugläge	t _{inlet max}	20° C							
Rekylkraft	F _{kickback}	< 20N							
Vikt	M _{ma- chine}	5,1 kg	5,1 kg (C 110.7) / 6 kg		6,2 kg	6,4 kg		6,6 kg	
Hand-/armvibration i enlighet med: Standardmunstycke	a _{ha}	< 2,5 ± 1 m/s ²							
Ljudtrycksnivå LpA	LpA- standard	69,2 ± 3 dB(A)		71,2 ± 3 dB(A)	71,8 ± 3 dB(A)		69,9 ± 3 dB(A)		
Garanterad ljudtrycksnivå LWA	LWA- standard	84 dB(A)		86 dB(A)	85 dB(A)		85 dB(A)		

Vi förbehåller os rätten til ändringar.



EU / UE / EL / EC / EE / ES / EÜ / AB

Declaration of Conformity

Prohlášení o shodě
Konformitätserklärung
Overensstemmelseserklæring
Declaración de conformidad
Vastavusdeklaratsioon
Déclaration de conformité
Vaatimustenmukaisuusvakuutus

Декларация за съответствие
Δήλωση συμμόρφωσης
Megfelelősségi nyilatkozat
Izjava o skladnosti
Dichiarazione di conformità
Atitikties deklaracija
Atbilstības deklarācija
Samsvarserklæring
Conformiteitsverklaring

Declaração de conformidade
Deklaracja zgodności
Declaratie de conformitate
Декларация о соответствии
Försäkran om överensstämmelse
Vyhlásenie o zhode
Izjava o skladnosti
Uygunluk beyanı

Manufacturer / Výrobce / Hersteller / Fabrikant / Fabricante / Κατασκευαστής /
Gyártó / Proizvođač / Fabbricante / Gamintojas / Ražotājs / Produzent / Fabrikant /
Fabricante / Producent / Producător / производитель / Tillverkaren / Výrobca /
Proizvajalec / Üretici firma:

**Nilfisk A/S, Kornmarksvej 1
DK-2605 Broendby, DENMARK**

Product / Produkt / Producto, Toode, Produit, Tuote/ Продукт /
Προϊόν / Termék / Proizvod / Prodotto / Produktas / Produkts /
Artikel / Produtos / Produs / Izdelek / Ürün

C100.7, C105.7, C110.7, C120.7, C125.7

Description / Popis / Beschreibung / Beskrivelse / Descripción /
Kirjeldus / La description / Kuvaus / Описание / Περιγραφή / Leirás /
Opis / Descrizione / Aprašymas / Apraksts / Beschrijving / Descrição /
Descriere / Beskrivning / Popis / Açıklama

**HPW - Consumer
220-240V 50/60Hz, IPX5**

- | | | |
|---|---|---|
| EN We, Nilfisk hereby declare under our sole responsibility, that the above mentioned product(s) is/are in conformity with the following directives and standards. | BG Ние, Nilfisk С настоящото декларираме на своя лична отговорност, че посочените по-горе продуктът е в съответствие със следните директиви и стандарти. | PT Nós, a Nilfisk declaramos, sob nossa exclusiva responsabilidade, que o produto acima mencionado está em conformidade com as diretrizes e normas a seguir. |
| CS My, Nilfisk prohlašujeme na svou výlučnou odpovědnost, že výše uvedený výrobek je ve shodě s následujícími směrnici a normami. | EL Εμείς, Nilfisk δηλώνουμε με αποκλειστική μας ευθύνη, ότι το προαναφερόμενο προϊόν συμμορφώνεται με τις ακόλουθες οδηγίες και πρότυπα. | PL My, Nilfisk Niniejszym oświadczamy z pełną odpowiedzialnością, że wyżej wymieniony produkt jest zgodny z następującymi dyrektywami i normami.. |
| DE Wir, Nilfisk erklären in alleiniger Verantwortung, dass das oben genannte Produkt den folgenden Richtlinien und Normen entspricht. | HU Mi, Nilfisk kijelentjük, egyedüli felelősséggel, hogy a fent említett termék megfelel az alábbi irányelveknek és szabványoknak | RO Noi, Nilfisk Prin prezenta declarăm pe propria răspundere, că produsul mai sus menționat este în conformitate cu următoarele standarde și directive. |
| DA Vi, Nilfisk erklærer hermed under eget ansvar at ovennævnte produkt(er) er i overensstemmelse med følgende direktiver og standarder. | HR Mi, Nilfisk izjavljujemo pod punom odgovornošću, da gore navedeni proizvod u skladu sa sljedećim direktivama i standardima. | RU Ми, Нилфиск овим изјављујем под пуном одговорношћу, да наведеног производа је у складу са следећим директивама и стандардима. |
| ES Nosotros, Nilfisk declaramos bajo nuestra única responsabilidad que el producto antes mencionado está en conformidad con las siguientes directivas y normas | IT Noi, Nilfisk dichiara sotto la propria responsabilità, che il prodotto di cui sopra è conforme alle seguenti direttive e norme. | SV Vi Nilfisk förklarar härmed under eget ansvar att ovan nämnda produkt överensstämmer med följande direktiv och normer. |
| ET Meie, Nilfisk Käesolevaga kinnitame ja kanname ainuiskulist vastutust, et eespool nimetatud toode on kooskõlas järgmistele direktiivide ja | LT Mes, "Nilfisk pareiškiu vienašališkos atsakomybės, kad pirmiau minėtas produktas atitinka šias direktyvas ir standartus | SK My, Nilfisk prehlasujeme na svoju výlučnú zodpovednosť, že vyššie uvedený výrobok je v zhode s nasledujúcimi smernicami a normami. |
| FR Nilfisk déclare sous notre seule responsabilité que le produit mentionné ci-dessus est conforme aux directives et normes suivantes. | LV Mēs, Nilfisk šo apliecinu ar pilnu atbildību, ka iepriekš minētais produkts atbilst šādām direktīvām un standartiem | SL Mi, Nilfisk izjavljamo s polno odgovornostjo, da je zgoraj omenjeni izdelek v skladu z naslednjimi smernicami in standardi. |
| FI Me, Nilfisk täten vakuutamme omalla vastuulla, että edellä mainittu tuote on yhdenmukainen seuraavien direktiivien ja standardien mukaisesti | NO Vi, Nilfisk erklærer herved under eget ansvar, at det ovennevnte produktet er i samsvar med følgende direktiver og standarder | TR Nilfisk, burada yer alan tüm sorumluluklarımızı görece, yukarıda belirtilen ürünün aşağıdaki direktifler ve standartlara uygun olduğunu beyan ederiz. |
| NL We verklaren Nilfisk hierbij op eigen verantwoordelijkheid, dat het bovengenoemde product voldoet aan de volgende richtlijnen en normen | | |

2006/42/EC	EN 60335-1:2012+A11:2014 EN 60335-2-79:2012
2014/30/EU	EN 55014-1:2006+A1:2009+A2:2011 EN 55014-2:2015 Compliance to harmonic current emissions are documented in TCF_42331_01 EN 61000-3-3:2013
2011/65/EU	EN 50581:2012
2000/14/EC – Conformity assessment procedure according to Annex V.	- Measured sound power level: 81-83 dB(A); Guaranteed sound power level: 84-86 dB(A)

Authorized signatory: Esben Graff, Vice President Portfolio Management, Consumer

March 13, 2018



HEAD QUARTER

DENMARK

Nilfisk A/S
Kommarsvej 1
DK-2605 Broendby
Tel.: (+45) 4323 8100
Website: www.nilfisk.com

SALES COMPANIES

ARGENTINA

Nilfisk srl.
Edificio Central Park
Herrera 1855, 6th floor/604
Ciudad de Buenos Aires
Tel.: (+54) 11 6091 1571
Website: www.consumer.nilfisk.com.ar

AUSTRALIA

Nilfisk Pty Ltd
Unit 1/13 Bessemer Street
Blacktown NSW 2148
Tel.: (+61) 2 98348100
Website: www.consumer.nilfisk.com.au

AUSTRIA

Nilfisk GmbH
Metzgerstrasse 68
5101 Bergheim bei Salzburg
Tel.: (+43) 662 456 400 90
Website: www.nilfisk.at

BELGIUM

Nilfisk n.v.s.a.
Riverside Business Park
Boulevard Internationalelaan 55
Bâtiment C3/C4 Gebouw
Bruxelles 1070
Tel.: (+32) 24 67 60 50
Website: www.consumer.nilfisk.be

Brazil

Nilfisk do Brasil
Av. Eng. Luis Carlos Berrini, 550
40 Andar, Sala 03
SP - 04571-000 Sao Paulo
Tel.: (+11) 3959-0300 / 3945-4744
Website: www.nilfisk.com.br

CANADA

Nilfisk Canada Company
240 Superior Boulevard
Mississauga, Ontario L5T 2L2
Tel.: (+1) 800-668-8400
Website: www.nilfisk.ca

CHILE

Nilfisk S.A. (Comercial KCS Ltda)
Salar de Llamara 822
8320000 Santiago
Tel.: (+56) 2684 5000
Website: www.nilfisk.cl

CHINA

Nilfisk
4189 Yindu Road
Xinzhuang Industrial Park
201108 Shanghai
Tel.: (+86) 21 3323 2000
Website: www.nilfisk.cn

CZECH REPUBLIC

Nilfisk s.r.o.
VGP Park Horní Počernice
Do Certous 1/2658
193 00 Praha 9
Tel.: (+420) 244 090 912
Website: www.consumer.nilfisk.cz

DENMARK

Nilfisk Danmark A/S
Industrivej 1
Hadsund, DK-9560
Tel.: 72 18 21 20
Website: www.consumer.nilfisk.dk

FINLAND

Nilfisk Oy Ab
Koskelontie 23 E
02920 Espoo
Tel.: (+358) 207 890 600
Website: www.consumer.nilfisk.fi

FRANCE

Nilfisk SAS
26 Avenue de la Baltique
Villebon sur Yvette
91978 Courtaboeuf Cedex
Tel.: (+33) 169 59 87 24
Website: www.consumer.nilfisk.fr

GERMANY

Nilfisk GmbH
Guido-Oberdorfer-Straße 2-10
89287 Bellenberg
Tel.: (+49) (0)7306/72-444
Website: www.consumer.nilfisk.de

GREECE

Nilfisk A.E.
Αναστασείως 29
Κορωπί Τ.Κ. 194 00
Tel.: (30) 210 9119 600

Website: www.consumer.nilfisk.gr

HOLLAND

Nilfisk B.V.
Versterkerstraat 5
1322 AN Almere
Tel.: (+31) 036 5460760
Website: www.consumer.nilfisk.nl

HONG KONG

Nilfisk Ltd.
2001 HK Worsted Mills
Industrial Building
31-39, Wo Tong Tsui St.
Kwai Chung, N.T.
Tel.: (+852) 2427 5951
Website: www.nilfisk.com

HUNGARY

Nilfisk Kft.
II. Rákóczi Ferenc út 10
2310 Szigetszentmiklós-Lakihegy
Tel.: (+36) 24 475 550
Website: www.nilfisk.hu

INDIA

Nilfisk India Limited
Pramukh Plaza, 'B' Wing, 4th floor, Unit No. 403
Cardinal Gracious Road, Chakala
Andheri (East) Mumbai 400 099
Tel.: (+91) 22 6118 8188
Website: www.nilfisk.in

IRELAND

Nilfisk
1 Stokes Place
St. Stephen's Green
Dublin 2
Tel.: (+35) 3 12 94 38 38
Website: www.nilfisk.ie

ITALY

Nilfisk SpA
Strada Comunale della Braglia, 18
26862 Guardamiglio (LO)
Tel.: (+39) (0) 377 414021
Website: www.nilfisk.it

JAPAN

Nilfisk Inc.
1-6-6 Kita-shinyokohama, Kouhoku-ku
Yokohama, 223-0059
Tel.: (+81) 45548 2571
Website: www.nilfisk.com

MALAYSIA

Nilfisk Sdn Bhd
Sd 33, Jalan KIP 10
Taman Perindustrian KIP
Sri Damansara
52200 Kuala Lumpur
Tel.: +603 6275 3120
Website: www.nilfisk.com

MÉXICO

Nilfisk de México S. de R.L. de C.V.
Pirineos 515, Int. 60-70
Zona Industrial Benito Juárez
Queretaro, QRO, CP 76120
Tel.: (+52) (442) 427 77 91
Website: www.nilfisk.com

NEW ZEALAND

Nilfisk Limited
Suite F, Building E
42 Tawa Drive
0632 Albany Auckland
Tel.: (+64) 9 414 1996
Website: www.nilfisk.com

NORWAY

Nilfisk AS
Bjørnerudveien 24
1266 Oslo
Tel.: (+47) 22 75 17 80
Website: www.consumer.nilfisk.no

PERU

Nilfisk S.A.C.
Calle Boulevard 162, Of. 703, Lima 33- Perú
Lima
Tel.: (51) 435-6840
Website: www.nilfisk.com

POLAND

Nilfisk Sp. Z.O.O.
Millenium Logistic Park
ul. 3 Maja 8, Bud. B4
05-800 Pruszków
Tel.: (+48) 22 738 3750
Website: www.consumer.nilfisk.pl

PORTUGAL

Nilfisk Lda.
Sintra Business Park
Zona Industrial Da Abrunheira
Edifício 1, 1º A
P27 10-089 Sintra
Tel.: (+351) 21 911 2670
Website: www.nilfisk.pt

RUSSIA

Nilfisk LLC
Vyatskaya str. 27, bld. 7/1st
127015 Moscow

Tel.: (+7) 495 783 9602
Website: www.consumer.nilfisk.ru

SINGAPORE

Den-Sin
22 Tuas Avenue 2
639453 Singapore
Tel.: (+65) 6268 1006
Website: www.densin.com

SLOVAKIA

Nilfisk s.r.o.
Bancíkovej 1/A
SK-821 03 Bratislava
Tel.: (+421) 910 222 928
Website: www.consumer.nilfisk.sk

SOUTH AFRICA

Nilfisk (Pty) Ltd
Kimbult Office Park, 9 Zeiss Road
Laser Park, Honeydew
Johannesburg
Tel.: (+27) 118014600
Website: www.nilfisk.co.za

SOUTH KOREA

Nilfisk Korea
3F Duksoo B/D, 317-15
Sungsoo-Dong 2Ga
Sungdong-Gu, Seoul
Tel.: (+82) 2497 8636
Website: www.nilfisk.co.kr

SPAIN

Nilfisk S.A.U
Paseu del Rengle, 5 Planta. 9-10
08302 Mataró
Tel.: (34) 93 741 2400
Website: www.consumer.nilfisk.es

SWEDEN

Nilfisk AB
Taljegårdsgatan 4
431 53 Mölndal
Tel.: (+46) 31 706 73 00
Website: www.consumer.nilfisk.se

SWITZERLAND

Nilfisk AG
Ringstrasse 19
Kircheberg/Industri Stelz
9500 Wil
Tel.: (+41) 71 92 38 444
Website: www.consumer.nilfisk.ch

TAIWAN

Nilfisk Ltd
Taiwan Branch (H.K.)
No. 5, Wan Fang Road
Taipei
Tel.: (+88) 6227 00 22 68
Website: www.nilfisk.tw

THAILAND

Nilfisk Co. Ltd.
89 Soi Chokechai-Ruammitr
Viphavadee-Rangsit Road
Ladyao, Jatuchak, Bangkok 10900
Tel.: (+66) 2275 5630
Website: www.nilfisk.co.th

TURKEY

Nilfisk A.S.
Serifali Mh. Bayraktar Bulv. Sehiti Sk. No:7
Ümraniye, 34775 Istanbul
Tel.: +90 216 466 94 94
Website: www.consumer.nilfisk.com.tr

UNITED ARAB EMIRATES

Nilfisk Middle East Branch
SAIF-Zone
P.O. Box 122298
Sharjah
Tel.: (+971) (0) 655-78813
Website: www.nilfisk.com

UNITED KINGDOM

Nilfisk Ltd.
Nilfisk House, Bowerbank Way
Gilwilly Industrial Estate, Penrith
Cumbria CA11 9BQ
Tel.: (+44) (0) 1768 868995
Website: www.consumer.nilfisk.co.uk

UNITED STATES

Nilfisk Inc.
14600 21st Avenue North
Plymouth, MN-55447
Tel.: (+1) 800-989-2235
Website: www.nilfisk.com

VIETNAM

Nilfisk Vietnam
No. 51 Doc Ngu Str.
P. Vinh Phúc, Q.Ba Dinh
Hanoi
Tel.: (+84) 761 5642
Website: www.nilfisk.com

