



Länspump Nova Salt

Benämning

Dränkbar länspump för saltvatten med nivåvipa.

Användningsområde

Saltvatten med max salthalt 3,4%.

Konstruktion

Dränkbar länspump speciellt konstruerad för användning i saltvatten. Pumpen är utrustad med enfasmotor som har inbyggt termiskt motorskydd samt 10 meter elkabel. Max. Ø10 mm partiklar.

Tryck och temperatur

Arbetstemperatur: 0°C/+35°C, omgivning +40°C.

Godkännande

CE.

Materialspecifikation

Pumphus	Plast PP
Pumphjul	Plast PPO/PPE
Pumpaxel	Rostfritt stål AISI 316
Packningar	NBR 70



Länspump Nova Salt

Artnr	RSK	Typ	Effekt(P2) kW	Ansl inv G	Lyfthöjd max m	Flöde max l/min	Flottör	Kabellängd m
0633020000	5885515	Nova Salt	0,2	1 1/4"	6	125	Ja	10

PRODUKTBLAD PUMPAR

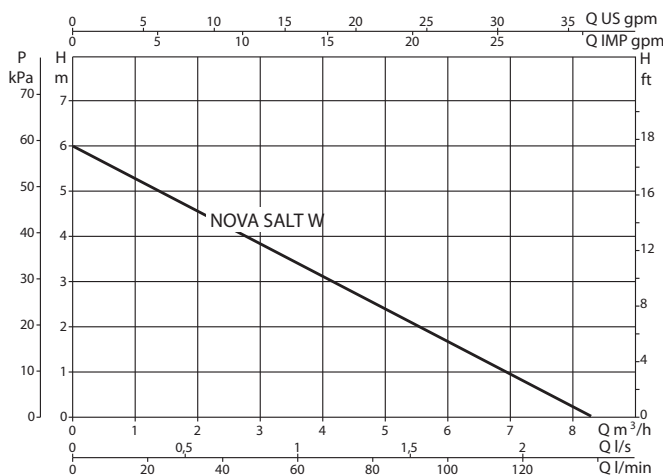
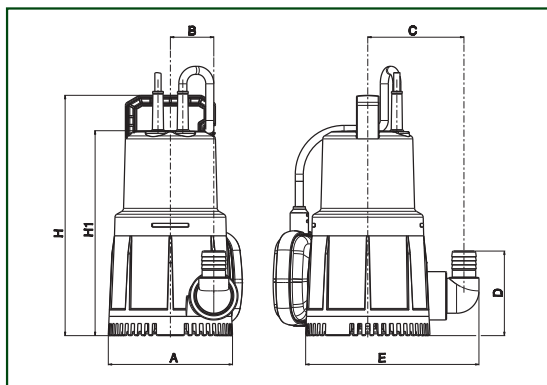

MODEL	ELETRICAL DATA						HYDRAULIC DATA										
	VOLTAGE 50 Hz	P2 NOMINAL		Ø	CABLE LENGHT M.	Q	H	Q	0	1	2	3	4,5	5	6	7	7,5
		kW	HP			m³/h	m	m³/h	—	—	—	—	—	—	—	—	—
NOVA SALT W M-A	1 x 230V	0,2	0,28	1/4"	10	0,5-7,2	6-1	H (m)	6	5,4	4,7	3,9	2,8	2,5	1,7	1	0,5

MODEL	A	B	C	D	E	H	H1	PACKAGING DIM. m³	GROSS WEIGHT Kg
NOVA SALT W M-A	140	48	107	95	195	270	230	0,005	3,9