

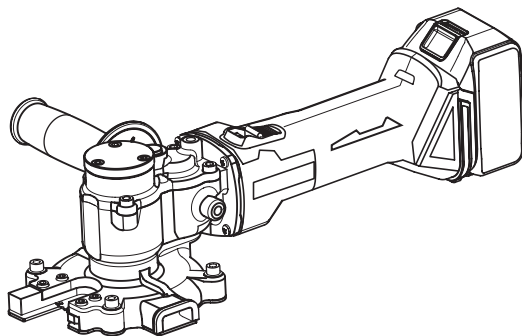

EN	Cordless Steel Rod Cutter	INSTRUCTION MANUAL	5
SV	Sladdlös stålstångskapare	BRUKSANVISNING	15
NO	Batteridrevet stålørkutter	BRUKSANVISNING	25
FI	Akkuharjateräsleikkuri	KÄYTTÖOHJE	35
LV	Bezvada tērauda stieņu frēze	LIETOŠANAS INSTRUKCIJA	45
LT	Belaidis plieninių strypų pjoviklis	NAUDOJIMO INSTRUKCIJA	56
ET	Terasvarraste juhtmeta lõikur	KASUTUSJUHEND	67
RU	Аккумуляторный резчик стальных стержней	РУКОВОДСТВО ПО ЭКСПЛУАТАЦИИ	78
KK	Аккумуляторлы гидравликалық қайшы	ПАЙДАЛАНУ НҰСҚАУЛЫҒЫ	91

## DSC251



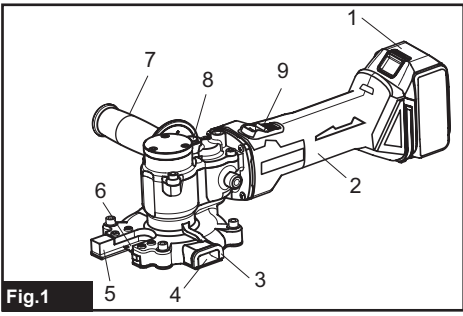

Fig.1

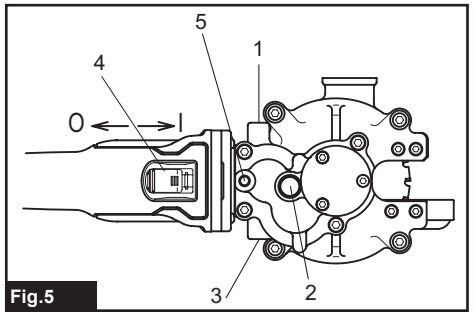

Fig.5

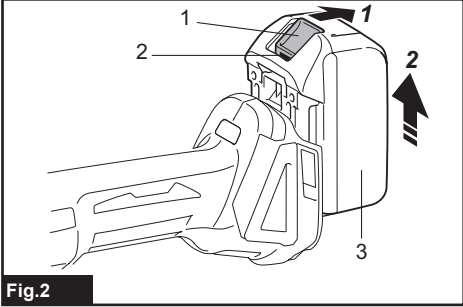

Fig.2

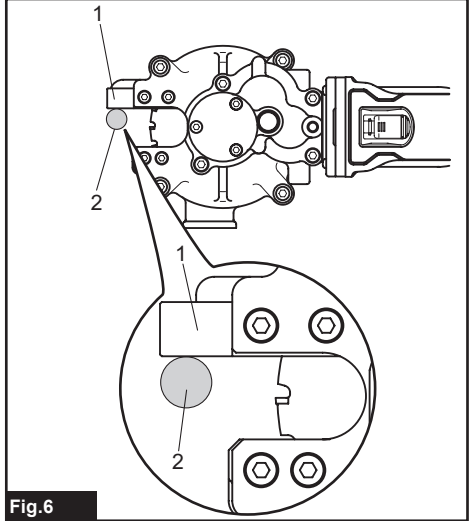

Fig.6

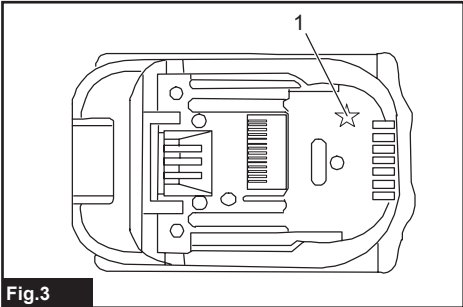

Fig.3

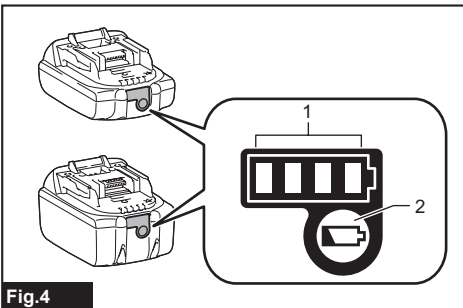

Fig.4

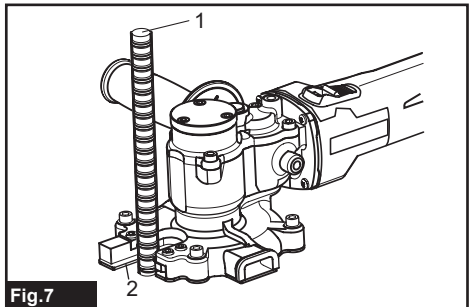

Fig.7

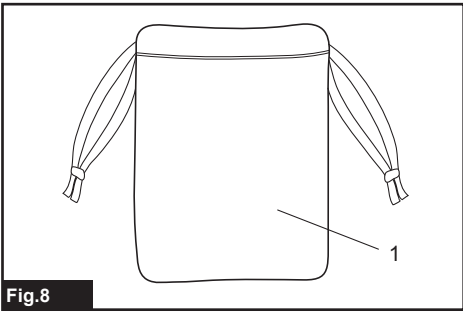

Fig.8

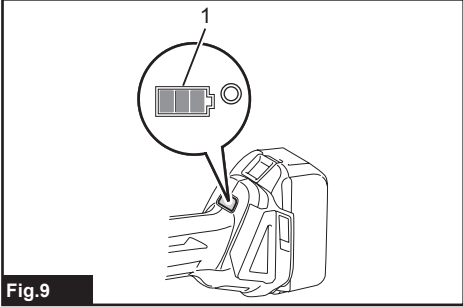

Fig.9

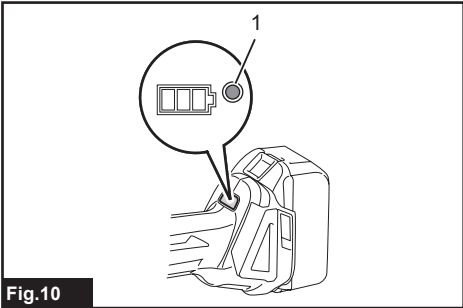

Fig.10

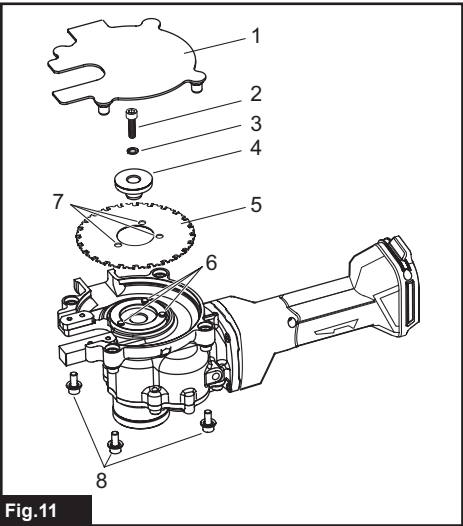

Fig.11

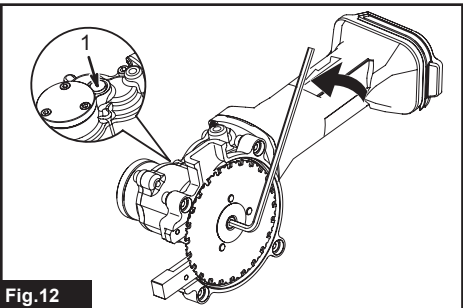

Fig.12

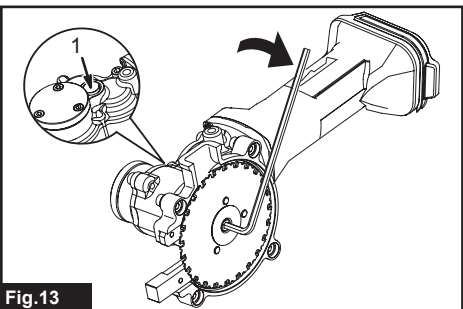
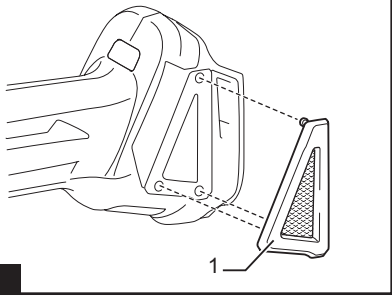

Fig.13

Fig.14



## ENGLISH (Original instructions)

Before installing and operating this machine, read, understand and follow all instructions and operating procedures. Keep this Instruction Manual with the machine.

**Read, understand and follow all safety instructions and operating procedures. If you do not understand the instructions, or if conditions are not correct for proper operation, DO NOT OPERATE THE MACHINE. Consult your supervisor or other responsible person.**

## SPECIFICATIONS

Model:	DSC251
Voltage	D.C. 18 V
Weight	4.0 kg (8.82 lbs)
Dimensions (L x W x H)	471 mm x 137 mm x 139 mm / 18-17/32" x 5-25/64" x 5-15/32" (excluding a handle)
Cutting Capacity of a rebar (620 N/mm <sup>2</sup> / 90,000 psi )	φ10 to φ25 mm (SD490) 3/8" to 1" (Grade 60)
No load speed	2200 min <sup>-1</sup>
External Diameter of Blade	110 mm / 4.3"
Battery cartridge	BL1830B / BL1840B / BL1850B / BL1860B
Charger	DC18RC / DC18RD / DC18RE / DC18SE / DC18SF / DC18SD

- Specifications and design may be subject to change without prior notice.
- Specifications and battery cartridge may differ from country to country.
- The weight may differ depending on the attachment(s), including the battery cartridge. The lightest and heaviest combination, according to EPTA-Procedure 01/2014, are shown in the table.

### WARNING



Read and understand this instruction manual before operating this machine. Failure to follow operating instructions could result in death or serious injury.

### WARNING LABELS RELATED TO SAFETY



Flying debris and loud noise hazards. Wear ear and eye protection.



Moving blade. Keep hands clear while machine is operating. Turn power off before servicing.

## Symbols

The following show the symbols used for the equipment. Be sure that you understand their meaning before use.



Only for EU countries

Do not dispose of electric equipment or battery pack together with household waste material!

In observance of the European Directives, on Waste Electric and Electronic Equipment and Batteries and Accumulators and Waste Batteries and Accumulators and their implementation in accordance with national laws, electric equipment and batteries and battery pack(s) that have reached the end of their life must be collected separately and returned to an environmentally compatible recycling facility.

## SAVE THESE INSTRUCTIONS

### Meaning of "caution" and "warning" indications

**Caution:** Indicates a potentially hazardous situation which, if not avoided, may result in minor or moderate injury. This is also used to alert against unsafe practices associated with events that could lead to personal injury.

**Warning:** Indicates a potentially hazardous situation which, if not avoided, will result in death or serious injury.

\*\*\* **Makita shall not be responsible for any incidental damages or personal injuries resulting from negligence of Warnings and Safety Instructions contained in the Instruction Manual.**

## Intended use

The tool is intended for cutting rebar.

## Noise

The typical A-weighted noise level determined according to EN60745:

Sound pressure level ( $L_{pA}$ ): 78 dB(A)

Uncertainty (K): 3 dB(A)

**⚠ WARNING: Wear ear protection.**

## Vibration

The vibration total value (tri-axial vector sum) determined according to EN60745:

Work mode: impact tightening of fasteners of the maximum capacity of the tool

Vibration emission ( $a_n$ ): 2.5 m/s<sup>2</sup>

Uncertainty (K): 1.5 m/s<sup>2</sup>

**NOTE:** The declared vibration emission value has been measured in accordance with the standard test method and may be used for comparing one tool with another.

**NOTE:** The declared vibration emission value may also be used in a preliminary assessment of exposure.

**⚠ WARNING:** The vibration emission during actual use of the power tool can differ from the declared emission value depending on the ways in which the tool is used.

**⚠ WARNING:** Be sure to identify safety measures to protect the operator that are based on an estimation of exposure in the actual conditions of use (taking account of all parts of the operating cycle such as the times when the tool is switched off and when it is running idle in addition to the trigger time).

## EC Declaration of Conformity

### For European countries only

The EC declaration of conformity is included as Annex A to this instruction manual.

## IMPORTANT SAFETY INSTRUCTIONS

- The "important safety instructions" described below should always be followed to reduce the risk of a fire, electric shock, and personal injury.
- Before operating the machine, read and carefully follow these instructions.
- This manual should be retained for future reference.

### ⚠ WARNING

1. **Before use, read this Instruction Manual thoroughly.**
2. **Use only the charger and battery specified in this Instruction Manual.**
  - Any combination, except that specified in this manual, may cause injury or damage due to explosion.
3. **Charge properly.**
  - Use this charger only with the rated AC power supply. Do not use booster transformers or electric generator, or use the charger to supply DC power. Incorrect use may cause overheating and fire.
  - Do not charge the battery at a temperature under 10°C (50°F) or more than 40°C (104°F) as this may cause an explosion or fire.
4. **Do not short-circuit the pins of the battery. Avoid storing battery in a container with other metal objects such as nails, coins, etc. This may cause overheating, fire and explosion due to short-circuit.**
5. **Guard against an electric shock.**
  - Do not touch the power plug with a wet or damp hands as this may result in an electric shock.
6. **Consider the work area environment.**
  - Do not expose the charger and battery to rain or use them in damp or wet locations, as this may cause overheating or electric shock.
  - Keep the work area well lighted. Working where there is insufficient light may cause an accident.
  - Do not use or charge the battery where there are flammable fluids or gases, as this may cause explosion or fire.
7. **Wear Safety Glasses and Protective Clothing**
  - Always wear eye Glasses protection, dust mask, non-skid safety shoes, helmet and any other mandated or necessary protective clothing while using this equipment. Failure to do so may result in injury.
8. **Prevent unintentional starting.**
  - Ensure the switch is in the off-position before connecting to power source and/or battery pack, picking up or carrying the tool. Carrying power tools with your finger on the switch invites accidents.
9. **Secure the work.**
  - Use clamps or a vice to hold the work. This frees both hands to properly hold, control, and operate the tool. Failure to properly secure the work may result in injury.

10. **Disconnect the tools power supply, by removing the Battery and engaging the Trigger Switch Lock, whenever one of the following situations occur.**
  - The tool is not in use or is being serviced.
  - Any parts, such as a blade, are being replaced.
  - There is a recognised hazard.

Failure to do so may result in accidental operation and damage or injury.
11. **Only use the specified accessories or attachments.**
  - Use only the accessories or attachments described in this Instruction Manual and the Makita catalog. Use of any other accessories or attachments may result in an accident or injury.
12. **Do not expose the battery to fire as it may explode or generate poisonous substances.**
13. **Under conditions of abuse, liquid may be ejected from the battery; avoid contact.**
  - If contact accidentally occurs, flush with clear water.
  - If liquid contacts eyes, flush with clear water and seek immediate medical help as it may result in loss of eyesight.
14. **If operating time has reduced very significantly, stop operating immediately. There is a risk of overheating which may result in burns and even an explosion.**

 **CAUTION**

1. **Work area safety**
  - Keep work area clean and well lit. Cluttered or dark areas invite accidents.
2. **Keep Children and bystanders away while operating a power tool. Distractions can cause you to lose control.**
3. **Store idle power tools correctly.**
  - Store idle power tools out of the reach of children and do not allow persons unfamiliar with the power tool or these instructions to operate the power tool. Power tools are dangerous in the hands of untrained users.
  - Do not store the tool and battery in locations where the temperature may reach or exceed 50°C (122°F), such as a metal box or car in summer. It may shorten the battery service life or result in smoke and fire.
4. **Do not force power tools.**
  - Use the tool at the proper speed and for which the tool was designed. Cutting too fast may result in damage to the tool or personal injury.
  - Do not use the tool in a way that could cause the motor to lock. It may result in smoke or fire.
5. **Use the power tool for the right application.**
  - Use the power tool, its attachments and blades in accordance with these instructions, taking into account the working conditions and the work to be performed. Do not use for a big tool operation. Using for applications that are different from those intended may result in personal injury.
6. **Dress properly.**
  - Do not wear loose clothing or jewellery. Keep your hair, clothing and gloves away from moving parts. Loose clothes, jewelry or long hair can be caught in moving parts.
  - Wear rubber gloves and non-skid safety shoes when operating a power tool outdoors. Slippery gloves or shoes may result in a personal injury.
7. **Do not abuse a cord of charger.**
  - Never use the cord for carrying, pulling or unplugging the power tool.
  - Keep cord away from heat, oil, sharp edges or moving parts.
  - Make sure a cord is located where it will not be stepped on, tripped over, or otherwise subjected to damage or stress. Damaged or entangled cords increase the risk of electric shock or fire.
8. **Do not overreach.**
  - Keep proper footing and balance at all times. This enables better control of the power tool in unexpected situations.
9. **Maintain power tools.**
  - Keep cutting tools sharp and clean. Properly maintained cutting tools with sharp cutting edges are less likely to bind and are easier to control. Damaged blades may cause personal injury.
  - Keep handles dry, clean and free from oil and grease. Slippery handles may result in personal injury.
  - Check power cord of the charger regularly. Damaged cord will increase risk of electric shock or short circuit resulting in fire.
10. **Remove any adjusting key or wrench before turning the power tool on.**
  - A wrench or key left attached to a rotating part of the power tool may result in personal injury.
11. **When charging outdoors, use a cabtyre cable or a cabtyre extension cord.**
  - Use only the accessories or attachments described in this Instruction Manual and the Makita catalog. Use of any other accessories or attachments may result in an accident or injury.
12. **Stay alert, watch what you are doing and use common sense when operating a power tool.**
  - Do not use a power tool while you are tired or under the influence of drugs, alcohol or medication. A moment of inattention while operating power tools may result in serious personal injury.
13. **Check for damaged parts before use.**
  - Check safety covers and other parts that may affect the tools function for breakage or damage. If damaged, replace or repair before use.
  - Check for misalignment or binding of moving parts, breakage of parts and any other condition that may affect the power tool's operation. If damaged, have the power tool repaired before use. Many accidents are caused by poorly maintained power tools.
  - Do not use damaged extension cord. If damaged replace it before use. Use of damaged extension cord will increase risk of electric shock or short circuit resulting in fire.

- Do not use the charger if the power cord or power plug is damaged or if it is dropped or it is damaged in any way. A damaged charger will increase risk of electric shock or short circuit resulting in fire.
  - Do not use a power tool if the switch doesn't turn it on and off. Any power tool that cannot be controlled with the switch is dangerous and must be repaired.
  - Follow instructions for lubricating and changing accessories.
  - Disconnect the battery from the power tool before making any adjustment or changing accessories. Such preventive safety measures reduce the risk of starting the power tool accidentally.
- 14. Have your power tool serviced by a qualified repair person using only identical replacement parts. This will ensure that the safety of the power tool is maintained.**
- Do not disassemble or modify the battery and charger.
  - This power tool is designed in conformity with safety regulations. Do not modify a power tool.
  - Have your power tool serviced if it overheats or if any other unusual symptoms are observed.
  - Do not permit an unqualified person to repair the tool as this may compromise the tool safety and result in accident and personal injury.
- 15. Do not operate power tools in explosive atmospheres, such as in the presence of flammable liquids, gases or dust.** Power tools create sparks which may ignite the dust or fumes.

#### Electrical Safety

- 1. Power tool plugs must match the outlet. Never modify the plug in any way. Do not use any adapter plugs with earthed (grounded) power tools.** Unmodified plugs and matching outlets will reduce risk of electric shock.
- 2. Avoid body contact with earthed or grounded surfaces such as pipes, radiators, ranges and refrigerators.** There is an increased risk of electric shock if your body is earthed or grounded.
- 3. Do not expose power tools to rain or wet conditions.** Water entering a power tool will increase the risk of electric shock.
- 4. Do not abuse the cord. Never use the cord for carrying, pulling or unplugging the power tool. Keep cord away from heat, oil, sharp edges or moving parts.** Damaged or entangled cords increase the risk of electric shock.
- 5. When operating a power tool outdoors, use an extension cord suitable for outdoor use.** Use of a cord suitable for outdoor use reduces the risk of electric shock.
- 6. If operating a power tool in a damp location is unavoidable, use a residual current device (RCD) protected supply.** Use of an RCD reduces the risk of electric shock.

#### Personal Safety

- 1. Use personal protective equipment. Always wear eye protection.** Protective equipment such as dust mask, non-skid safety shoes, hard hat, or hearing protection used for appropriate conditions will reduce personal injuries.

- 2. If devices are provided for the connection of dust extraction and collection facilities, ensure these are connected and properly used.** Use of dust collection can reduce dust-related hazards.
- 3. Always wear protective goggles to protect your eyes from injury when using power tools. The goggles must comply with ANSI Z87.1 in the USA, EN 166 in Europe, or AS/NZS 1336 in Australia/New Zealand. In Australia/New Zealand, it is legally required to wear a face shield to protect your face, too.**

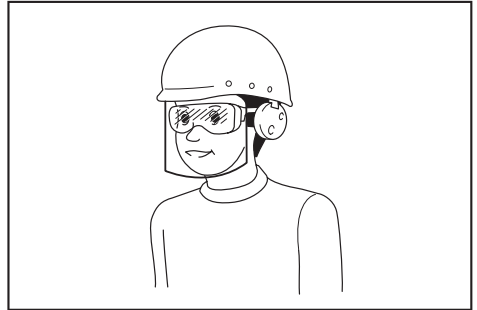

It is an employer's responsibility to enforce the use of appropriate safety protective equipments by the tool operators and by other persons in the immediate working area.

#### Power tool use and care

- 1. Do not force the power tool. Use the correct power tool for your application.** The correct power tool will do the job better and safer at the rate for which it was designed.
- 2. Do not use the power tool if the switch does not turn it on and off.** Any power tool that cannot be controlled with the switch is dangerous and must be repaired.
- 3. Disconnect the plug from the power source and/or the battery pack from the power tool before making any adjustments, changing accessories, or storing power tools.** Such preventive safety measures reduce the risk of starting the power tool accidentally.
- 4. Use the power tool, accessories and tool bits etc. in accordance with these instructions, taking into account the working conditions and the work to be performed.** Use of the power tool for operations different from those intended could result in a hazardous situation.

#### Battery tool use and care

- 1. Recharge only with the charger specified by the manufacturer.** A charger that is suitable for one type of battery pack may create a risk of fire when used with another battery pack.
- 2. Use power tools only with specifically designated battery packs.** Use of any other battery packs may create a risk of injury and fire.
- 3. When battery pack is not in use, keep it away from other metal objects, like paper clips, coins, keys, nails, screws or other small metal objects, that can make a connection from one terminal to another.** Shorting the battery terminals together may cause burns or a fire.



4. **Under abusive conditions, liquid may be ejected from the battery; avoid contact. If contact accidentally occurs, flush with water. If liquid contacts eyes, additionally seek medical help.** Liquid ejected from the battery may cause irritation or burns.

**⚠ CAUTION**

1. **Hold the tool securely while it is in use.**
  - If the tool is not held securely, you may be injured.
2. **Keep your hands and face away from the moving parts.**
  - They may cause an injury.
3. **Release the Switch immediately to stop operation when the tool is out of order or makes an abnormal sound during use.**

**Have it inspected and repaired by an authorized service center.**

  - Failure to do so may result in damage or injury.
4. **If you drop or strike the tool, check carefully that the body is not damaged, cracked, or deformed.**
  - Any such damage could cause injury.
5. **Do not short the battery. A battery short can cause a large current flow, overheating, possible burns and even a breakdown.**
  - Do not touch the terminals with any conductive materials.
  - Avoid storing battery in a container with other metal objects such as nails, coins, etc.
  - Do not expose battery to water or rain.
  - Do not cut the cord.
6. Do not operate the tool or charge the battery in explosive atmospheres, such as in the presence of lacquer, paint, benzine, thinner, gasoline, gasses or adhesive. This may cause an explosion or fire.
7. Do not charge the battery on paper, cardboard, cloth, cushions, mats, carpets, vinyl or in the presence of dust. This may cause fire.
8. Do not expose the Charger to water or metal items that can short out the charging terminals.
9. Do not use charger for any other purpose than charging the battery.
10. Make sure tipped saw blades have no chips or cracks before using the tool.
11. Do not use water or cutting oil when cutting.
12. Use only Makita genuine tipped saw.
13. Do not leave the tool on the floor with switch locked on. The tool will run continuously and it may cause personal injury.
14. Do not operate the tool close to flammable and fragile items or personnel not necessary to the operation. During cutting hot debris and sparks will be ejected from the tool which may cause damage to the surroundings, fire or personal injury.
15. Do not cut concrete. It causes damage to the tool and may result in personal injury.
16. Check for the presence of people on the ground during operation in an elevated place. Any materials or tools dropped may cause an accident.

17. If during charging, there is an abnormal generation of heat, stop charging immediately by disconnecting the battery. Continuing charging may cause smoke, fire or explosion.
18. Do not allow anything to cover or clog the motor vents.
  - This may cause the motor to overheat.
19. When using an extension cord with the charger, it is recommended to use a cord with the cross section below and with a length as short as possible. For charging outdoors, use a cord rated for outdoor use.

Relation between usable cord thickness and maximum length

Cord size (Nominal cross sectional area of conductor)	Maximum cord length
0.75 mm <sup>2</sup>	20 m
1.25 mm <sup>2</sup>	30 m

## WARNING FOR USING TIPPED SAW

### Work area safety

1. Ensure the Dust Bag is fixed correctly. Without the Dust Bag, when Tipped Saw Blades are damaged, pieces of the blades fly off and can cause serious personal injury.
2. Keep bystanders away from operations. Even with the Dust Bag fitted, damaged blades or hot debris can fly out of the bag, resulting in serious personal injury.
3. Sparking may occur when cutting with Tipped Saw Blades. Do not use the tool where there is the risk of fire or explosion.
4. Cutting with Tipped Saw Blades is noisy. Consider the work area environment.

### Dress and protective equipment

5. Wear protective equipment; safety glasses, safety shoes, dust mask and helmet. Even with the Dust Bag fitted, damaged blades or hot debris can fly out of the cover, resulting in personal injury.
6. Dress properly. Do not wear a tie, loose clothing or knit gloves. Keep hair covered with a hair cover or a cap to be away from rotating blades.

### Before use

7. Ensure that Tipped Saw Blades are not deformed, chipped, cracked or worn-out. Do not use a Tipped Saw if any damage or wear is found. Cutting under such conditions may cause further damage to the blades and serious personal injury.
8. Do not use the Tipped Saw for any application other than that stated in the tool specification. Using the Tipped Saw for other applications can cause excessive wear, detachment of blades, low cutting performance and abnormal generation of heat, resulting in damage to the blades and serious personal injury.

### Tipped saw replacement

9. When replacing the Tipped Saw, ensure that the battery is removed from the tool to prevent accidental operation and personal injury.
10. Ensure there is no one in the surroundings before operation and no abnormal sounds or abnormal vibrations occur when operating. Operating with abnormal sounds or abnormal vibrations can damage the blades resulting in serious personal injury.

### During operation

11. Do not use the Tipped Saw for any purpose other than cutting. Do not subject the blades to damage or stress. It can break the blades resulting in serious personal injury.
12. Hold the material firmly, in a vice or similar, so that it cannot move when cutting. If the material moves, the operation becomes unstable and cannot be controlled, resulting in damage to the blades and possible serious personal injury.
13. Start cutting only after the Tipped Saw has reached maximum speed. If the Tipped Saw is set against the material before the motor is started, the blades will be overloaded and damaged, resulting in possible serious personal injury.
14. Do not cut in zigzags, curves, diagonals, or use the side of the blade to prise or for any other purpose.
15. If during cutting, there is an abnormal sound, abnormal vibration, or if the cutting parts are badly worn, stop operation.  
Continuing the operation under such conditions will damage the Tipped Saw blades with the result that chips may be ejected causing serious personal injury.
16. Continuous operation makes the Tipped Saw blades hot and reduces the cutting performances.

### Maintenance

17. If there is deformation, a crack or damage on the Tipped Saw, stop the operation. Continuing the operation under such conditions will further damage the Tipped Saw which may break up. Ejected broken parts can cause serious personal injury.
18. Only keep and use Tipped Saws that are in good condition and the blades sharp and clean.

**⚠WARNING:** Always wear protective equipment; safety glasses, safety shoes, dust mask and helmet.

**⚠WARNING:** Use only Makita supplied Tipped Saw. Using non Makita parts may damage the tool and can result in serious accident or injury.

### Important safety instructions for battery cartridge

1. Before using battery cartridge, read all instructions and cautionary markings on (1) battery charger, (2) battery, and (3) product using battery.
2. Do not disassemble battery cartridge.

3. If operating time has become excessively shorter, stop operating immediately. It may result in a risk of overheating, possible burns and even an explosion.
4. If electrolyte gets into your eyes, rinse them out with clear water and seek medical attention right away. It may result in loss of your eyesight.
5. Do not short the battery cartridge:

- (1) Do not touch the terminals with any conductive material.
- (2) Avoid storing battery cartridge in a container with other metal objects such as nails, coins, etc.
- (3) Do not expose battery cartridge to water or rain.

**A battery short can cause a large current flow, overheating, possible burns and even a breakdown.**

6. Do not store the tool and battery cartridge in locations where the temperature may reach or exceed 50 °C (122 °F).
7. Do not incinerate the battery cartridge even if it is severely damaged or is completely worn out. The battery cartridge can explode in a fire.
8. Be careful not to drop or strike battery.
9. Do not use a damaged battery.
10. The contained lithium-ion batteries are subject to the Dangerous Goods Legislation requirements.

For commercial transports e.g. by third parties, forwarding agents, special requirement on packaging and labeling must be observed.

For preparation of the item being shipped, consulting an expert for hazardous material is required.

Please also observe possibly more detailed national regulations.

Tape or mask off open contacts and pack up the battery in such a manner that it cannot move around in the packaging.

11. Follow your local regulations relating to disposal of battery.

### SAVE THESE INSTRUCTIONS.

**⚠CAUTION:** Only use genuine Makita batteries. Use of non-genuine Makita batteries, or batteries that have been altered, may result in the battery bursting causing fires, personal injury and damage. It will also void the Makita warranty for the Makita tool and charger.

### Tips for maintaining maximum battery life

1. Charge the battery cartridge before completely discharged. Always stop tool operation and charge the battery cartridge when you notice less tool power.
2. Never recharge a fully charged battery cartridge. Overcharging shortens the battery service life.

3. Charge the battery cartridge with room temperature at 10 °C - 40 °C (50 °F - 104 °F). Let a hot battery cartridge cool down before charging it.
4. Charge the battery cartridge if you do not use it for a long period (more than six months).

## PART NAMES

- Fig.1: 1. Battery 2. Motor 3. Dust Bag Holder  
4. Outlet 5. Guide 6. Tipped Saw 7. Handle  
8. Lock Button 9. Switch

## Installing or removing battery cartridge

**CAUTION:** Always be sure that the tool is switched off and the battery cartridge is removed before adjusting or checking function on the tool.

**CAUTION:** Always switch off the tool before installing or removing of the battery cartridge.

**CAUTION:** Hold the tool and the battery cartridge firmly when installing or removing battery cartridge. Failure to hold the tool and the battery cartridge firmly may cause them to slip off your hands and result in damage to the tool and battery cartridge and a personal injury.

- Fig.2: 1. Button 2. Red indicator 3. Battery cartridge

To remove the battery cartridge, slide it from the tool while sliding the button on the front of the cartridge.

To install the battery cartridge, align the tongue on the battery cartridge with the groove in the housing and slip it into place. Insert it all the way until it locks in place with a little click. If you can see the red indicator on the upper side of the button, it is not locked completely.

**CAUTION:** Always install the battery cartridge fully until the red indicator cannot be seen. If not, it may accidentally fall out of the tool, causing injury to you or someone around you.

**CAUTION:** Do not install the battery cartridge forcibly. If the cartridge does not slide in easily, it is not being inserted correctly.

## Battery protection system (Lithium-ion battery with star marking)

- Fig.3: 1. Star marking

Lithium-ion batteries with a star marking are equipped with a protection system. This system automatically cuts off power to the tool to extend battery life. The tool will automatically stop during operation if the tool and/or battery are placed under one of the following conditions:

### Overloaded:

The tool is operated in a manner that causes it to draw an abnormally high current. In this situation, release the trigger switch on the tool and stop the application that caused the tool to become overloaded. Then pull the trigger switch again to restart. If the tool does not start, the battery is overheated. In this situation, let the battery cool before pulling the trigger switch again.

### Low battery voltage:

The remaining battery capacity is too low and the tool will not operate. In this situation, remove and recharge the battery.

## Indicating the remaining battery capacity

### Only for battery cartridges with the indicator

- Fig.4: 1. Indicator lamps 2. Check button

Press the check button on the battery cartridge to indicate the remaining battery capacity. The indicator lamps light up for a few seconds.

Indicator lamps			Remaining capacity
Lighted	Off	Blinking	
■ ■ ■ ■			75% to 100%
■ ■ ■ □			50% to 75%
■ ■ □ □			25% to 50%
■ □ □ □			0% to 25%
▣ □ □ □			Charge the battery.
■ ■ □ □			The battery may have malfunctioned.
□ □ ■ ■			

**NOTE:** Depending on the conditions of use and the ambient temperature, the indication may differ slightly from the actual capacity.

## OPERATING PROCEDURE

**WARNING:** Before the battery is inserted into the tool, ensure that the Switch is at the "O" position and the Switch is off.

**⚠CAUTION:** Push the Lock Button and ensure that the Button comes up when it is released. If the Lock Button will not come up when it is released, the Tipped Saw will be prevented from rotating when the tool is operated resulting in damage to parts and the motor to burn out.

**⚠CAUTION:** Slide the Switch to the "I" position and ensure it stays there and does not move. Then push down on the rear of the Switch to ensure that the Switch moves to the "O" position automatically.

**⚠CAUTION:** Ensure that the bolts retaining the Tipped Saw Cover and all other bolts are tightened firmly.

- **Fig. 5:** 1. Handle Position (parallel / left side) 2. Lock Button 3. Handle Position (parallel / right side) 4. Switch 5. Handle Position (vertical / upper side)

## Operation

- **Fig. 6:** 1. Guide 2. Rebar  
► **Fig. 7:** 1. Rebar 2. Guide

1. Screw the Handle into threaded hole at the vertical or parallel position for easier operation.
2. Ensure that the Switch is at "O" position.

**⚠CAUTION:** As a safety function of this tool, the Motor cannot be energised when the battery is inserted with the Switch at "I" position. For further safety, please note that the battery should be inserted with the Switch at "O" position.

3. Insert the battery into the tool.
4. Slide the Switch to "I" position. The motor is on. Then push down on the forward end of the Switch to lock it for operating continuously.

**⚠WARNING:** Do not touch the rotating parts as they can cause serious injury.

5. Position the Guide in the opening against the rebar.

Then push the tool forward slowly to start to cut the rebar.

**⚠CAUTION:** When cutting, both at the beginning and near the end, slow down the tool's forward (cutting) movement. A fast cutting action, at these times, will damage the Tipped Saw blades and can cause injury from flying debris.

**⚠CAUTION:** Hold the tool firmly so that it does not shake when cutting. Cutting with the tool shaking will shorten the life of the Tipped Saw and damage the blades.

**⚠CAUTION:** Position the tool so it is at 90 degrees to rebar to be cut. If the tool is not at 90 degrees to the rebar, it can cause shaking and overload the tool.

**⚠CAUTION:** Do not start cutting immediately after the motor is switched on. Allow the Tipped Saw to reach full speed before beginning to cut.

**⚠CAUTION:** Do not remove the battery when the motor is switched on. Doing so can cause damage to the motor's electronics.

6. After finishing the cut, push down on the rear end of the Switch which will cause the Switch to move to the "O" position and turn off the motor.

**⚠CAUTION:** This tool is designed to cut rebar. Please contact the manufacturer or your local dealer if you want to cut other materials. Cutting other materials will damage the Tipped Saw blades.

## Caution when cutting

1. Ensure that the Tipped Saw blade is well away from the material to be cut before switching on.
2. Slow down the forward (cutting) movement of the tool when approaching the end of the cut. This is especially important when the piece to be cut is less than 50 mm in length. The piece cut off can strike the Tipped Saw blades, damaging them and cause serious injury.
3. When the Tipped Saw blades become blunt or chipped, replace the blade. Continuing to use it in this condition will overload the tool.
4. If the material moves or shakes, when being cut, stop the operation and properly secure the material.
5. Do not hold by hand the material to be cut. Doing so may result in personal injury.
6. Do not cut rebar that in size or hardness exceeds the cutting capacity of the tool.

## Replace the Tipped Saw when any of the below occurs

1. Warning Lamp (red) blinks frequently even though the battery is fully charged.
2. The Tipped Saw blades are chipped or worn.
3. The cutting speed is very slow.
4. The surface of the cut piece is discolored by heat.

**NOTE:** Tipped Saw blades cannot be resharpened.

## How to fit the Dust Bag

### ► Fig.8: 1. Dust Bag

1. Place the open end of the Dust Bag over the Dust Bag Holder and secure in place with the draw strings.
2. Give the bag a sharp tug to ensure it is properly secured.







**⚠ CAUTION:** The Dust Bag is made from non-flammable material but very hot debris, such as that produced when cutting with a worn Tipped Saw blade, can melt the material. Be aware of this possibility when using the Dust Bag.

## Battery Indicator function

### ► Fig.9: 1. Battery Indicator

When you turn the tool on, the battery indicator shows the remaining battery capacity. (see table 1)

Table 1



Battery indicator status	Remaining battery capacity
 :On  :Off  :Blinking	
	50 %-100 %
	20 %-50 %
	0 %-20 %
	Charge the battery

## Automatic speed change function

### ► Fig.10: 1. Mode Indicator

The tool has 'high speed mode' and 'high torque mode'. It will select the operating mode automatically, according to the work load. When the mode indicator lights up during operation, the tool is in high torque mode. (see table 2)

Table 2

Mode indicator status	Operation mode
	High speed mode
	High torque mode

## Tool / battery protection function

The tool will automatically stop during operation if the tool or battery is placed under one of the following conditions:

- The tool is overloaded
- The tool overheats
- The battery capacity is not enough

If the tool is repeatedly operated under these conditions, the protection system will lock the tool.





## Overload protection

If the tool is overloaded during cutting, it will automatically stop. In this situation, turn the tool off and remove the cause of the overload then restart the tool.

## Protection lock

When the protection system works repeatedly, the tool will lock and the battery indicator shows the state as table 3.

Table 3





Battery indicator	 :On  :Off  :Blinking
	Protection lock works

## Overheat protection for tool

When the tool is overheated, the tool stops automatically and the battery indicator shows the state as table 4.

In this situation, let the tool cool before turning the tool on again.

Table 4

Battery indicator	 :On  :Off  :Blinking
	Tool is overheated

## Overdischarge protection

When the battery capacity is not enough, the tool stops automatically. In this case, remove the battery from the tool and charge the battery.

## TIPPED SAW REPLACEMENT PROCEDURE

**⚠ WARNING:** Switch off the tool and remove the battery before replacing the blade, to prevent accidental operation resulting in serious personal injury.

- Fig.11: 1. Tipped Saw Cover 2. Bolt 3. Washer  
4. Tipped Saw Guide 5. Tipped Saw 6. Pin  
7. Hole 8. Tipped Saw Cover Retaining Bolt

## How to remove the Tipped Saw

### Remove the Tipped Saw

- Fig.12: 1. Push (Lock Button)

1. Remove the Tipped Saw Cover Retaining Bolts (4 pieces) with a hexagonal wrench.
2. Remove the Tipped Saw Cover.
3. Insert a hexagonal wrench into the bolt retaining the Tipped Saw Guide.

4. Push in the Lock Button and using the hexagonal wrench as a handle, rotate the Tipped Saw blade until it is prevented from further rotation by the Lock Button.

**⚠ CAUTION:** Ensure that the Lock Button is completely pushed in. If not, the hexagonal wrench can rotate and may cause personal injury.

5. With the Tipped Saw locked, turn the hexagonal wrench counterclockwise to loosen and remove the bolt and washer.
6. Remove the Tipped Saw Guide and the Tipped Saw.

## How to replace the Tipped Saw

**⚠ CAUTION:** Use only Makita supplied Tipped Saw. If reusing a Tipped Saw, ensure it is not worn, chipped or damaged.

**⚠ CAUTION:** Use only a Tipped Saw with three holes which fit the pins on the output shaft of the tool. Other type of saws cannot be used.

**⚠ CAUTION:** Install a Tipped Saw in the correct direction. If incorrect, the three pins do not fit the hole properly.

**⚠ CAUTION:** Clean and remove all debris and dirt from the Tipped Saw and parts. Debris and dirt can unbalance the Tipped Saw making it wobble during cutting.

### Replace the Tipped Saw

► Fig.13: 1. Push (Lock Button)

1. Fit the Tipped Saw over the Output Shaft. Make sure that the three pins on the Output Shaft fit in the holes on the Tipped Saw.
2. Replace the Tipped Saw Guide.
3. Replace the Bolt and Washer.
4. Push in the Lock Button completely to prevent the Tipped Saw rotating and tighten the Bolt with the hexagonal wrench.

**⚠ CAUTION:** Ensure that the Lock Button is completely pushed in. If not, the hexagonal wrench can rotate and may cause personal injury.

5. Replace the Tipped Saw Cover.
6. Tighten the Tipped Saw Cover Retaining Bolts (4 pieces) with a hexagonal wrench.

## MAINTENANCE

**⚠ CAUTION:** Always ensure that the tool is switched off and the battery is removed before attempting to perform inspection or maintenance.

**NOTICE:** Never use gasoline, benzine, thinner, alcohol or the like. Discoloration, deformation or cracks may result.

► Fig.14: 1. Dust Cover

Remove the Dust Cover from the air vent and clean it for proper air circulation.

**⚠ CAUTION:** Clean the Dust Cover when it becomes clogged. Continuing operation with a clogged dust cover may damage the tool.

## SVENSKA (översättning av instruktioner i original)

Innan installation och drift av denna maskin måste du läsa, förstå och följa alla instruktioner och driftprocedurer. Förvara denna instruktionsmanual med maskinen.

**Läs, förstå och följ alla säkerhetsinstruktioner och driftprocedurer. Om du inte förstår dessa instruktioner, eller om förhållandena inte är korrekta för korrekt drift, ANVÄND INTE MASKINEN. Konsultera din övervakare eller annan ansvarig person.**

## SPECIFIKATIONER

Modell:	DSC251
Spänning	18 V likström
Vikt	4,0 kg (8,82 lbs)
Dimensioner (L x B x H)	471 mm x 137 mm x 139 mm / 18-17/32" x 5-25/64" x 5-15/32" (exklusive handtag)
Kapningskapacitet för armeringsjärn (620 N/mm <sup>2</sup> / 90 000 psi)	φ10 till φ25 mm (SD490) 3/8" till 1" (klass 60)
Hastighet utan belastning	2200 min <sup>-1</sup>
Utvändig diameter på klingan	110 mm / 4,3"
Batterikassett	BL1830B / BL1840B / BL1850B / BL1860B
Laddare	DC18RC / DC18RD / DC18RE / DC18SE / DC18SF / DC18SD

- Specifikationer och design kan ändras utan tidigare meddelande.
- Specifikationer och batterikassett kan variera från land till land.
- Vikten kan variera beroende på tillbehören, inklusive batterikassett. Den lättaste och den tyngsta kombinationen enligt EPTA-procedur 01/2014 visas i tabellen.

### VARNING



Läs och förstå denna instruktionsmanual innan du använder maskinen. Om du inte följer bruksanvisningen kan det leda till döden eller allvarliga personskador.

### VARNINGSDEKALER AVSEENDE SÄKERHET



Risk för flygande materialrester och högt buller. Använd skyddsglasögon och hörselskydd.



Roterande klinga. Håll händer borta när maskinen används. Bryt strömmen innan service utförs.

### Symboler

Följande visar symbolerna som används för utrustningen. Se till att du förstår innebörden innan du använder bormaskinen.



Gäller endast inom EU  
Elektrisk utrustning eller batteripaket får inte kastas i hushållsavfallet!  
Enligt EU-direktiven som avser förbrukad elektrisk och elektronisk utrustning, batterier, ackumulatörer, förbrukade batterier och ackumulatörer, samt direktivens tillämpning enligt nationell lagstiftning, ska uttjänt elektrisk utrustning, batterier och batteripaket sorteras separat och lämnas till miljövänlig återvinning.

## SPARA DESSA INSTRUKTIONER

Innebörd av indikeringarna "försiktighet" och "varning"

**Försiktighet:** Indikerar en potentiellt farlig situation som, om den inte undviks, kan leda till lätt eller måttlig skada. Detta används även för att varna för osäkra förfaranden i samband med händelser som kan leda till personskada.

**Varning:** Indikerar en potentiellt farlig situation som, om den inte undviks, leder till döden eller allvarlig skada.

\*\*\* **Makita kan inte hållas ansvariga för eventuella oavsiktliga skador eller personsador som uppstår från försummelse av varnings- och säkerhetsinstruktioner i bruksanvisningen.**

### Avsedd användning

Maskinen är avsedd för sågning av armeringsjärn.

### Buller

Den normala bullernivån för A-belastning är bestämd enligt EN60745:

Ljudtrycksnivå ( $L_{pA}$ ): 78 dB (A)

Mättolerans (K): 3 dB (A)

**⚠ VARNING: Använd hörselskydd.**

### Vibration

Det totala vibrationsvärdet (treaxlig vektorsumma) bestämt enligt EN60745:

Arbetsläge: maskinens maximala kapacitet för slagåtdragning

Vibrationsemission ( $a_h$ ): 2,5 m/s<sup>2</sup>

Mättolerans (K): 1,5 m/s<sup>2</sup>

**OBS:** Det deklarerade vibrationsemissionsvärdet har uppmätts i enlighet med standardtestmetoden och kan användas för att jämföra en maskin med en annan.

**OBS:** Det deklarerade vibrationsemissionsvärdet kan också användas i en preliminär bedömning av exponering för vibration.

**⚠ VARNING:** Vibrationsemissionen under faktisk användning av maskinen kan skilja sig från det deklarerade emissionsvärdet, beroende på hur maskinen används.

**⚠ VARNING:** Var noga med att identifiera säkerhetsåtgärder för att skydda användaren, vilka är grundade på en uppskattning av graden av exponering för vibrationer under de faktiska användningsförhållandena. (ta, förutom avtryckartiden, med alla delar av användarcykeln i beräkningen, som till exempel tiden då maskinen är avstängd och när den går på tomgång).

### EU-konformitetsdeklaration

**Gäller endast inom EU**

EU-försäkran om överensstämmelse inkluderas som bilaga A till denna bruksanvisning.

## VIKTIGA SÄKERHETSINSTRUKTIONER

- "Viktiga säkerhetsinstruktioner" som beskrivs nedan ska alltid följas för att minska risken för brand, elstöt och personskada.
- Läs igenom och följ dessa instruktioner noga innan maskinen används.
- Denna bruksanvisning ska sparas för framtida referens.

### ⚠ VARNING

1. **Läs denna bruksanvisning noga innan användning.**
2. **Använd endast den laddare och det batteri som specificeras i denna bruksanvisning.**
  - Alla kombinationer, förutom de som specificeras i denna bruksanvisning, kan orsaka personskada eller skada p.g.a. explosion.
3. **Ladda ordentligt.**
  - Använd endast denna laddare med korrekt växelspanning. Använd inte hjälptransformatorer eller fordonsgeneratorer, använd inte heller laddaren för att mata likspänning. Felaktig användning kan leda till överhettning och brand.
  - Ladda inte batteriet vid temperaturer under 10 °C (50 °F) eller över 40 °C (104 °F) då detta kan leda till en explosion eller brand.
4. **Kortslut inte batteriets stift. Undvik att förvara batteriet i en behållare med andra metalliska föremål som spikar, mynt mm, Detta kan leda till överhettning, brand och explosion p.g.a. kortslutning.**
5. **Elsäkerhet.**
  - Rör inte vid elkontakten med våta eller fuktiga händer då detta kan leda till elstöt.
6. **Använd inte maskinen i en olämplig miljö.**
  - Exponera inte laddaren eller batteriet för regn eller använd dem på en fuktig eller våt plats då detta kan leda till överhettning eller elstöt.
  - Se till att arbetsområdet är väl upplyst. Arbete vid dåliga belysningsförhållanden kan leda till olycka.
  - Använd eller ladda inte batteriet i närheten av brandfarliga vätskor eller gaser då detta kan leda till explosion eller brand.
7. **Bär skyddsglasögon och skyddskläder**
  - Använd alltid skyddsglasögon, andningsmask, halkfria säkerhetsskor, hjälm och andra obligatoriska skyddskläder när du använder denna utrustning. Om du inte gör det kan det leda till personsador.
8. **Förhindra oavsiktlig start.**
  - Säkerställ att avtryckaren är i avstängt läge innan maskinen ansluts till elnätet och/eller till batteriet, plockas upp eller transporteras. Att bära elverktyg med fingret på avtryckaren är att be om en olycka.



## 9. Sätt fast arbetsstycket.

- Använd klämmor och tvingar för att fästa arbetsstycket. På så sätt får du båda händerna fria att korrekt hålla, styra och använda maskinen. Om man inte sätter fast arbetsstycket korrekt kan det leda till skador.

## 10. Koppla från elverktyget från strömförsörjningen genom att ta bort batteriet och aktivera avtryckarspärren när någon av följande situationer inträffar.

- Maskinen inte används eller service utförs.
  - Eventuella delar, som klinga, byts ut.
  - En fara föreligger.
- Om man inte gör det kan det leda till oavsiktlig drift och skada eller personskada.

## 11. Använd endast specificerade tillbehör eller tillsatser.

- Använd endast de tillbehör eller tillsatser som beskrivs i denna bruksanvisning och Makitas katalog. Om andra tillbehör eller tillsatser används kan det leda till en olycka eller personskada.

## 12. Exponera inte batteriet för brand då det kan explodera eller utsöndra giftiga ämnen.

- 13. Under hårda förhållande kan det komma vätska ur batteriet, undvik kontakt.
  - Spola med rent vatten om kontakt ändå råkar uppstå.
  - Om vätska kommer i kontakt med ögonen, spola med rent vatten och uppsök omedelbart läkarvård eftersom det kan leda till synskador.

## 14. Om drifttiden blivit avsevärt kortare ska användningen avbrytas omedelbart. Det finns en risk för överhettning som kan leda till brännskador eller t.o.m. explosion.

# FÖRSIKTIGHET

### 1. Säkerhet på arbetsplatsen

- Se till att arbetsområdet är rent och har bra belysning. Arbetsområden med skrap eller dålig belysning kan leda till olyckor.

### 2. Barn och andra obehöriga bör hållas på avstånd när du använder maskinen. Om du blir distraherad kan du förlora kontrollen över maskinen.

### 3. Förvara maskiner som inte används på korrekt sätt.

- Förvara maskiner som inte används utom räckhåll för barn. Låt inte personer som är ovana vid maskinen, eller obekanta med denna bruksanvisning, använda maskinen. Maskinen är ett farligt redskap i händerna på en ovan användare.
- Förvara inte maskinen och batterikassetten på platser där temperaturen kan nå eller överstiga 50 °C (122 °F), som en metallåda eller bil på sommaren.

Detta kan förkorta batteriets livslängd eller leda till rök och brand.

### 4. Använd inte maskinen utanför dess begränsningar.

- Använd maskinen vid korrekt hastighet och som maskinen är avsedd för. Att skära för snabbt kan leda till maskin- eller personskada.

- Använd inte maskinen på ett sätt som kan leda till att motorn låser sig. Det kan leda till rök eller brand.

### 5. Använd maskinen för rätt tillämpning.

- Använd maskinen, dess tillbehör och klinga i enlighet med dessa instruktioner, med hänsyn till arbetsförhållanden och till det arbete som ska utföras. Använd inte som yrkesmaskin. Att använda för andra ändamål än de som avses kan leda till personskada.

### 6. Klä dig rätt.

- Bär inte löst sittande kläder eller smycken. Håll hår, kläder och handskar på avstånd från rörliga delar. Löst sittande kläder, smycken eller långt hår kan fastna i de rörliga delarna.

- Använd gummihandskar och halkfria säkerhetskor vid användning av elverktyg utomhus. Hala handskar eller skor kan leda till personskada.

### 7. Missbruka inte laddarens kabel.

- Använd aldrig sladden när du bär, drar eller kopplar ur maskinen ur vägguttaget.

- Håll sladden borta från värme, olja, vassa kanter eller rörliga delar.

- Se till att kabeln är dragen så att den inte kan trampas på, snivas över eller på annat sätt utsättas för skada eller påfrestning. Skadad eller intrasslad sladd ökar risken för elstötar eller brand.

### 8. Översträck inte.

- Stå alltid stabilt och ha god balans hela tiden. På så vis får du bättre kontroll över maskinen i oväntade situationer.

### 9. Underhåll maskinen.

- Se till att skärverktyg hålls vassa och rena. Ett välvårdat skärverktyg med vass egg är både lättare och säkrare att manövrera. Skadade klingor kan leda till personskador.

- Håll handtagen torra, rena och fria från olja och fett. Hala handtag kan leda till personskador.

- Kontrollera laddarens strömkabel regelbundet. En skadad kabel ökar risken för elstöt eller kortslutning vilket kan leda till brand.

### 10. Ta bort inställningsnycklar och andra verktyg innan maskinen startas.

- En inställningsnyckel eller annat verktyg som sitter på en roterande del av maskinen kan resultera i personskador.

### 11. Vid laddning utomhus ska en cabtyre-kabel eller cabtyre-förlängningskabel användas.

- Använd endast de tillbehör eller tillsatser som beskrivs i denna bruksanvisning och Makitas katalog. Om andra tillbehör eller tillsatser används kan det leda till en olycka eller personskada.

### 12. Var hela tiden vaksam, koncentrera dig på det du gör och använd sunt förnuft när du använder maskinen.

- Använd inte maskinen när du är trött eller påverkad av alkohol eller mediciner. Ett ögonblicks ouppmärksamhet kan resultera i allvarliga personskador.

### 13. Leta efter skadade delar innan användning.

- Kontrollera skydd och andra delar som kan påverka maskinens funktion avseende brott eller skada. Om skadad, byt ut eller reparera innan användning.
- Kontrollera om det finns misspassningar, skador eller annat som kan påverka maskinens drift. Kontrollera också att alla rörliga delar kan röra sig fritt. Om maskinen är skadad, se till att få den reparerad före användning. Många olyckor orsakas av dåligt underhållna maskiner.
- Använd inte en skadad förlängningskabel. Byt innan användning om skadad. Att använda en skadad förlängningskabel ökar risken för elstöt eller kortslutning vilket kan leda till brand.
- Använd inte laddaren om strömkabeln eller kontakten är skadad eller om den är tappad eller skadad på något sätt. En skadad laddare ökar risken för elstöt eller kortslutning vilket kan leda till brand.
- Använd inte maskinen om den inte går att starta eller stänga av med avtryckaren. Maskiner som inte går att manövrera via avtryckaren är riskabla att använda och måste repareras.
- Följ anvisningarna för smörjning och byte av tillbehör.
- Koppla från batteriet från maskinen innan justeringar utförs eller byte av tillbehör. Genom denna förebyggande säkerhetsåtgärd elimineras risken för att maskinen startas oavsiktligt.

### 14. Lämna maskinen till en auktoriserad verkstad för service och underhåll med originalreservdelar. Detta garanterar fortsatt säker användning av maskinen.

- Plocka inte isär eller ändra batteriet och laddaren.
- Denna maskin är konstruerad enligt säkerhetsföreskrifter. Modifiera inte maskinen.
- Låt utföra service på din maskin om den överhettas eller om andra onormala symptom observeras.
- Låt inte ej kvalificerade personer reparera maskinen eftersom detta kan äventyra maskinsäkerheten och leda till olycka eller personskada.

### 15. Använd inte maskinen i explosiva områden, som till exempel i närheten av lättantändliga vätskor, gaser eller damm. Maskinen skapar gnistor som kan antända dammet eller ångorna.

#### Elsäkerhet

1. **Maskinens stickkontakt måste passa i uttaget. Modifiera inte kontakten på något sätt. Använd inte adaptrar tillsammans med jordade maskiner.** När stickkontakt och uttag är anpassade för varandra minskar risken för elstöt.
2. **Undvik kroppskontakt med jordade ytor som till exempel rör, element, spisar och kylskåp.** Det finns en ökad risk för elstöt om din kropp är jordad.
3. **Utsätt inte maskinen för regn eller väta.** Vatten inuti maskinen ökar risken för elstöt.
4. **Var försiktig med sladden. Använd aldrig sladden när du bär, drar eller kopplar ur maskinen ur vägguttaget.**

**Håll sladden borta från värme, olja, vassa kanter eller rörliga delar.** Skadad eller intrasslad sladd ökar risken för elstöt.

5. **Använd endast särskilda förlängningsladdare avsedda för utomhusbruk vid arbete utomhus.** Om en sladd för utomhusbruk används minskar risken för elstöt.
6. **Om maskinen måste användas på fuktiga platser, använd strömmatning via jordfelsbrytare.** Användning av en jordfelsbrytare minskar risken för elstöt.

#### Personskydd

1. **Använd personlig säkerhetsutrustning. Använd alltid skyddsglasögon.** Användning av skyddsutrustning, som till exempel dammask, halkfria skor, skyddshjälm och hörselskydd, under lämpliga förhållanden minskar risken för personskador.
2. **Om utrustning för dammsugning tillhandahålls ska du tillse att denna utrustning är ansluten och används på rätt sätt.** Användning av dammuppsamling kan minska dammrelaterade risker.
3. **Bär alltid skyddsglasögon för att skydda dina ögon från skada när du använder e-verktyg. Skyddsglasögonen måste uppfylla ANSI Z87.1 i USA, EN 166 i Europa, eller AS/NZS 1336 i Australien/Nya Zeeland. I Australien/ Nya Zeeland måste man enligt lag även bära ansiktsskydd för att skydda ansiktet.**

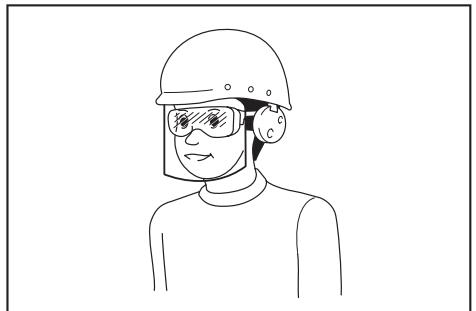

Det är arbetsgivarens ansvar att se till att användare och övriga personer i det omedelbara arbetsområdet använder lämplig skyddsutrustning.

#### Användning och underhåll av maskinen

1. **Använd inte maskinen utanför dess begränsningar. Välj rätt maskin för arbetsuppgiften.** En maskin som används på avsett sätt gör jobbet bättre och säkrare.
2. **Använd inte maskinen om den inte går att starta eller stänga av med avtryckaren.** Maskiner som inte går att manövrera via avtryckaren är riskabla att använda och måste repareras.
3. **Dra ur kontakten ur vägguttaget och/eller ta ur batteriet ur maskinen innan du ändrar inställningar, byter tillbehör eller förvarar maskinen.** Genom denna förebyggande säkerhetsåtgärd elimineras risken för att maskinen startas oavsiktligt.
4. **Använd maskinen, tillbehör och verktygsdelar etc. i enlighet med dessa instruktioner, med hänsyn till arbetsförhållanden och till det arbete som ska utföras.** Användning av maskin för annat arbete än vad den är avsedd för kan leda till en farlig situation.

## Användning och underhåll av batteri

1. **Ladda endast med den batteriladdare som angetts av tillverkaren.** En laddare som passar en viss typ av batterier kan skapa risk för brand när den används tillsammans med annat batteri.
2. **Använd endast maskiner tillsammans med tillhörande batterier.** Om andra batterier används kan risken för personskada och brand öka.
3. **När batteriet inte används bör det hållas borta från andra metallföremål som till exempel gem, mynt, nycklar, spik, skruv eller andra små metallföremål som kan skapa anslutning från en terminal till en annan.** Kortslutning av batteripolerna kan orsaka brännskador eller brand.
4. **Under hårda förhållande kan det komma vätska ur batteriet. Undvik kontakt. Spola med vatten om kontakt ändå råkar uppstå. Om vätskan kommer i kontakt med ögonen bör läkare uppsökas.** Vätska från batteriet kan orsaka irritation på huden eller ge brännskador.

### FÖRSIKTIGHET

1. **Håll maskinen stadigt vid användning.**
  - Om du inte håller maskinen stadigt kan du skada dig.
2. **Håll händer och ansikte på avstånd från rörliga delar.**
  - Det kan orsaka skada.
3. **Släpp avtryckaren omedelbart för att stanna maskinen när den inte fungerar eller konstiga ljud hörs vid användning.**
  - Låt inspektera och reparera den av ett auktoriserat servicecenter.
    - Om du inte gör det kan det leda till skada eller personskada.
4. **Om du tappar eller stöter i maskinen måste en noggrann kontroll utföras så att maskinkroppen inte är skadad, sprucken eller deformerad.**
  - Alla sådana skador kan leda till skada.
5. **Kortslut inte batteriet. En batterikortslutning kan orsaka ett stort strömflöde, överhettning, brand och maskinhaveri.**
  - Rör inte vid polerna med något strömförande material.
  - Undvik att förvara batteriet tillsammans med andra metallobjekt som t.ex. spikar, mynt o.s.v.
  - Skydda batteriet mot vatten och regn.
  - Kapa inte sladden.
6. Använd inte maskinen eller ladda batteriet i explosiva miljöer, som i närheten av lack, färg, bensin, thinner, gaser eller bindemedel. Detta kan leda till en explosion eller brand.
7. Ladda inte batteriet på papper, kartong, tyg, kud-dar, mattor, vinyl eller i närheten av damm. Detta kan leda till brand.
8. Exponera inte laddaren för vatten eller metallföremål som kan kortsluta laddpolerna.
9. Använd inte laddaren för andra ändamål än att ladda batteriet.

10. Se till att sågklingor inte har flisor eller sprickor innan maskinen används.
11. Använd inte vatten eller skärolja vid kapning.
12. Använd endast Makita original sågklinga.
13. Lämna inte maskinen på golvet med avtryckaren aktiverad. Maskinen fortsätter gå vilket kan leda till personskador.
14. Använd inte maskinen i närheten av brandfarliga eller ömtåliga föremål, eller i närheten av personer som inte krävs för driften. Vid kapning bildas varma rester och gnistor som slungas ut från maskinen och kan orsaka skada på omgivningen, brand eller personskada.
15. Kapa inte i betong. Detta skadar maskinen och kan leda till personskada.
16. Kontrollera så att det inte är personer nedanför dig om du arbetar på höjd. Material eller maskiner som tappas kan leda till olyckor.
17. Avsluta genast uppladdningen om en onormal värmealstring sker och koppla från batteriet. Fortsatt laddning kan leda till rökutveckling, brand eller explosion.
18. Låt inte någonting täppa för eller igen motorns ventilation.
  - Detta kan få motorn att överhettas.
19. När en förlängningskabel används till laddaren rekommenderas att använda en så kort kabel som möjligt med ett tvärsnitt enligt nedan. För laddning utomhus ska en kabel för utomhusbruk användas.

Förhållande mellan kabelns diameter och maximal längd

Kabeldiameter (nominell tvärsnittsarea på ledarna)	Maximal kabel längd
0,75 mm <sup>2</sup>	20 m
1,25 mm <sup>2</sup>	30 m

## VARNING FÖR ANVÄNDNING AV KLINGSÅG

### Säkerhet på arbetsplatsen

1. Se till att dammpåsen är korrekt ansluten. Om sågklingor skadas och inte dammpåsen är ansluten, flyger delar av klingan iväg och kan orsaka allvarliga personskador.
2. Håll omkringstående på avstånd vid arbete. Även med damppåsen ansluten kan skadade klingor eller varma rester slungas iväg från påsen och leda till allvarliga personskador.
3. Gnistor kan bildas vid kapning med sågklingor. Använd inte maskinen i områden där det förekommer brand- eller explosionsrisk.
4. Att kapa med sågklingor är bullrigt. Använd inte maskinen i en olämplig miljö.

## Skyddskläder och -utrustning

5. Bär skyddsutrustning; skyddsglasögon, säkerhetsskor, andningsmask och hjälm. Även med damppåsen ansluten kan skadade klingor eller varma rester slungas iväg från skyddet och leda till allvarliga personskador.
6. Klä dig rätt. Bär inte slips, löst sittande kläder eller stickade handskar. Täck in håret med hårnät eller mössa/keps så det hålls borta från roterande klingor.

## Före användning

7. Se till att sågklingor inte är deformerade, har flisor, sprickor eller är utslitna. Använd inte sågklingor om skada eller slitage upptäcks. Kapning under sådana förhållanden kan leda till ytterligare skada på klingan och allvarlig personskada.
8. Använd inte sågklingor för någonting annat än det som anges i maskinens specifikation. Att använda sågklingor för andra ändamål kan leda till överdrivet slitage, att klingan lossnar, låg prestanda och onormal värmealstring, vilket i sin tur kan leda till skada på klingan och allvarlig personskada.

## Byta sågklinga

9. Vid byte av sågklinga måste du se till att batteriet är borttaget från maskinen för att förhindra oavsiktlig aktivering och personskada.
10. Se till att inga personer befinner sig i närheten innan användning och att inga onormala ljud eller vibrationer uppstår vid användning. Drift med onormala ljud eller vibrationer kan skada klingan och leda till allvarlig personskada.

## Vid användning

11. Använd inte sågklingan till någonting annat än att kapa. Utsätt inte klingan för skada eller påfrestning. Det kan förstöra klingan och leda till allvarlig personskada.
12. Håll fast materialet ordentligt, i ett skruvstöd eller liknande, så att det inte kan röra sig vid kapning. Om materialet rör sig blir driften ostabil och kan inte regleras vilket leder till skada på klingan och möjligtvis allvarlig personskada.
13. Börja inte kapa innan sågklingan har nått maximal hastighet. Om sågklingan vilar mot materialet innan motorn startar kommer klingan överbelastas och skadas vilket kan leda till allvarlig personskada.
14. Såga inte i sicksack, böjar, diagonaler, eller använd klingans sida för att slipa eller andra syften.
15. Sluta genast såga om det uppstår onormala ljud eller vibrationer under kapning, eller om klingan är väldigt sliten.  
Fortsatt användning under sådana förhållanden kommer att skada sågklingan och leda till att flisor kan slungas iväg och orsaka allvarlig personskada.
16. Fortsatt användning gör sågklingan varm och minskar prestandan.

## Underhåll

17. Sluta såga om deformation, spricka eller skada upptäcks på sågklingan. Fortsatt användning under sådana förhållanden kommer ytterligare skada sågklingan, som dessutom kan spricka. Utslungande delar kan leda till allvarlig personskada.
18. Spara och använd endast sågklingor som är i bra skick och är vassa och rena.

**⚠️ VARNING:** Bär alltid skyddsutrustning; skyddsglasögon, säkerhetsskor, andningsmask och hjälm.

**⚠️ VARNING:** Använd endast sågklingor som levererats av Makita. Att använda delar som inte levererats av Makita kan skada maskinen och leda till allvarlig personskada.

## Viktiga säkerhetsanvisningar för batterikassetten

1. Innan batterikassetten används ska alla instruktioner och varningsmärken på (1) batteriladdaren, (2) batteriet och (3) produkten läsas.
2. Montera inte isär batterikassetten.
3. Om drifttiden blivit avsevärt kortare ska användningen avbrytas omedelbart. Det kan uppstå överhettning, brännskador och t o m en explosion.
4. Om du får elektrolyt i ögonen ska de sköljas med rent vatten och läkare uppsökas omedelbart. Det finns risk för att synen förloras.
5. Kortslut inte batterikassetten.
  - (1) Rör inte vid polerna med något strömförande material.
  - (2) Undvik att förvara batterikassetten tillsammans med andra metallobjekt som t.ex. spikar, mynt o.s.v.
  - (3) Skydda batteriet mot vatten och regn.En batterikortslutning kan orsaka ett stort strömfloöde, överhettning, brand och maskinhaveri.
6. Förvara inte maskinen och batterikassetten på platser där temperaturen kan nå eller överstiga 50 °C (122 °F).
7. Bränn inte upp batterikassetten även om den är svårt skadad eller helt utsliten. Batterikassetten kan explodera i öppen eld.
8. Var försiktig så att du inte råkar tappa batteriet och utsätt det inte för stötar.
9. Använd inte ett skadat batteri.
10. De medföljande litiumjonbatterierna är föremål för kraven i gällande lagstiftning för farligt gods.

För kommersiella transporter (av t.ex. tredje parter som speditorsfirmor) måste de särskilda transportkrav som anges på emballaget och etiketter iakttagas.

För att förbereda den produkt som ska avsändas krävs att du konsulterar en expert på riskmaterial.

Var också uppmärksam på att det i ditt land kan finnas ytterligare föreskrifter att följa.

Tejpa över eller maskera blottade kontakter och packa batteriet på sådant sätt att det inte kan röra sig fritt i förpackningen.

1. Följ lokala föreskrifter beträffande avfallshandling av batteriet.

## SPARA DESSA ANVISNINGAR.

**⚠ FÖRSIKTIGT:** Använda endast äkta Makitabatterier. Användning av oäkta Makita-batterier eller batterier som har manipulerats kan leda till personoch utrustningskador eller till att batteriet fattar eld. Det upphäver också Makitas garanti för verktyget och laddaren.

## Tips för att uppnå batteriets maximala livslängd

1. Ladda batterikassetten innan den är helt urladdad. Stanna alltid maskinen och ladda batterikassetten när du märker att maskinen blir svagare.
2. Ladda aldrig en fulladdad batterikasset. Överladdning förkortar batteriets livslängd.
3. Ladda batterikassetten vid en rumstemperatur på 10 °C - 40 °C (50 °F - 104 °F). Låt en varm batterikasset svalna innan den laddas.
4. Ladda batterikassetten om du inte har använt den på länge (mer än sex månader).

## DELNAMN

- Fig.1: 1. Batteri 2. Motor 3. Hållare för damppåse 4. Utlopp 5. Guide 6. Sägklinga 7. Handtag 8. Låsknapp 9. Omkopplare

## Montera eller demontera batterikassetten

**⚠ FÖRSIKTIGT:** Se alltid till att maskinen är avstängd och batterikassetten borttagen innan du justerar maskinen eller kontrollerar dess funktioner.

**⚠ FÖRSIKTIGT:** Stäng alltid av maskinen innan du monterar eller tar bort batterikassetten.

**⚠ FÖRSIKTIGT:** Håll stadigt i maskinen och batterikassetten när du monterar eller tar bort batterikassetten. I annat fall kan det leda till att de glider ur dina händer och orsakar skada på maskinen och batterikassetten samt personskada.

- Fig.2: 1. Knapp 2. Röd indikator 3. Batterikasset

Ta bort batterikassetten genom att skjuta ner knapp på kassetens framsida samtidigt som du drar ut batterikassetten.

Sätt i batterikassetten genom att rikta in tungan på batterikassetten mot spåret i höljet och skjut den på plats. Tryck in batterikassetten ordentligt tills den låser fast med ett klick. Om du kan se den röda indikatorn på knappens ovansida är den inte låst ordentligt.

**⚠ FÖRSIKTIGT:** Sätt alltid i batterikassetten helt tills den röda indikatorn inte längre syns. I annat fall kan den oväntat falla ur maskinen och skada dig eller någon annan.

**⚠ FÖRSIKTIGT:** Monterar inte batterikassetten med våld. Om kassetten inte lätt glider på plats är den felinsatt.

## Batteriskyddssystem (litium-ion-batteri med stjärnmarkering)

- Fig.3: 1. Stjärnmarkering

Litium-ion-batterier med en stjärnmarkering är utrustade med ett skyddssystem. Detta system bryter automatiskt strömmen till maskinen för att förlänga batteriets livslängd. Maskinen stoppas automatiskt under pågående användning om någon av följande situationer uppstår:

### Överbelastning:

Maskinen används på ett sätt som gör att den förbrukar onormalt mycket ström. I detta läge släpper du avtryckaren på maskinen och stoppa handlingen som orsakar maskinen att bli överbelastad. Tryck sedan in avtryckaren igen för att starta om. Om maskinen inte startar är batteriet överhettat. I detta läge ska du låta batteriet svalna innan du trycker in avtryckaren igen.

### Batterispänningen faller:

Den kvarvarande batterikapaciteten är för låg och maskinen fungerar inte. I detta läge tar du bort batteriet och laddar det.

## Indikerar kvarvarande batterikapacitet

### Endast för batterikassetter med indikator

- Fig.4: 1. Indikatorlampor 2. Kontrollknapp

Tryck på kontrollknappen på batterikassetten för att se kvarvarande batterikapacitet. Indikatorlamporna lyser i ett par sekunder.

Indikatorlampor			Kvarvarande kapacitet
■ Upplyst	□ Av	◐ Blinkar	
■ ■ ■ ■			75% till 100%
■ ■ ■ □			50% till 75%
■ ■ □ □			25% till 50%
■ □ □ □			0% till 25%
◐ □ □ □			Ladda batteriet.
■ ■ □ □			Batteriet kan ha skadats.
□ □ ■ ■			

**OBS:** Beroende på användningsförhållanden och den omgivande temperaturen kan indikationen skilja sig lätt från den faktiska batterikapaciteten.

# DRIFTPROCEDUR

**⚠ VARNING:** Se till att omkopplaren är i läge "O" och inaktiverad innan batteriet sätts in i maskinen.

**⚠ FÖRSIKTIGT:** Tryck på låsknappen och se till att knappen klickar upp när du släpper den. Om låsknappen inte klickar upp när du släpper den förhindras sågklingan från att rotera när maskinen används, vilket leder till skadade delar och att motorn kan brinna.

**⚠ FÖRSIKTIGT:** Skjut omkopplaren till läge "I" och se till att den stannar där och inte flyttar sig. Tryck därefter ner omkopplarens bakände för att se till att omkopplaren automatiskt går till läge "O".

**⚠ FÖRSIKTIGT:** Se till att skruvarna som håller fast sågklingans skydd, samt alla andra skruvar, är ordentligt åtdragna.

- Fig. 5: 1. Handtagsposition (parallell/vänster sida) 2. Låsknapp 3. Handtagsposition (parallell/höger sida) 4. Omkopplare 5. Handtagsposition (vertikal/ovansida)

## Användning

- Fig. 6: 1. Guide 2. Armeringsjärn  
► Fig. 7: 1. Armeringsjärn 2. Guide

1. Skruva in handtaget i det gångade hålet i vertikal eller parallell position för enklare användning.
2. Se till att omkopplaren är i läge "O".

**⚠ FÖRSIKTIGT:** Som en säkerhetsåtgärd kan motorn inte spänningssättas när batteriet är insatt med omkopplaren i läge "I". För extra säkerhet ska batteriet sättas in när omkopplaren är i läge "O".

3. Sätt in batteriet i maskinen.
4. Skjut omkopplaren till läge "I". Motorn är på. Tryck därefter ner omkopplarens främre ände för att låsa den i kontinuerlig drift.

**⚠ VARNING:** Vidrör inte de roterande delarna eftersom de kan leda till allvarlig skada.

5. Placera guiden i öppningen mot armeringsjärnet. Tryck därefter maskinen sakta framåt för att börja såga armeringsjärnet.

**⚠ FÖRSIKTIGT:** Såga sakta vid sågning, både i början och vid slutet. En snabb sågning vid dessa positioner kan skada sågklingan och leda till skada från flygande delar.

**⚠ FÖRSIKTIGT:** Håll maskinen stadigt så att den inte skakar vid sågning. Om man sågar när maskinen skakar förkortas sågklingans livslängd och skadar klingan.

**⚠ FÖRSIKTIGT:** Såga i 90 graders vinkel med armeringsjärnet. Om maskinen inte är i 90 graders vinkel med armeringsjärnet kan det leda till skakning och överbelastning av maskinen.

**⚠ FÖRSIKTIGT:** Börja inte såga direkt efter det att motorn har startats. Låt sågklingan komma upp i full hastighet innan du börjar såga.

**⚠ FÖRSIKTIGT:** Ta inte bort batteriet när motorn är igång. Att göra det kan leda till skada på motorns elektronik.

6. När du sågat klart trycker du ner omkopplarens bakre ände så att den går till läge "O" och motorn stängs av.

**⚠ FÖRSIKTIGT:** Maskinen är avsedd för att såga armeringsjärn. Vänligen kontakta tillverkaren eller din lokala återförsäljare om du vill såga i andra material. Att såga i andra material skadar sågklingan.

## Försiktighet vid sågning

1. Se till att sågklingan inte är i närheten av materialet som ska sågas innan motorn startas.
2. Såga sakta när du närmar dig slutet av sågningen. Detta är särskilt viktigt när biten som ska sågas av är kortare än 50 mm. Biten som sågas av kan träffa sågklingan och skada den samt orsaka allvarlig skada.
3. Byt ut klingan när den blir slö eller trasig. Att fortsätta använda klingan i detta tillstånd kommer överbelasta maskinen.
4. Om materialet förflyttar sig eller skakar när du sågar, sluta genast såga och sätt fast materialet ordentligt.
5. Håll inte materialet som ska sågas för hand. Att göra det kan leda till personskador.
6. Såga inte armeringsjärn som överstiger kapkapaciteten för storlek eller hårdhet.

## Byt ut sågklingan när någonting av följande uppstår

1. Varningslampan (röd) blinkar frekvent även om batteriet är fulladdat.
2. Sågklingan är trasig eller sliten.
3. Såghastigheten är väldigt låg.
4. Ytan på delen som sågas är missfärgad av värme.

**OBS:** Sågklingor kan inte vässas.

## Montera damppåsen

- Fig. 8: 1. Damppåse

1. Placera damppåsens öppna ände över damppåsens hållare och fäst den med banden.

2. Dra kraftigt i påsen för att se att den verkligen sitter fast.

**⚠ FÖRSIKTIGT:** Dampåsen är tillverkad av brandsäkert material, men väldigt varma rester, som de som bildas vid kapning med en sliten sågklinga, kan smälta materialet. Var medveten om denna möjlighet när du använder dampåsen.

## Batteriindikatorfunktion

► Fig.9: 1. Batteriindikator

När maskinen startas visar batteriindikatorn kvarvarande batterikapacitet. (se tabell 1)

Tabell 1

Batteriindikatorstatus ■:Till □:Av □:Blinkar	Kvarvarande batterikapacitet
	50%-100%
	20%-50%
	0%-20%
	Ladda batteriet

## Funktion för automatisk ändring av hastighet

► Fig.10: 1. Lägesindikator

Maskinen har ett 'höghastighetsläge' och ett 'läge för högt vridmoment'. Den väljer arbetsläge automatiskt efter arbetsbelastning. När lägesindikatorn tänds under drift är maskinen i läget för högt vridmoment. (se tabell 2)

Tabell 2

Lägesindikatorstatus	Driftläge
	Höghastighetsläge
	Läge för högt vridmoment

## Skyddsfunktion för maskinen/batteriet

Verktyget stoppar automatiskt under användningen om verktyget eller batteriet hamnar i en av följande situationer:

- Maskinen är överbelastad
- Maskinen överhettas
- Batteriets kapacitet är för liten

Om maskinen används upprepade gånger under dessa förhållanden läser skyddssystemet maskinen.

## Överbelastningsskydd

Om maskinen överbelastas vid sågning stängs den av automatiskt. Om detta händer stänger du av maskinen och avlägsnar orsaken till överbelastningen innan du startar maskinen igen.

## Skyddslås

När skyddssystemet aktiveras flera gånger läses maskinen och batteriindikatorn visar status enligt tabell 3.

Tabell 3

Batteriindikator	■:Till □:Av □:Blinkar
	Skyddslås fungerar

## Överhettningsskydd för maskin

När maskinen är överhettad stoppar den automatiskt och batteriindikatorn visar status enligt tabell 4. Låt då maskinen svalna innan du startar den igen.

Tabell 4

Batteriindikator	■:Till □:Av □:Blinkar
	Maskinen är överhettad

## Överurladdningsskydd

När batteriets kapacitet är otillräcklig stoppar maskinen automatiskt. I sådant fall ska batteriet tas ur maskinen och laddas.

## PROCEDUR FÖR ATT BYTA SÅGKLINGA

**⚠ VARNING:** För att förhindra oavsiktlig start som kan leda till allvarlig personskada måste man stänga av maskinen och ta ut batteriet innan klingan byts ut.

- Fig.11: 1. Sågklingans skydd 2. Bult 3. Bricka 4. Sågklingans guide 5. Sågklinga 6. Stift 7. Hål 8. Fästbult för sågklingans skydd

## Att ta bort sågklingan

Ta bort sågklingan

- Fig.12: 1. Tryck (läsknapp)

1. Ta bort fästbultarna (4 st) för sågklingans skydd med en insexnyckel.
2. Ta bort sågklingans skydd.
3. Sätt in en insexnyckel i bulten som håller fast sågklingans skydd.
4. Tryck in läsknappen och använd insexnyckeln som handtag, rotera sågklingan tills den slutar rotera av läsknappen.

**⚠ FÖRSIKTIGT:** Se till att låsknappen är helt intryckt. Om inte kan insexnyckeln rotera och orsaka personskada.

5. När låsklingan är låst, vrid insexnyckeln moturs för att lossa och ta bort bult och bricka.
6. Ta bort sågklingans guide och sågklingan.

## Att byta ut sågklingan

**⚠ FÖRSIKTIGT:** Använd endast sågklingor som levererats av Makita. Om en sågklinga ska användas flera gånger, se till att den inte är sliten, sprucken eller skadad.

**⚠ FÖRSIKTIGT:** Använd endast sågklinga med tre hål som passar på stiften på maskinens utgående axel. Andra sorters sågar får inte användas.

**⚠ FÖRSIKTIGT:** Montera sågklingan i rätt riktning. Om det är fel passar inte de tre stiften ordentligt i hålen.

**⚠ FÖRSIKTIGT:** Gör rent och ta bort rester från sågklingan och delar. Rester och smuts kan göra sågklingan obalanserad så att den vobblar vid sågning.

### Byta sågklinga

► Fig.13: 1. Tryck (låsknapp)

1. Sätt på sågklingan över den utgående axeln. Se till att de tre stiften på den utgående axeln passar i hålen på sågklingan.
2. Sätt tillbaka sågklingans guide.
3. Sätt tillbaka bricka och bult.
4. Tryck in låsknappen helt för att förhindra att sågklingan roterar och dra därefter åt bulten med insexnyckeln.

**⚠ FÖRSIKTIGT:** Se till att låsknappen är helt intryckt. Om inte kan insexnyckeln rotera och orsaka personskada.

5. Sätt tillbaka sågklingans skydd.
6. Dra åt fästbultarna (4 st) för sågklingans skydd med en insexnyckel.

## UNDERHÅLL

**⚠ FÖRSIKTIGT:** Se alltid till att maskinen är avstängd och batterikassetten borttagen innan inspektion eller underhåll utförs.

**OBSERVERA:** Använd inte bensen, förtunningsmedel, alkohol eller liknande. Missfärgning, deformation eller sprickor kan uppstå.

► Fig.14: 1. Dammskydd

Ta bort dammskyddet från ventilationen och rengör det för jämn luftcirkulation.

**⚠ FÖRSIKTIGT:** Gör rent dammskyddet när det blir igensatt. Om du fortsätter att använda maskinen med ett igensatt dammskydd kan den skadas.



## NORSK (originalinstruksjoner)

Før du installerer og bruker denne maskinen, må du lese, forstå og følge alle instruksjoner og arbeidsprosedyrer. Oppbevar denne bruksanvisningen sammen med maskinen.

**Les, forstå og følg alle sikkerhetsanvisninger og arbeidsprosedyrer. Hvis du ikke forstår instruksjonene, eller hvis forholdene er feil for riktig bruk, MÅ DU IKKE BRUKE MASKINEN. Be arbeidsleder eller annen ansvarlig person om råd.**

## TEKNISKE DATA

Modell:	DSC251
Spenning	DC 18 V
Vekt	4,0 kg (8,82 lbs)
Mål (L x B x H)	471 mm x 137 mm x 139 mm / 18-17/32" x 5-25/64" x 5-15/32" (uten håndtak)
Skjærekapasitet, armeringsjern (620 N/mm <sup>2</sup> / 90,000 psi )	φ10 til φ25 mm (SD490) 3/8" til 1" (kvalitet 60)
Hastighet uten belastning	2200 min <sup>-1</sup>
Bladets ytre diameter	110 mm / 4,3"
Batteriinnsets	BL1830B / BL1840B / BL1850B / BL1860B
Lader	DC18RC / DC18RD / DC18RE / DC18SE / DC18SF / DC18SD

- Tekniske data og utforming kan bli endret uten forvarsel.
- Tekniske data og batteriinnsets kan variere fra land til land.
- Vekten kan variere avhengig av tilbehøret/tilbehørene, inkludert batteriinnsetsen. Den letteste og tyngste kombinasjonen, i henhold til EPTA-prosedyre 01/2014, vises i tabellen.

### ADVARSEL



Les og forstå denne bruksanvisningen før du bruker denne maskinen. Hvis du ikke følger bruksanvisningen, kan det føre til død eller alvorlige skader.

### VARSELETIKETTER KNYTTET TIL SIKKERHET



Fare for høy støy og at rusk og rask kan bli slynget ut. Bruk hørsels- og øyevern.



Bevegelig blad. Hold hendene unna når maskinen er i bruk. Slå av maskinen før du utfører service.

## Symboler

Nedenfor ser du symbolene som brukes for dette utstyret. Forviss deg om at du forstår hva de betyr før du begynner å bruke maskinen.



Cd  
Ni-MH  
Li-ion

Kun for EU-land

Kast aldri elektroutstyr eller batteripakker i husholdningsavfallet!

I henhold til EU-direktivene om kasserte elektriske og elektroniske produkter, samt om batterier og akkumulatører og brukte batterier og akkumulatører og direktivenes gjennomføring i henhold til nasjonale lover, må elektrisk utstyr og batterier og batteripakke(r) ved endt levetid samles inn separat og returneres til et miljøvennlig gjenvinningsanlegg.

# TA VARE PÅ DISSE INSTRUKSJONENE

## Betydningen av "forsiktig" og "advarsel"

**Forsiktig:** Angir en potensielt farlig situasjon som, hvis den ikke unngås, kan føre til mindre eller moderate skader. Dette er brukt også for å varsle mot utrygg praksis knyttet til hendelser som kan føre til personskade.

**Advarsel:** Angir en potensielt farlig situasjon som, hvis den ikke unngås, vil føre til død eller alvorlige skader.

\*\*\* **Makita påtar seg intet ansvar for eventuelle uforutsette skader eller personskader som følge av uaktsomhet i forbindelse med advarsler og sikkerhetsinstruksjoner som finnes i bruksanvisningen.**

## Riktig bruk

Verktøyet er beregnet på å skjære armeringsjern.

## Støy

Typisk A-vektet lydtryknivå er bestemt i henhold til EN60745:

Lydtryknivå ( $L_{pA}$ ): 78 dB (A)

Usikkerhet (K): 3 dB (A)

**⚠ ADVARSEL:** Bruk hørselsvern.

## Vibrasjoner

Den totale vibrasjonsverdien (triaksial vektorsum) bestemt i henhold til EN60745:

Arbeidsmodus: slagstramming av festemidler med maskinens maksimale kapasitet

Genererte vibrasjoner ( $a_{h1}$ ): 2,5 m/s<sup>2</sup>

Usikkerhet (K): 1,5 m/s<sup>2</sup>

**MERK:** Den angitte verdien for de genererte vibrasjonene er målt i samsvar med standardtestmetoden og kan brukes til å sammenlikne et verktøy med et annet.

**MERK:** Den angitte verdien for de genererte vibrasjonene kan også brukes til en foreløpig vurdering av eksponeringen.

**⚠ ADVARSEL:** De genererte vibrasjonene ved faktisk bruk av elektroverktøyet kan avvike fra den angitte vibrasjonsverdien, avhengig av hvordan verktøyet brukes.

**⚠ ADVARSEL:** Sørg for å identifisere vernetiltak for å beskytte operatøren, som er basert på et estimat av eksponeringen under de faktiske bruksforholdene (idet det tas hensyn til alle deler av driftssyklusen, dvs. hvor lenge verktøyet er slått av, hvor lenge det går på tomgang og hvor lenge startbryteren faktisk holdes trykket).

## EF-samsvarserklæring

### Gjelder kun for land i Europa

EF-samsvarserklæringen er lagt til som vedlegg A i denne bruksanvisningen.

# VIKTIGE SIKKERHETSINSTRUKSJONER

- "Viktige sikkerhetsinstruksjoner" som beskrives nedenfor skal alltid følges for å unngå fare for brann, elektrisk støt og personskader.
- Les grundig gjennom instruksjonene før bruk, og følg dem under bruk.
- Ta vare på bruksanvisningen for fremtidig bruk.

## ⚠ ADVARSEL

- 1. Les denne bruksanvisningen nøye før du bruker maskinen.**
- 2. Du må kun bruke laderen og batteriet som er angitt i denne bruksanvisningen.**
  - Enhver kombinasjon annen enn den som er angitt i bruksanvisningen, kan føre til personskader eller materielle skader som følge av en eksplosjon.
- 3. La batteriet på riktig måte.**
  - Denne laderen må kun brukes med den angitte vekselstrømforsyningen. Ikke bruk serietransformatorer eller generatorer beregnet på biler, og bruk heller ikke laderen for å forsyne likestrøm. Feil bruk kan føre til overoppheting og brann.
  - Ikke lad batteriet ved temperaturer under 10 °C (50 °F) eller over 40 °C (104 °F). Det kan føre til eksplosjon eller brann.
- 4. Ikke kortslett stiftene på batteriet. Batteriet må ikke oppbevares i en beholder sammen med andre metallgenstander som spiker, mynter, osv. Det kan føre til overoppheting, brann og eksplosjon som følge av kortslutning.**
- 5. Beskytt deg mot elektrisk støt.**
  - Ikke berør støpselet med våte eller fuktige hender. Det kan føre til elektrisk støt.
- 6. Ta hensyn til miljøet på arbeidsplassen.**
  - Ikke utsett laderen og batteriet for regn eller bruk dem på fuktige eller våte steder. Det kan føre til overoppheting eller elektrisk støt.
  - Sørg for at arbeidsplassen er godt opplyst. Hvis du jobber på et sted som ikke er godt nok opplyst, kan det føre til uhell.
  - Ikke bruk eller lad batteriet i nærvær av brannfarlige væsker eller gasser. Det kan føre til eksplosjon eller brann.
- 7. Bruk vernebriller og verneklær**
  - Bruk alltid vernebriller, støvmaske, skliskre verne-sko, hjelm og eventuelle andre pålagte eller nødvendige verneklær når du bruker dette utstyret. Hvis ikke, kan det føre til personskader.
- 8. Unngå utilsiktet start.**
  - Pass på at bryteren er i av-stilling før du kobler verktøyet til et strømuttak eller batteripakken, og før du tar det opp eller begynner å bære det. Hvis du bærer elektroverktøyet med fingeren på bryteren, kan det lett føre til uhell.

9. **Fest arbeidsemnet.**
  - Bruk klemmer eller en skrustikke for å holde fast arbeidsemnet. Da har du begge hender frie til å holde, styre og bruke verktøyet på riktig måte. Hvis du ikke sikrer arbeidsemnet godt nok, kan det føre til personskader.
10. **Koble fra verktøyets strømforsyning ved å ta ut batteriet og koble inn startbryterlåsen så snart en av følgende situasjoner oppstår.**
  - Verktøyet er ikke i bruk eller gjennomgår service.
  - Deler skal skiftes ut, for eksempel en blad.
  - En mulig faresituasjon.

Hvis ikke, kan det føre til utilsiktet start og materielle skader eller personskader.
11. **Bruk kun angitt tilbehør eller tilleggsutstyr.**
  - Bruk kun tilbehøret eller tilleggsutstyret som beskrives i denne bruksanvisningen og i Makita-katalogen. Hvis du bruker andre typer tilleggsutstyr eller tilbehør, kan det føre til et uhell eller personskader.
12. **Ikke utsett batteriet for brann. Det kan eksplodere eller generere giftige stoffer.**
13. **Hvis batteriet utsettes for hardhendt bruk, kan det lekke væske fra batteriet. Unngå kontakt med væsken.**
  - Hvis du kommer i kontakt med batterivæsken, må du skylle med rent vann.
  - Hvis du får væske i øynene, må du skylle med rent vann og straks kontakte lege. Det kan føre til synstap.
14. **Hvis driftstiden er blitt vesentlig kortere, må du straks avbryte arbeidet. Det er fare for overoppheting som kan føre til brannskader eller til og med en eksplosjon.**

## **FORSIKTIG**

1. **Sikkerhet på arbeidsplassen**
  - Hold arbeidsplassen ren og godt opplyst. Rotete og mørke områder fører lett til uhell.
2. **Hold barn og tilskuere unna når du bruker et elektroverktøy. Du kan miste kontrollen over verktøyet hvis du blir distrahet.**
3. **Oppbevar elektroverktøyet på riktig måte når det ikke er i bruk.**
  - Elektroverktøy som ikke er i bruk skal oppbevares utilgjengelig for barn. Ikke la personer som ikke kjenner til elektroverktøyet eller disse instruksjonene, bruke det. Elektroverktøy er farlig i hendene på uerfarne brukere.
  - Ikke oppbevar verktøyet og batteriet på steder der temperaturen kan komme opp i eller overskride 50 °C (122 °F), som i en metallkasse eller bil om sommeren.

Det kan forkorte batteriets levetid eller føre til røyk og brann.
4. **Ikke bruk makt på elektroverktøy.**
  - Bruk verktøyet ved hastigheten som det er beregnet for. Hvis du skjærer for raskt, kan det føre til skade på verktøyet eller personskader.
  - Ikke bruk verktøyet på en måte som kan føre til at motoren låser seg. Det kan føre til røyk eller brann.
5. **Bruk elektroverktøyet til det som det er beregnet til.**
  - Bruk elektroverktøyet, tilleggsutstyret og bladene i henhold til disse instruksjonene, mens du tar hensyn til arbeidsforholdene og arbeidet som skal utføres. Det er ikke beregnet på bruk der større verktøy kreves. Hvis du bruker verktøyet til annet enn det som det er beregnet til, kan det føre til personskader.
6. **Bruk riktig arbeidstøy.**
  - Ikke bruk løse klær eller smykker. Hold hår, klær og hanser unna bevegelige deler. Løse klær, smykker eller langt hår kan sette seg fast i bevegelige deler.
  - Bruk gummihandsker og sklisiske vernesko når du bruker et elektroverktøy utendørs. Glatte handsker eller sko kan føre til personskader.
7. **Ikke utsett laderens ledning for hardhendt bruk.**
  - Ledningen må aldri brukes til å bære, dra eller koble fra elektroverktøyet.
  - Hold ledningen unna varme, olje, skarpe kanter og bevegelige deler.
  - Pass på at ledningen plasseres der det ikke er fare at den blir tråkket på, snublet i eller på annen måte utsatt for skade eller belastning. Ødelagte eller sammenfiltrede ledninger øker faren for elektriske støt eller brann.
8. **Ikke strekk deg for langt.**
  - Pass alltid på at du holder balansen og har godt fotfeste. På denne måten får du bedre kontroll over elektroverktøyet i uventede situasjoner.
9. **Vedlikehold elektroverktøy.**
  - Hold skjæreverktøy skarpe og rene. Korrekt vedlikeholdt skjæreverktøy med skarpe skjærekanter har mindre risiko for å sette seg fast og er enklere å kontrollere. Ødelagte blader kan forårsake personskader.
  - Hold håndtakene tørre, rene og fri for olje og smørefett. Glatte håndtak kan føre til personskader.
  - Kontroller laderens strømledning med jevne mellomrom. Ødelagte ledninger øker faren for elektrisk støt eller kortslutning som fører til brann.
10. **Fjern eventuelle justeringsnøkler og skrunøkler før du slår på elektroverktøyet.**
  - En skrunøkkel eller justeringsnøkkel som legges igjen på en roterende del av elektroverktøyet kan føre til personskader.
11. **Bruk en gummiisolert kabel eller en gummiisolert skjøteledning når du lader utendørs.**
  - Bruk kun tilbehøret eller tilleggsutstyret som beskrives i denne bruksanvisningen og i Makita-katalogen. Hvis du bruker andre typer tilleggsutstyr eller tilbehør, kan det føre til et uhell eller personskader.
12. **Vær årvåken, følg med på det du gjør og bruk sunn fornuft når du bruker et elektroverktøy.**
  - Du må aldri bruke elektroverktøy når du er trett eller under påvirkning av narkotika, alkohol eller medikamenter. Et øyeblikks uoppmerksomhet kan være nok til å forårsake alvorlige personskader.

### 13. Se etter skadde deler før du bruker verktøyet.

- Kontroller sikkerhetsdeksler og andre deler som kan påvirke verktøyets funksjon, ikke er påført skader. Hvis en del er skadet, må den skiftes ut eller repareres før bruk.
- Kontroller om deler av verktøyet er dårlig tilpasset hverandre, om bevegelige deler sitter fast, om noen deler er skadet, eller om andre omstendigheter vil kunne påvirke bruken av elektroverktøyet. Hvis elektroverktøyet er skadet, må det repareres før bruk. Mange ulykker skyldes dårlig vedlikeholdt elektroverktøy.
- Du må ikke bruke en skjøteledning som er skadet. Hvis den er skadet, må den skiftes ut før bruk. Ødelagte skjøteledninger øker faren for elektrisk støt eller kortslutning som fører til brann.
- Ikke bruk laderen hvis strømledningen eller støpselet er skadet, eller hvis du har mistet den i bakken eller den er skadet på annet vis. En ødelagt lader øker faren for elektrisk støt eller kortslutning som fører til brann.
- Ikke bruk et elektroverktøy hvis det ikke kan slås på og av med bryteren. Et hvilket som helst elektrisk verktøy som ikke kan kontrolleres med startbryteren er farlig og må repareres.
- Følg instruksjonene for smøring og skifting av tilbehør.
- Koble batteriet fra elektroverktøyet før du justerer eller skifter ut tilbehør. Slike forebyggende sikkerhetstiltak reduserer faren for at det elektriske verktøyet skal starte utilsiktet.

### 14. La en kvalifisert reparatør utføre service på elektroverktøyet, og se til at vedkommende kun bruker originale reservedeler. Dette vil opprettholde sikkerheten til elektroverktøyet.

- Du må ikke demontere eller modifisere batteriet og laderen.
- Elektroverktøyet er utformet i samsvar med sikkerhetsforskrifter. Du må ikke modifisere et elektroverktøy.
- Send elektroverktøyet til service hvis det blir overopphetet eller du merker andre unormale symptomer.
- Ikke la en ukvalifisert person reparere verktøyet. Det kan sette verktøysikkerheten i fare og føre til uhell og personskader.

### 15. Ikke bruk elektriske verktøy i eksplosive atmosfærer, f.eks. i nærheten av brennbare væsker, gasser eller støv. Elektriske verktøy avgir gnister som kan antenne støv eller gasser.

#### Elektrisk sikkerhet

1. **Støpslene til elektriske verktøy må passe til det aktuelle strømuttaket. Støpselet må aldri endres eller modifiseres på noen måte. Ikke bruk adapterstøpsler til jordete elektriske verktøy.** Ikke-modifiserte støpsler og passende kontakter reduserer risikoen for elektriske støt.
2. **Unngå kroppskontakt med jordete overflater som rør, radiatorer, komfyrer og kjøleskap.** Hvis kroppen din er jordnet, er det større fare for at du får elektrisk støt.
3. **Ikke utsett elektriske verktøy for regn eller fuktighet.** Hvis det kommer vann inn i et elektrisk verktøy, vil det øke faren for elektrisk støt.

4. **Ikke utsett strømkabelen for feilaktige belastninger. Kabelen må aldri brukes til å bære, trekke eller koble fra det elektriske verktøyet. Hold strømkabelen unna varme, olje, skarpe kanter og bevegelige deler.** Ødelagte eller sammenfiltrede kabler øker faren for elektriske støt.
5. **Når du bruker et elektrisk verktøy utendørs, må du bruke en skjøteledning som egner seg til utendørs bruk.** Med en skjøteledning som er beregnet på utendørs bruk kan du redusere faren for elektriske støt.
6. **Hvis bruk av elektrisk verktøy i fuktige omgivelser ikke er til å unngå, må du bruke en strømforsyning som er beskyttet med en reststrømdrevet enhet (RCD).** Bruk av RCD reduserer faren for elektriske støt.

#### Personlig sikkerhet

1. **Bruk personlig verneutstyr. Bruk alltid beskyttelsesbriller.** Verneutstyr som for eksempel støvmaske, sklislire vernesko, hjelm og hørselsvern reduserer faren for personskader når det brukes riktig.
2. **Hvis støvavsug og utstyr for støvoppsamling er tilgjengelig, må disse være tilkoblet og brukes riktig.** En støvoppsamler kan redusere støvrelaterte farer.
3. **Bruk alltid vernebriller for å beskytte øynene mot skade når du bruker elektroverktøy. Brillene må oppfylle kravene i ANSI Z87.1 i USA, EN 166 i Europa eller AS/NZS 1336 i Australia/New Zealand. I Australia/New Zealand er det dessuten lovpålagt å bruke et ansiktsvern for å beskytte ansiktet.**

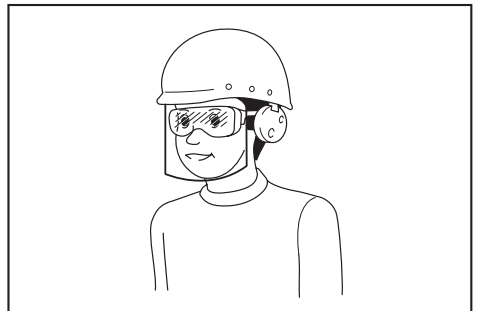

Det er arbeidsgivers ansvar å påse at verktøyoperatørene og alle andre personer i arbeidsområdet umiddelbare nærhet bruker riktig verneutstyr.

#### Bruk og vedlikehold av elektrisk verktøy

1. **Ikke bruk makt på elektroverktøyet. Bruk riktig elektrisk verktøy for formålet.** Riktig elektrisk verktøy vil gjøre jobben bedre og sikrere i den hastigheten det er konstruert for.
2. **Ikke bruk det elektriske verktøyet hvis det ikke kan slås på og av med startbryteren.** Et hvilket som helst elektrisk verktøy som ikke kan kontrolleres med startbryteren er farlig og må repareres.

3. **Trekk støpselet ut av stikkkontakten og/eller ta batteriet ut av det elektriske verktøyet, før du foretar eventuelle justeringer, skifter tilbehør eller setter elektriske verktøy til lagring.** Slike forebyggende sikkerhetstiltak reduserer faren for at det elektriske verktøyet skal starte utilsikket.
4. **Bruk det elektriske verktøyet, tilbehør og verktøybits osv. i henhold til disse instruksjonene, mens du tar hensyn til arbeidsforholdene og arbeidet som skal utføres.** Det kan oppstå farlige situasjoner hvis det elektriske verktøyet brukes til andre formål enn det er laget for.

#### Bruk og vedlikehold av batteridrevne maskiner

1. **Batteriet må kun lades opp igjen med en lader spesifisert av produsenten.** En lader som passer til én batteritype, kan være brannfarlig når den brukes med en annen batteritype.
2. **Bruk elektroverktøy kun med spesifikt angitte batterier.** Hvis det brukes et hvilket som helst annet batteri, kan dette utgjøre en fare for helse-skader og brann.
3. **Når batteriet ikke er i bruk, må du holde verktøyet unna metallgjenstander som f.eks. binders, mynter, nøkler, spiker, skruer og andre små metallgjenstander som kan skape forbindelse mellom de to polene.** Hvis batteripolene kortsluttes, kan du få brannskader, eller det kan begynne å brenne.
4. **Hvis batteriet utsettes for hardhendt bruk, kan det lekkte væske fra batteriet. Unngå kontakt med væsken.** Hvis du kommer i kontakt med batterivæsken, må du skylle med vann. **Hvis du får batterivæske i øynene, må du i tillegg oppsøke lege.** Væske som kommer ut av batteriet, kan forårsake irritasjon eller forbrenninger.

### ▲ FORSIKTIG

1. **Hold verktøyet godt fast når du bruker det.**
  - Hvis du ikke holder verktøyet godt fast, kan du bli skadet.
2. **Hold hendene og ansiktet unna de bevegelige delene.**
  - De kan føre til personskader.
3. **Slipp bryteren umiddelbart før å stanse driften når verktøyet ikke fungerer som det skal eller avgir unormal støy under bruk.** **Sørg for at det blir undersøkt og reparert av et godkjent serviceverksted.**
  - Hvis ikke, kan det føre til materielle skader eller personskader.
4. **Hvis du mister verktøyet eller det får seg et slag, må du kontrollere at hoveddelen ikke er påført skade, sprekker eller deformasjoner.**
  - All slik skade kan forårsake personskade.
5. **Ikke kortslutt batteriet. En kortslutning av batteriet kan føre til et kraftig strømstøt, overoppvarming, mulige forbrenninger og til og med til at batteriet går i stykker.**
  - Ikke berør batteripolene med ledende materialer.
  - Batteriet må ikke oppbevares i en beholder sammen med andre metallgjenstander som spiker, mynter, osv.

- Ikke la batteriet komme i kontakt med vann eller regn.
  - Ikke kutt ledningen.
6. **Ikke bruk verktøyet eller lad batteriet i eksplosjonsfarlige omgivelser, som i nærvær av lakk, maling, lettbensin, tynner, bensin, gass eller klebemidler.** Det kan føre til en eksplosjon eller brann.
  7. **Ikke lad batteriet på papir, papp, tøy, puter, matter, tepper, vinyl eller i nærvær av støv.** Det kan føre til brann.
  8. **Ikke utsett laderen for vann eller metallgjenstander som kan kortslutte ladeterminalene.**
  9. **Ikke bruk laderen til andre formål enn å lade batteriet.**
  10. **Pass på at sagblad med spiss ikke har hakk eller sprekker før du bruker verktøyet.**
  11. **Ikke bruk vann eller sagolje for skjæring.**
  12. **Bruk kun en original sag med spiss fra Makita.**
  13. **Ikke la verktøyet ligge på gulvet når bryteren er låst på.** Verktøyet vil svive uten stans og kan føre til personskader.
  14. **Ikke bruk verktøyet nær brannfarlige og skjøre gjenstander eller personer som ikke er nødvendige for arbeidet.** Under skjæring vil verktøyet spre varmt rusk og rask samt gnister som kan føre til skade på omgivelsene, brann eller personskader.
  15. **Ikke skjær betong.** Det fører til skade på verktøyet og kan føre til personskader.
  16. **Hvis du skal arbeide i høyden, må du kontrollere at det ikke finnes personer nede på bakken.** Hvis materialer eller verktøy faller ned, kan den føre til et uhell.
  17. **Hvis det genereres unormalt mye varme under lading, må du straks avbryte ladingen ved å koble fra batteriet.** Hvis du forsetter å lade, kan det føre til røyk, brann eller eksplosjon.
  18. **Pass på at åpningene i motoren ikke er dekket til eller tilstoppet.** Det kan føre til at motoren overopphetes.
  19. **Når du bruker en skjøteledning med laderen, anbefales det å bruk en ledning med tverrsnittet nedenfor og med en lengde som er så kort som mulig.** Hvis du skal lade utendørs, må du bruke en ledning som er angitt for utendørs bruk.

Forhold mellom anvendelig ledningstykkel og maks. lengde

Ledningsstørrelse (lederens nominelle tverrsnittflate)	Maks. ledningslengde
0,75 mm <sup>2</sup>	20 m
1,25 mm <sup>2</sup>	30 m

# ADVARSEL FOR BRUK AV SAG MED SPISS

## Sikkerhet på arbeidsplassen

1. Pass på at støvposen er riktig festet. Hvis sagblad med spiss blir skadet når støvposen ikke er montert, kan deler av bladene løsne og føre til alvorlige personskader.
2. Hold tilskuere unna når verktøyet er i bruk. Selv om støvposen er montert, kan skadde blad eller varmt rusk og rask flyt ut av posen og føre til alvorlige personskader.
3. Skjæring med sagblad med spiss kan skape gnister. Ikke bruk verktøyet på brann- eller eksplosjonsfarlige steder.
4. Skjæring med sagblad med spisse fører til støy. Ta hensyn til miljøet på arbeidsplassen.

## Påkledning og verneutstyr

5. Bruk verneutstyr: vernebriller, vernesko, støvmaske og hjelm. Selv om støvposen er montert, kan skadde blad eller varmt rusk og rask flyt ut av dekselet og føre til personskader.
6. Bruk riktig arbeidstøy. Ikke bruk slips, løse klær eller strikkehansker. Dekk til håret med et hårnett eller en hette slik at det ikke kommer bortotrotende blad.

## Før bruk

7. Kontroller at sagblad med spiss ikke er deformert, har hakk eller sprekker, eller er utslitt. Ikke bruk en sag med spiss hvis du avdekker skader eller slitasje. Hvis du skjærer under slike forhold, kan det føre til større skade på bladene og alvorlige personskader.
8. Ikke bruk sagan med spiss til annet enn det som er angitt i verktøyets tekniske spesifikasjoner. Hvis du bruker sagan med spiss til annet, kan det føre til kraftig slitasje, at bladene løsner, dårlig skjæreytelse og unormal generering av varme, som fører til skade på bladene og alvorlige personskader.

## Skifte ut sag med spiss

9. Når du skifter du sagan med spiss, må du ta batteriet ut av verktøyet for å forhindre utilsikket start og personskader.
10. Pass på at det ikke er personer i nærheten før du bruker verktøyet og at det ikke oppstår unormale lyder eller vibrasjoner under bruk. Ved unormale lyder eller vibrasjoner kan bladene bli skadet og føre til alvorlige personskader.

## Under bruk

11. Ikke bruk sagan med spiss til annet enn skjæring. Ikke utsett bladene for skade eller belastning. Det kan få bladene til å knekke og føre til alvorlige personskader.
12. Hold materialet godt fast i en skrustikke eller lignende, slik at det ikke kan bevege seg under skjæring. Hvis materialet beveger seg, blir verktøyet ustabil og vanskelig å kontrollere, noe som fører til skade på bladene og kan føre til alvorlige personskader.

13. Du må ikke begynne å skjære før sagan med spiss har nådd maksimal hastighet. Hvis sagan med spiss plasseres mot materialet før motoren er startet, vil bladene bli overbelastet og skadet, noe som kan føre til alvorlige personskader.
14. Ikke skjær i sikksakk, buer eller diagonaler eller bruk siden av bladet til å bende eller til noe som helst annet formål.
15. Hvis du opplever unormal støy, unormal vibrasjon eller hvis skjæredelene blir svært slitt under skjæring, må du slutte å bruke verktøyet. Hvis du fortsetter å bruke det under slike forhold, vil sagbladene med spiss bli skadet slik at fliser kan bli slynget ut og føre til alvorlige personskader.
16. Vedvarende bruk fører til at sagbladene med spiss blir varme og at skjæreytelsen blir nedsatt.

## Vedlikehold

17. Hvis sagan med spiss blir deformert eller får en sprekk eller skade, må du slutte å bruke verktøyet. Hvis du fortsetter å bruke det under slike forhold, vil sagan med spiss bli enda mer skadet og kan gå i stykker. Ødelagte deler kan bli slynget ut og føre til alvorlige personskader.
18. Du må kun ta vare på og bruke sager med spiss som er i god stand og har skarpe og rene blader.

**ADVARSEL:** Bruk alltid verneutstyr: vernebriller, vernesko, støvmaske og hjelm.

**ADVARSEL:** Bruk kun en sag med spiss fra Makita. Hvis du bruker deler som ikke er levert av Makita, kan det skade verktøyet og føre til alvorlige uhell eller skader.

## Viktige sikkerhetsanvisninger for batteriinnsetts

1. Før du begynner å bruke batteriet, må du lese alle anvisninger og forsiktighetsregler på (1) batteriladeren, (2) batteriet og (3) det produktet batteriet skal brukes i.
2. Ikke ta fra hverandre batteriet.
3. Hvis driftstiden er blitt vesentlig kortere, må du omgående slutte å bruke maskinen. Hvis ikke kan resultatet bli overoppheting, mulige forbrenninger eller til og med en eksplosjon.
4. Hvis du får elektrolytt i øynene, må du skylle dem med store mengder rennende vann og oppsøke lege med én gang. Denne typen uhell kan føre til varig blindhet.
5. Ikke kortslett batteriet:
  - (1) Ikke berør batteripolene med ledende materialer.
  - (2) Batteriinnsettsen må ikke oppbevares i en beholder sammen med andre metallgjensstander som spiker, mynter, osv.
  - (3) Ikke la batteriet komme i kontakt med vann eller regn.

En kortslutning av batteriet kan føre til et kraftig strømstøt, overoppheting, mulige forbrenninger og til og med til at batteriet går i stykker.

6. Ikke lagre maskinen og batteriet på steder hvor temperaturen kan komme opp i eller overskride 50 °C (122 °F).
7. Ikke sett fyr på batteriet, ikke engang om det er sterkt skadet eller helt utslitt. Batteriet kan eksplodere hvis det begynner å brenne. Batteriet kan eksplodere hvis det begynner å brenne.
8. Vær forsiktig så du ikke mister batteriet eller utsetter det for slag.
9. Ikke bruk batterier som er skadet.
10. Lithium-ion-batteriene som medfølger er gjenstand for krav om spesialavfall.  
For kommersiell transport, f.eks av tredjeparter eller spedtører, må spesielle krav om pakking og merking følges.  
Før varen blir sendt, må du forhøre deg med en ekspert på farlig materiale.  
Ta også hensyn til muligheten for mer detaljerte nasjonale bestemmelser.  
Bruk teip eller maskeringsteip for å skjule åpne kontakter og pakk inn batteriet på en slik måte at den ikke kan bevege seg rundt i emballasjen.
11. Følg lokale bestemmelser for avhending av batterier.

## TA VARE PÅ DISSE INSTRUKSENE.

**⚠FORSIKTIG: Bruk kun originale Makitabatterier.** Bruk av batterier som har endret seg, eller som ikke er originale Makita-batterier, kan føre til at batteriet sprækker og forårsaker brann, personskader og andre skader. Det vil også ugyldiggjøre garantien for Makita-verktøyet og -laderen.

## Tips for å opprettholde maksimal batterilevetid

1. Lad batteriinnsetsen før den er helt utladet. Stopp alltid driften av verktøyet og lad batteriinnsetsen når du merker at effekten reduseres.
2. Lad aldri en batteriinnsets som er fulladet. Overopplading forkorter batteriets levetid.
3. Lad batteriet i romtemperatur ved 10 °C - 40 °C (50 °F - 104 °F). Et varmt batteri må kjøles ned før lading.
4. Lad batteriet hvis det ikke har vært brukt på en lang stund (over seks måneder).

## NAVN PÅ DELER

- Fig. 1: 1. Batteri 2. Motor 3. Støvpøseholder  
4. Avsug 5. Førings 6. Sag med spiss  
7. Håndtak 8. Sperreknapp 9. Bryter

## Sette inn eller ta ut batteri

**⚠FORSIKTIG:** Forviss deg alltid om at maskinen er slått av og batteriet tatt ut før du justerer maskinen eller kontrollerer dens mekaniske funksjoner.

**⚠FORSIKTIG:** Slå alltid av verktøyet før du setter inn eller fjerner batteriet.

**⚠FORSIKTIG:** Hold verktøyet og batteripatronen i et fast grep når du monterer eller fjerner batteripatronen. Hvis du ikke holder verktøyet og batteripatronen godt fast, kan du miste grepet, og dette kan føre til skader på verktøyet og batteripatronen samt personskader.

► Fig. 2: 1. Knapp 2. Rød indikator 3. Batteriinnsets

For å ta ut batteriet må du skyve på knappen foran på batteriet og trekke det ut.

Når du skal sette inn batteriet, må du plassere tungen på batteriet på linje med sporet i huset og skyve batteriet på plass. Skyv det helt inn til det går i inngrep med et lite klikk. Hvis du kan se den røde anviseren på oversiden av knappen, er det ikke fullstendig låst.

**⚠FORSIKTIG:** Batteriet må alltid settes helt inn, så langt at den røde anviseren ikke lenger er synlig. Hvis dette ikke gjøres, kan batteriet komme til å falle ut av maskinen og skade deg eller andre som oppholder seg i nærheten.

**⚠FORSIKTIG:** Ikke bruk makt når du setter i batteriet. Hvis batteriet ikke glir lett inn, er det fordi det ikke settes inn på riktig måte.

## Beskyttelsessystem for batteri (litiumionbatteri med stjernemerking)

► Fig. 3: 1. Stjernemerking

Litiumionbatterier med stjernemerking er utstyrt med et beskyttelsessystem. Dette systemet slår automatisk av strømmen til verktøyet for å forlenge batteriets levetid. Verktøyet stopper automatisk under bruk hvis det og/eller batteriet utsettes for en av følgende tilstander:

### Overbelastning:

Verktøyet brukes på en måte som gjør at det trekker uvanlig mye strøm. I dette tilfellet slipper du verktøyet startbryter og stanser arbeidet som førte til at verktøyet ble overbelastet. Dra deretter i startbryteren igjen for å starte på nytt. Hvis verktøyet ikke starter, er batteriet overopphetet. I dette tilfellet lar du batteriet kjøle seg ned før du drar i startbryteren igjen.

### Lav batterispenning:

Gjennværende batterikapasitet er for lav, og verktøyet vil ikke fungere. I dette tilfellet tar du batteriet ut og lader det på nytt.

## Indikere gjenværende batterikapasitet

**Kun for batterier med indikatoren**

► **Fig. 4:** 1. Indikatorlamper 2. Kontrollknapp

Trykk på sjekk-knappen på batteriet for vise gjenværende batterikapasitet. Indikatorlampene lyser i et par sekunder.

Indikatorlamper			Gjenværende batterinivå
Tent	Av	Blinker	
■	□	◻	75 % til 100 %
■	■	■	50 % til 75 %
■	■	□	25 % til 50 %
■	□	□	0 % til 25 %
◻	□	□	Lad batteriet.
■	■	□	Batteriet kan ha en feil.
□	□	■	

**MERK:** Det angitte nivået kan avvike noe fra den faktiske kapasiteten alt etter bruksforholdene og den omgivende temperaturen.

## ARBEIDSPROSEDYRE

**⚠ADVARSEL:** Før du setter batteriet i verktøyet, må du passe på at bryteren står i "O"-stilling og at bryteren er slått av.

**⚠FORSIKTIG:** Trykk på sperreknappen, og pass på at knappen spretter opp når du slipper den. Hvis sperreknappen ikke spretter opp når du slipper den, vil sagen med spiss bli forhindret i å rotere når du bruker verktøyet. Det fører til skade på deler, og motoren vil bli overopphetet.

**⚠FORSIKTIG:** Skyv bryteren til "I"-stilling, og pass på at den forblir der og ikke beveger seg. Deretter trykker du ned på baksiden av bryteren slik at bryteren automatisk beveger seg til "O"-posisjon.

**⚠FORSIKTIG:** Pass på at skruene som holder dekslet til sagen med spiss på plass, samt alle andre skruer, trekkes godt til.

► **Fig. 5:** 1. Håndtakstilling (parallel / venstre side) 2. Sperreknapp 3. Håndtakstilling (parallel / høyre side) 4. Bryter 5. Håndtakstilling (vertikal / øvre side)

## Bruk

► **Fig. 6:** 1. Førings 2. Armeringsjern

► **Fig. 7:** 1. Armeringsjern 2. Førings

1. Skru håndtaket inn i gjengehullet i vertikal eller parallell stilling for enklere bruk.
2. Pass på at bryteren er i "O"-stilling.

**⚠FORSIKTIG:** Som en sikkerhetsfunksjon kan verktøyets motor ikke kobles til strøm når batteriet settes i med bryteren i "I"-stilling. For å være ekstra forsiktig, må du sette i batteriet med bryteren i "O"-stilling.

3. Sett inn batteriet i verktøyet.
4. Skyv bryteren til "I"-stilling. Motoren er på. Deretter trykker du ned på den fremre enden av bryteren slik at den låses for vedvarende drift.

**⚠ADVARSEL:** Ikke berør bevegelige deler. De kan føre til alvorlige skader.

5. Plasser føringsen i åpningen mot armeringsjernet. Deretter skyver du verktøyet forsiktig frem for å begynne å skjære armeringsjernet.

**⚠FORSIKTIG:** Når du skjærer i begynnelsen og nær enden av armeringsjernet, må du senke farten på verktøyets fremoverrettede (skjærende) bevegelse. Hvis du skjærer for fort på disse stedene, blir sagbladene med spiss skadet og kan føre til personskade som følge av rusk og rask som blir slynget ut.

**⚠FORSIKTIG:** Hold verktøyet i et fast grep slik at det ikke rister mens du skjærer. Hvis du skjærer mens verktøyet rister, vil saken med spiss få nedsatt levetid, og bladene vil bli skadet.

**⚠FORSIKTIG:** Plasser verktøyet slik at står i 90 grader i forhold til armeringsjernet som skal skjæres. Hvis verktøyet ikke står i 90 grader i forhold til armeringsjernet, kan det føre til at verktøyet rister og blir overbelastet.

**⚠FORSIKTIG:** Ikke begynn å skjære med en gang motoren er slått på. La saken med spiss nå full hastighet før du begynner å skjære.

**⚠FORSIKTIG:** Ikke ta ut batteriet mens motoren er slått på. Det kan føre til skade på motorens elektronikk.

6. Når du er ferdig med å skjære, trykker du ned den bakre enden av bryteren. Da vil bryteren bevege seg til "O"-stilling og slå av motoren.

**⚠FORSIKTIG:** Dette verktøyet er laget for å skjære armeringsjern. Kontakt produsenten eller den lokale forhandleren hvis du ønsker å skjære andre materialer. Hvis du skjærer andre materialer, vil det skade sagbladene med spiss.



## Vær forsiktig når du skjærer

1. Før du slår på verktøyet, må du passe på at sagbladet med spiss er langt unna materialet som skal skjæres.
2. Senk farten på verktøyets fremoverrettede (skjærende) bevegelse når du nærmer deg slutte på skjæringen. Dette er særlig viktig når delen som skal skjæres er kortere enn 50 mm. Delen som skjæres av kan treffe sagbladene med spiss, skade dem og føre til alvorlige personskader.
3. Når sagbladene med spiss blir sløve eller hakkete, må du skifte ut bladet. Hvis du fortsetter å bruke verktøyet i denne tilstanden, vil det bli overbelastet.
4. Hvis materialet beveger seg eller rister når det blir skåret, må du stanse arbeidet og feste materialet skikkelig.
5. Ikke hold materialet som skal skjæres med hånden. Det kan føre til personskader.
6. Ikke skjær armeringsjern i størrelser eller med en hardhet som overskrider verktøyets skjærekapasitet.

## Skift ut sagen med spiss hvis noen av situasjonene nedenfor oppstår

1. Varsellampe (rød) blinker hyppig selv om batteriet er fulladet.
2. Sagbladene med spiss har hakk eller er utslitt.
3. Skjærehastigheten er svært lav.
4. Overflaten på delen som skjæres misfarges av varme.

**MERK:** Sagblader med spiss kan ikke slipes på nytt.

## Slik monterer du støvposen

► Fig. 8: 1. Støvpose

1. Plasser den åpne enden av støvposen over støvposeholderen, og fest den med løpesnorene.
2. Dra hardt i posen for å forsikre deg om at den sitter godt fast.





**⚠ FORSIKTIG:** Støvposen er laget av et brannsikkert materiale, men svært varmt rusk og rask, som det som oppstår hvis du skjærer med et slitt sagblad med spiss, kan smelte materialet. Vær oppmerksom på denne muligheten når du bruker støvposen.

## Slik fungerer batteriindikatoren

► Fig. 9: 1. Batteriindikator

Når du slår på verktøyet, viser batteriindikatoren den gjenværende batterikapasiteten. (se tabell 1)

Tabell 1



Batteriindikatorstatus	Gjenværende batterikapasitet
 : på  : blinker	50–100 %
	20–50 %
	0–20 %
	Lad batteriet

## Funksjon for automatisk hastighetsendring

► Fig. 10: 1. Modusindikator

Verktøyet har en 'modus for høy hastighet' og en 'modus for høyt dreiemoment'. Det vil velge driftsmodus automatisk i henhold til arbeidsbelastningen. Når modusindikatoren begynner å lyse under bruk, er verktøyet i modus for høyt dreiemoment. (se tabell 2)

Tabell 2

Modusindikatorstatus	Driftsmodus
	Modus for høy hastighet
	Modus for høyt dreiemoment

## Beskyttelsesfunksjon for verktøy/batteri

Verktøyet stopper automatisk under drift hvis verktøyet eller batteriet utsettes for en av følgende tilstander:

- Verktøyet er overbelastet
- Verktøyet er overopphetet
- Batterikapasiteten er ikke stor nok

Hvis verktøyet til stadighet brukes under disse forholdene, vil beskyttelsessystemet låse verktøyet.

## Overbelastningsvern

Hvis verktøyet blir overbelastet under skjæring, stopper det automatisk. Da slår du i så fall av verktøyet og fjerner årsaken til overbelastningen før du starter verktøyet på nytt.

## Beskyttelseslås

Når beskyttelsessystemet kobles inn gjentatte ganger, låses verktøyet, og batteriindikatoren viser tilstanden i tabell 3.

Tabell 3

Batteriindikator	 : på  : blinker
	Beskyttelseslåsen fungerer

## Overopphetingsvern for verktøy

Når verktøyet blir overopphetet, stopper verktøyet automatisk, og batteriindikatoren viser tilstanden i tabell 4. I dette tilfellet lar du verktøyet avkjøles før du starter verktøyet på nytt.

Tabell 4

Batteriindikator	■: på □: av □: blinker
	Verktøyet er overopphetet

## Overutladingsvern

Når det blir batterikapasiteten er utilstrekkelig, stopper verktøyet automatisk. I så fall fjerner du batteriet fra verktøyet og lader det.

## FREMGANGSMÅTE FOR Å SKIFTE UT SAG MED SPISS

**⚠ ADVARSEL:** Slå av verktøyet, og ta ut batteriet før du skifter du bladet. Dette forhindrer utilsikket start som fører til alvorlige personskader.

- Fig. 11: 1. Deksel for sag med spiss 2. Skruer 3. Skive 4. Føringsring for sag med spiss 5. Sag med spiss 6. Splint 7. Hull 8. Skruer som holder dekselet til sagen med spiss på plass

## Slik fjerner du sagen med spiss

### Fjerne sagen med spiss

- Fig. 12: 1. Trykk (spærreknapp)

1. Fjern skruene som holder dekselet til sagen med spiss på plass (4 stk.) med en unbrakonøkkel.
2. Fjerne dekselet til sagen med spiss.
3. Sett en unbrakonøkkel inn i skruen som holder føringsringen til sagen med spiss.
4. Trykk på spærreknappen, og bruk unbrakonøkkelens som et håndtak for å rotere sagbladet med spiss til spærreknappen hindrer det i å rotere ytterligere.

**⚠ FORSIKTIG:** Pass på å skyve spærreknappen helt inn. Hvis ikke, kan unbrakonøkkelens rotere og føre til personskader.

5. Når sagen med spiss er låst, dreier du unbrakonøkkelens mot klokken for å løsne og fjerne skruen og skiven.
6. Fjern føringsringen for sagen med spiss og sagen med spiss.

## Slik skifter du ut sagen med spiss

**⚠ FORSIKTIG:** Bruk kun en sag med spiss fra Makita. Hvis du bruker en sag med spiss på nytt, må du passe på at den ikke er slitt, hakkete eller skadet.

**⚠ FORSIKTIG:** Bare bruk en sag med spiss og tre hull som passer til splintene på utgangsakslingen til verktøyet. Andre sagtyper kan ikke brukes.

**⚠ FORSIKTIG:** Sett på en sag med spiss den riktige veien. Hvis dette gjøres feil, passer ikke de tre splintene i hullene.

**⚠ FORSIKTIG:** Rengjør og fjern alt rusk, rask og smuss fra sagen med spiss og de andre delene. Rusk, rask og smuss kan sette sagen med spiss i ubalanse og få den til å slingre når du skjærer.

### Skifte ut sagen med spiss

- Fig. 13: 1. Trykk (spærreknapp)

1. Sett sagen med spiss over utgangsakslingen. Pass på at de tre splintene på utgangsakslingen passer inn i hullene på den sagen med spiss.
2. Sett føringsringen for sagen med spiss tilbake på plass.
3. Sett skruen og skiven tilbake på plass.
4. Trykk spærreknappen helt inn for å hindre at sagen med spiss roterer, og trekk til skruen med unbrakonøkkelens.

**⚠ FORSIKTIG:** Pass på å skyve spærreknappen helt inn. Hvis ikke, kan unbrakonøkkelens rotere og føre til personskader.

5. Sett dekselet til sagen med spiss tilbake på plass.
6. Trekk til skruene som holder dekselet til sagen med spiss på plass (4 stk.) med en unbrakonøkkel.

## VEDLIKEHOLD

**⚠ FORSIKTIG:** Pass alltid på at maskinen er slått av og batteriet tatt ut før du utfører inspeksjon eller vedlikehold.

**OBS:** Aldri bruk gasolin, bensin, tynner alkohol eller lignende. Det kan føre til misfarging, deformering eller sprekkdannelse.

- Fig. 14: 1. Støvdexsel

Fjern støvdexselet fra luftventilen, og rengjør det for å sikre en god luftsirkulasjon.

**⚠ FORSIKTIG:** Rengjør støvdexselet når det blir tilstoppet. Fortsett bruk med et tilstoppet støvdexsel kan skade verktøyet.

## SUOMI (alkuperäisohjeet)

Ennen kuin asennat tämän laitteen tai käytät sitä, lue kaikki käyttöohjeet, varmista, että ymmärrät ne, ja noudata niitä. Säilytä tämä käyttöopas laitteen luona.

**Lue kaikki turvallisuus- ja käyttöohjeet, varmista, että ymmärrät ne, ja noudata niitä. Jos et ymmärrä ohjeita tai laitteen käyttöolosuhteet eivät ole oikeat, ÄLÄ KÄYTÄ TÄTÄ LAITETTA. Ota yhteyttä esimiehen tai muuhun vastuuhenkilöön.**

## TEKNISET TIEDOT

Malli:	DSC251
Jännite	DC 18 V
Paino	4,0 kg (8,82 lbs)
Mitat (P x L x K)	471 mm x 137 mm x 139 mm / 18-17/32" x 5-25/64" x 5-15/32" (ei sisällä kahvaa)
Harjateräksen leikkuukapasiteetti (620 N/mm <sup>2</sup> / 90 000 psi)	φ10 – φ25 mm (SD490) 3/8"–1" (luokka 60)
Kuormittamaton kierrosnopeus	2200 min <sup>-1</sup>
Terän ulkohalkaisija	110 mm / 4,3"
Akku	BL1830B/BL1840B/BL1850B/BL1860B
Laturi	DC18RC/DC18RD/DC18RE/DC18SE/DC18SF/DC18SD

- Teknisiä tietoja ja mallia voidaan muuttaa ilman ennakoilmoitusta.
- Tekniset tiedot ja akku saattavat vaihdella maakohtaisesti.
- Paino voi vaihdella lisävarusteiden ja akun mukaan. EPTA-menettelytavan 01/2014 mukaisesti, taulukossa on kuvattu kevyin ja painavin laiteyhdistelmä.

### VAROITUS



Ennen kuin käytät tätä laitetta, lue tämä käyttöopas ja varmista, että ymmärrät sen sisällön. Käyttöohjeiden noudattamatta jättäminen voi aiheuttaa kuoleman tai vakavien vammojen vaaran.

### TURVALLISUUTEEN LIITTYVÄT VAROITUSMERKINNÄT



Sinkoilevia pirstaleita ja melua. Käytä silmä- ja kuulosuojaimia.



Liikkuva terä. Älä vie käsiä lähelle laitteen ollessa päällä. Katkaise virta ennen huoltamista.

## Symbolit

Laitteessa on käytetty seuraavia symboleja. Opettele niiden merkitys ennen käyttöä.



Koskee vain EU-maita  
Älä hävitä sähkölaitteita tai akkuja tavallisen kotitalousjätteen mukana!

Sähkö- ja elektroniikkalaiteromua koskevan EU-direktiivin ja paristoja ja akkuja sekä käytettyjä paristoja ja akkuja koskevan direktiivin ja niiden maakohtaisten sovellusten mukaisesti käytetyt sähkölaitteet ja akut on toimitettava ongelmajätteen keräyspisteeseen ja ohjattava ympäristöystävälliseen kierrätykseen.

## SÄILYTÄ NÄMÄ OHJEET

### Huomio- ja varoitusmerkintöjen tarkoitus

**Huomio:** Ilmoittaa mahdollisesta vaaratilanteesta, jonka huomiotta jättäminen voi aiheuttaa vähäisen tai lievän vamman. Voidaan käyttää myös sellaisista epäturvallisista käytännöistä varoittamiseen, jotka voivat johtaa henkilövahinkoihin.

**Varoitus:** Ilmoittaa mahdollisesta vaaratilanteesta, jonka huomiotta jättäminen voi aiheuttaa kuoleman tai vakavien henkilövahinkojen vaaran.

\*\*\* **Makita ei vastaa mistään satunnaisista vahingoista tai henkilövahingoista, jotka johtuvat käyttöoppaan varoitus- ja turvallisuusmerkintöjen noudattamatta jättämisestä.**

## Käyttötarkoitus

Työkalu on tarkoitettu harjateräksen leikkaamiseen.

## Melutaso

Tyypillinen A-painotettu melutaso määräytyy standardin EN60745 mukaan:

Äänenpainetaso ( $L_{pA}$ ): 78 dB(A)  
Virhemarginaali (K): 3 dB(A)

**VAROITUS:** Käytä kuulosuojaimia.

## Tärinä

Kokonaistärinä (kolmen akselin vektorien summa) määräytyy standardin EN60745 mukaan:

Työtila: työkalun maksimikapasiteetti kiinnittimien iskukiristyksessä

Tärinäpäästö ( $a_h$ ): 2,5 m/s<sup>2</sup>  
Virhemarginaali (K): 1,5 m/s<sup>2</sup>

**HUOMAA:** Ilmoitettu tärinäpäästöarvo on mitattu standarditestausten menetelmän mukaisesti, ja sen avulla voidaan vertailla työkaluja keskenään.

**HUOMAA:** Ilmoitettua tärinäpäästöarvoa voidaan käyttää myös altistumisen alustavaan arviointiin.

**VAROITUS:** Työkalun käytön aikana mitattu todellinen tärinäpäästöarvo voi poiketa ilmoitetusta tärinäpäästöarvosta työkalun käyttötavan mukaan.

**VAROITUS:** Selvitä käyttäjän suojaamiseksi tarvittavat varoimet todellisissa käyttöolosuhteissa tapahtuvan arvioidun altistumisen mukaisesti (ottaen huomioon käyttöjako kokonaisuudessaan, myös jaksot, joiden aikana työkalu on sammutettuna tai käy tyhjäkäynnillä).

## VAKUUTUS EC-VASTAAVUUDESTA

**Koskee vain Euroopan maita**

EC-vaatimustenmukaisuusvakuutus on liitetty tähän käyttöoppaaseen.

## TÄRKEITÄ TURVAOHJEITA

- Seuraavia turvaohjeita on noudatettava aina. Turvaohjeet on suunniteltu pienentämään tulipalojen, sähköiskujen ja henkilövahinkojen riskiä.
- Ennen kuin käytät laitetta, lue nämä ohjeet huolellisesti, ja noudata ohjeita laitetta käytettäessä.
- Tämä opas on pidettävä tallessa tulevaa käyttöä varten.

**VAROITUS**

1. Lue tämä käyttöopas huolellisesti ennen laitteen käyttöä.
2. Käytä vain tässä käyttöoppaassa määritettyjä latureita ja akkuja.

Muut kuin tässä oppaassa määritetyt yhdistelmät voivat aiheuttaa räjähdysperäisiä vammoja tai vahinkoja.

### 3. Lataa laite asianmukaisesti.

Käytä laturia vain nimellisjännitteen mukaisessa AC-sähköverkossa. Älä käytä jännitteenkohotusmuuntajia tai ajoneuvolatureita, äläkä käytä laturia DC-virtalähteenä. Virheellinen käyttö voi johtaa ylikuumenemiseen ja tulipaloon.

Älä lataa akkua alle 10 °C:n (50 °F) tai yli 40 °C:n (104 °F) lämpötiloissa, sillä se voi aiheuttaa räjähdys- tai tulipalovaaran.

### 4. Älä aiheuta oikosulkuja akun napoihin. Vältä akun säilyttämistä muiden metalliesineiden, kuten nauhojen ja kolkoiden, kanssa. Se voi aiheuttaa oikosuluista johtuvaa ylikuumenemistä sekä tulipalo- ja räjähdysriskin.

### 5. Suojaudu sähköiskuilta.

Älä kosketa pistoketta märillä tai kosteilla käsillä, sillä se saattaa aiheuttaa sähköiskun.

### 6. Ota työskentelyalueen ympäristö huomioon.

Älä altista laturia ja akkua sateelle äläkä käytä niitä märissä tai kosteissa olosuhteissa, sillä se saattaa aiheuttaa ylikuumenemistä ja sähköiskuja.

Varmista, että työskentelyalue on hyvin valaistu. Huonossa valaistuksessa työskenteleminen voi johtaa onnettomuuksiin.

Älä käytä tai lataa akkua paikassa, jossa on syttyviä nesteitä tai kaasuja, sillä se aiheuttaa räjähdys- ja palorisikin.

### 7. Käytä suojalaseja ja -vaatteita.

Käytä aina suojalaseja, pölymaskia, luistamatonta turvakengkiä, kypärää ja muita pakollisia tai tarpeellisia suojavaatteita, kun käytät tätä laitetta. Tämän ohjeen laiminlyönti voi aiheuttaa henkilövahinkoja.

### 8. Estä tahaton käynnistyminen.

Varmista, että työkalun virtakytkin on off-asennossa, ennen kuin kytket virtajohdon ja/tai akun tai nostat työkalun tai kannat sitä. Sähkötyökalujen kantaminen sormi virtakatkaisimella aiheuttaa onnettomuuksia.

### 9. Kiinnitä työkohte.

Kiinnitä työkohte paikalleen puristimilla tai asettamalla se ruuvipenkkiin. Tällöin voit työskennellä sekä hallita ja ohjata työkalua kaksin käsin. Työkohteen epäasiallinen kiinnittäminen voi johtaa henkilövahinkoihin.

### 10. Eristä työkalu aina virtalähteestä seuraavissa tilanteissa irrottamalla akku ja kytkemällä liipaisinkytkimen lukko:

• Työkalua ei käytetä tai sitä huolletaan.

• Jotakin työkalun osaa, kuten terää, vaihdetaan.

• Jokin tunnistettu vaaratilanne uhkaa.

Mikäli tätä ohjetta ei noudateta, vaarana on laitteen kytkettyminen päälle vahingossa, mikä voi aiheuttaa vahinkoja ja henkilövammoja.

**11. Käytä vain määritysten mukaisia lisävarusteita ja liitekappaleita.**

Käytä vain tässä käyttöoppaassa ja Makitan tuoteluettelossa määritettyjä lisävarusteita ja liitekappaleita. Muiden lisävarusteiden tai liitekappaleiden käyttäminen voi aiheuttaa onnettomuuksia tai vahinkoja.

**12. Älä altista akkua avotulelle, sillä se saattaa saada akun räjähtämään tai päästämään myrkyllisiä aineita.**

**13. Akusta voi vuotaa nestettä, jos sitä käsitellään väärin. Vältä kosketusta.**

Jos nestettä pääsee iholle vahingossa, huuhtele iho puhtaalla vedellä.

Jos nestettä pääsee silmiin, huuhtele silmät puhtaalla vedellä ja hankkiudu välittömästi lääkäriin. Nesteen joutuminen silmiin voi johtaa sokeutumiseen.

**14. Jos toiminta-aika lyhenee merkittävästi, lopeta käyttö. Se voi aiheuttaa ylikuumenemisriskin, mistä voi seurata palovammoja ja pahimmillaan räjähdysvaara.**

**▲ HUOMIO**

**1. Työskentelyalueen turvallisuus**

Pidä työskentelyalue puhtaana ja hyvin valaistuna. Sotkuissa ja pimeissä tiloissa sattuu helposti onnettomuuksia.

**2. Pidä lapset ja katselijat loitolla, kun käytät sähkötyökalua. Häiriötekijät voivat johtaa työkalun hallinnan menetykseen.**

**3. Varasto käyttämättä olevat sähkötyökalut oikein.**

Säilytä käyttämättömät sähkötyökalut poissa lasten ulottuvilta, äläkä anna sähkötyökalua tai näitä ohjeita tuntemattomien henkilöiden käyttää työkalua. Sähkötyökalut ovat vaarallisia harjaantumattomien käyttäjien käsissä.

Älä varastoi työkalua ja akku paikkaan, jossa lämpötila voi nousta 50 °C:een (122 °F) tai suuremmaksi, kuten metallilaatikkoon tai autoon kesällä. Se saattaa lyhentää akun käyttöikää tai aiheuttaa savuamista tai tulipalon.

**4. Älä käytä sähkötyökalua väkisin.**

Käytä työkalua oikealla nopeudella ja vain siihen käyttötarkoitukseen, johon se on suunniteltu. Liian nopea leikkuunopeus voi vahingoittaa työkalua tai aiheuttaa henkilövahinkoja.

Älä käytä työkalua tavoilla, jotka voivat aiheuttaa moottorin jumiumutuksen. Se voi aiheuttaa savuamista tai tulipalon.

**5. Käytä sähkötyökalua vain sen suunniteltuun käyttötarkoitukseen.**

Käytä tätä sähkötyökalua sekä sen lisävarusteita ja teriä näiden ohjeiden mukaisesti ja ota myös huomioon työolosuhteet ja suoritettavan työn laatu. Älä käytä työkalua sen kapasiteetin ylittävien työkohteiden käsittelyyn. Työkalun käyttäminen tarkoituksiin, joihin sitä ei ole tarkoitettu, voi johtaa henkilövahinkoihin.

**6. Pukeudu asianmukaisesti.**

Älä käytä löysiä vaatteita tai koruja. Pidä hiukset, vaatteet ja käsineet erossa liikkuvista osista.

Väljät vaatteet, korut tai pitkät hiukset voivat tarttua liikkuviin osiin.

Käytä kumihansikkaita ja luistamattomia turvajalkineita, kun käytät sähkötyökalua ulkona.

Luistavat käsineet tai kengät voivat johtaa henkilövahinkoihin.

**7. Älä väärinkäytä laturin johtoa.**

Älä koskaan kannna tai vedä sähkötyökalua virtajohtodosta tai irrota sitä pistorasiasta johdosta vetämällä.

Suojaa virtajohto kuumuudelta, öljyltä, teräviltiltä reunoilta ja liikkuvilta osilta.

Varmista, että johto on sijoitettu niin, ettei se näille astuta, ettei siihen kompastua ja ettei se voi muutoin vahingoittua tai altistua rasitukselle. Vahingoittuneet tai kiinni tarttuneet johdot lisäävät sähköiskun ja tulipalon riskiä.

**8. Älä kurkota.**

Seiso tukevassa asennossa ja säilytä tasapainosi. Näin säilytät sähkötyökalun hallinnan odottamattomissa tilanteissa.

**9. Huolla sähkötyökalua.**

Pidä leikkuutyökalut terävinä ja puhtaina. Oikein hoidetut leikkaustyökalut, joilla on terävät leikkusärmät, eivät takertele yhtä helposti, ja niitä on helppo hallita. Vaurioituneet terät voivat aiheuttaa henkilövahingon.

Pidä kahvat kuivina ja puhtaina öljystä ja rasvasta. Luistavat kahvat voivat johtaa henkilövahinkoihin.

Tarkista laturin virtajohto säännöllisesti. Johdon vauriot kasvattavat sähköiskujen ja tulipaloon mahdollisesti johtavien oikosulkujen riskiä.

**10. Irrota säätöavain tai vääntötyökalu ennen työkalun käynnistystä.**

Sähkötyökalun pyörivään osaan kiinni jätetty työkalu tai avain voi aiheuttaa loukkaantumisen.

**11. Kun lataat työkalua ulkona, käytä suojattua johtoa tai jatkojohtoa.**

Käytä vain tässä käyttöoppaassa ja Makitan tuoteluettelossa määritettyjä lisävarusteita ja liitekappaleita. Muiden lisävarusteiden tai liitekappaleiden käyttäminen voi aiheuttaa onnettomuuksia tai vahinkoja.

**12. Pysy valppaana, katso mitä teet, ja käytä teräviä järjeä, kun käytät sähkötyökalua.**

Älä käytä sähkötyökalua, jos olet väsynyt tai huumeiden, alkoholin tai lääkkeiden vaikutuksen alainen. Hetkellinen tarkkaamattomuus sähkötyökalun käytön aikana voi aiheuttaa vakavan vamman.

**13. Tarkista osat ja terät vaurioiden varalta ennen käyttöä.**

Tarkista, etteivät turvakannet ja muut osat, jotka voivat vaikuttaa työkalun toimintaan, ole vaurioituneet tai rikki. Vaihda tai korjaa vaurioituneet osat ennen käyttöä.

- Tarkista kaikkien liikkuvien osien liikeradat ja kiinnitykset, osien eheys sekä kaikki muu sellainen, joka voi vaikuttaa sähkötyökalun toimintaan. Jos sähkötyökalu on vahingoittunut, korjautaa se ennen käyttöä. Puutteellisesti huolletut sähkötyökalut aiheuttavat usein tapaturmia.
  - Älä käytä vaurioituneita jatkojohtoja. Vaihda vaurioituneet johdot ennen käyttöä. Vaurioituneen jatkojohdon käyttö kasvattaa sähköiskujen ja tulipaloon mahdollisesti johtavien oikosulkujen riskiä.
  - Älä käytä laturia, jos virtajohto tai virtapistoke on vaurioitunut tai jos laturi on pudotettu tai vahingoittunut muutoin. Laturin vauriot kasvattavat sähköiskujen ja tulipaloon mahdollisesti johtavien oikosulkujen riskiä.
  - Älä käytä työkalua, jos se ei käynnisty ja sammu kytkimestä. Sähkötyökalu, jota ei voi käyttää virtakytkimellä, on vaarallinen ja se on korjattava.
  - Noudata voitelusta ja lisävarusteiden vaihtamisesta annettuja ohjeita.
  - Irrota akku sähkötyökalusta ennen minkään säätöjen tekemistä tai lisävarusteiden vaihtamista. Tällaiset ehkäisevät turvatoimet pienentävät sähkötyökalun vahingossa käynnistymisen vaaraa.
- 14. Anna pätevän korjaajan huolta sähkötyökalusi käyttäen vain identtisiä varaosia. Näin varmistetaan, että sähkötyökalun turvallisuus säilyy.**
- Älä yritä purkaa tai muokata akkua ja laturia.
  - Tämä sähkötyökalu on suunniteltu turvasäännösten mukaiseksi. Älä muokkaa sähkötyökalua.
  - Vie sähkötyökalu huoltoon, jos se ylikuumenee tai havaitset muita epänormaaleja oireita käytössä.
  - Älä anna työkalua epäpätevän henkilön korjattavaksi, sillä se saattaa heikentää työkalun käyttöturvallisuutta ja johtaa henkilövahinkoihin.
- 15. Älä käytä sähkötyökaluja tiloissa, joissa on räjähdysvaara (esimerkiksi palavia nesteitä, kaasuja tai pölyä).** Sähkötyökalut synnyttävät kipinöitä, jotka voivat sytyttää pölyn tai kaasun.

### Sähköturvallisuus

- 1. Sähkötyökalun pistotulpan täytyy sopia pistorasiaan. Älä koskaan muuta tulpaa millään tavalla. Älä käytä pistotulpan sovitinta maadoitettujen (maattokosketin) sähkötyökalujen kanssa.** Muuttamattomat tulpat ja sopivat pistorasiat pienentävät sähköiskun vaaraa.
- 2. Vältä vartalo kosketusta maadoitettuihin pintoihin kuten putkiin, lämpöpattereihin, liesiin ja jääkaappeihin.** Sähköiskun vaara kasvaa, jos vartalosi on maadoitettu tai yhteydessä maahan.
- 3. Älä jätä sähkötyökaluja sateeseen tai kosteisiin olosuhteisiin.** Sähkötyökaluun päässyt vesi suurentaa sähköiskun vaaraa.
- 4. Älä käsittele virtajohtoa huonosti. Älä koskaan kanna tai vedä sähkötyökalua virtajohdosta tai irrota sitä pistorasiaasta johdosta vetämällä.** Suojaa virtajohto kuumuudelta, öljyltä, teräviltä reunoilta ja liikkuvilta osilta. Vahingoittuneet tai kiinni tarttuneet johdot suurentavat sähköiskun vaaraa.

- 5. Kun käytät sähkötyökalua ulkona, käytä ulko-käyttöön tarkoitettua jatkojohtoa.** Ulkokäyttöön tarkoitettujen johdon käyttö pienentää sähköiskun vaaraa.
- 6. Jos sähkötyökalun käyttöä kosteissa olosuhteissa ei voida välttää, käytettävissä virtalähteessä tulee olla vikavirtasuojaa.** Vikavirtakytkimen käyttäminen vähentää sähköiskuvaaraa.

### Henkilökohtainen turvallisuus

- 1. Käytä henkilönsuojaimia. Käytä aina suoja-laseja.** Suojavarusteiden, esimerkiksi hengityssuojaimen, pitävien turvakenkien, suojakypärän tai kuulosuojaimien, asianmukainen käyttö vähentää loukkaantumisia.
- 2. Jos pölyn poisto- ja keräysliitäntää varten on olemassa laitteet, huolehdi siitä, että ne liitetään ja että niitä käytetään oikein.** Pölyn kerääminen vähentää pölyyn liittyviä vaaroja.
- 3. Käytä aina suojalaseja silmiesi suojaamiseksi tapaturmia vastaan sähkökäyttöisten laitteiden käytön aikana. Suojalasin täytyy noudattaa ANSI Z87.1 Yhdysvalloissa, EN 166 Euroopassa tai AS/NZS 1336 Australiassa / Uudessa Seelannissa olevia vaatimuksia. Australiassa / Uudessa Seelannissa on lainmukaisesti pakollista käyttää kasvosuojaimia myös kasvojen suojaamiseksi.**

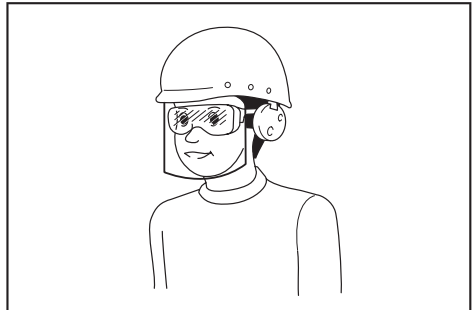

Työnantajien velvollisuuksiin kuuluu varmistaa, että laitteen käyttäjät ja työpaikan välittömässä läheisyydessä olevat muut sivulliset henkilöt käyttävät asianmukaisia henkilönsuojaimia.

### Sähkötyökalun käyttö ja hoito

- 1. Älä käytä sähkötyökalua väkisin. Käytä tarkoitukseen sopivaa sähkötyökalua.** Oikea sähkötyökalu tekee työn paremmin ja turvallisemmin nopeudella, jolle se on suunniteltu.
- 2. Älä käytä työkalua, jos se ei käynnisty ja sammu kytkimestä.** Sähkötyökalu, jota ei voi käyttää virtakytkimellä, on vaarallinen ja se on korjattava.
- 3. Irrota pistotulppa virtalähteestä ja/tai akku sähkötyökalusta, ennen kuin teet mitään säätöjä, vaihdat lisävarusteita tai panet sähkötyökalun säilöön.** Tällaiset ehkäisevät turvatoimet pienentävät sähkötyökalun vahingossa käynnistymisen vaaraa.

4. Käytä tätä sähkötyökälyä, lisävarusteita, vaihtoteriä jne. näiden ohjeiden mukaisesti, ja ota myös huomioon työolosuhteet ja suoritettavan työn laatu. Sähkötyökälyn käyttö tarkoituksiin, joihin sitä ei ole suunniteltu, voi aiheuttaa vaaratilanteen.

#### Akkukäyttöisen työkalun käyttö ja hoito

1. Lataa akkua vain valmistajan määräämällä laturilla. Tietyille akkutyypille tarkoitettu laturi voi aiheuttaa tulipalovaaran, jos sitä käytetään muuntypisen akun lataamiseen.
2. Käytä sähkötyökälyä vain määritysten mukaisten akkujen kanssa. Muuntypisten akkujen käyttäminen voi aiheuttaa loukkaantumista tai tulipalovaaran.
3. Kun akku ei ole käytössä, säilytä se erillään metalliesineistä, kuten paperiliittimistä, kolikoista, avaimista, nauloista, ruuveista ja muista pienistä metalliesineistä, jotka voivat yhdistää akun navat. Akun napojen oikosulkeminen voi aiheuttaa palovamman tai tulipalon.
4. Akusta voi vuotaa nestettä, jos sitä käsitellään väärin. Vältä kosketusta. Jos nestettä pääsee iholle vahingossa, huuhtelee iho vedellä. Jos nestettä pääsee silmiin, hakeudu lääkärin hoitoon. Ulos purkautunut akkuneuste voi ärsyttää ihoa tai aiheuttaa palovammoja.

### HUOMIO

1. Pidä työkalusta tukevasti kiinni sitä käytettäessä.
  - Heikko ote työkalusta voi johtaa henkilövahinkoihin.
2. Pidä kädet ja kasvat kaukana liikkuvista osista. Ne voivat aiheuttaa henkilövahinkojen vaaran.
3. Lopeta työkalun käyttö välittömästi vapauttamalla kytkin, jos työkalu menee epäkuuntoon tai alkaa pitää epänormaalia ääntä käytön aikana. Tarkistuta ja korjauta työkalu valtuutetussa huollossa.
  - Tämän ohjeen laiminlyönti voi aiheuttaa vaurioita ja henkilövahinkoja.
4. Jos työkalu putoaa tai iskeytyy jotakin vasten, tarkista huolellisesti, ettei laitteen runko ole vaurioitunut, murtunut tai vääntynyt.
  - Kaikki tällaiset vauriot voivat johtaa henkilövahinkoihin.
5. Älä saata akkua oikosulkuun. Oikosulku voi aiheuttaa virtapiikin, ylikuumentumista, palovammoja tai laitteen rikkoontumisen.
  - Älä koske akun napoihin millään sähköä johtavalla materiaalilla.
  - Älä säilytä sisäistä akkua yhdessä muiden metalliesineiden, kuten naulojen tai kolikoiden, kanssa.
  - Älä altista akkua vedelle tai sateelle.
  - Älä leikkaa virtajohtoa.
6. Älä käytä työkalua tai lataa akkua tiloissa, joissa on räjähdysvaara (esimerkiksi tiloissa, joissa on liuottimia, maalia, bensiniä, tärpättä, polttoainetta, kaasuja tai liima-aineita). Se voi aiheuttaa räjähdyksen tai tulipalon vaaran.

7. Älä lataa akkua paperin, pahvin, kankaan, tyyntyjen, mattojen tai vinyyliin päällä tai pölyisissä tiloissa. Se voi aiheuttaa tulipalon vaaran.
8. Älä altista laturia vedelle tai metalliesineillä, jotka voivat aiheuttaa oikosulun latausnapoihin.
9. Älä käytä laturia muuhun kuin akun lataamiseen.
10. Varmista ennen työkalun käyttöä, ettei sahanterän leikkukärjissä ole murtumia tai halkeamia.
11. Älä käytä leikatessa vettä tai leikkuöljyä.
12. Käytä vain aitoja Makitan sahanteriä.
13. Älä jätä työkalua lattialle kytkin ON-asennossa. Työkalu käy tällöin jatkuvasti, mikä voi aiheuttaa henkilövahinkoja.
14. Älä käytä työkalua helposti syttyvien tai särkyvien esineiden tai leikkuutyöhön osallistumattomien henkilöiden lähellä. Työkälystä sinkoaa leikkaamisen aikana kuumia pirstaleita ja kipinöitä, jotka voivat vahingoittaa ympäristöä ja aiheuttavat tulipalon ja henkilövahinkojen vaaran.
15. Älä käytä työkalua betonin leikkaamiseen. Se vahingoittaa työkalua ja voi johtaa henkilövahinkoihin.
16. Jos työkalua käytetään korkealla paikalla, tarkista ennen käyttöä, ettei työkohteeseen alla liiku ihmisiä. Putoavat materiaalit ja työkalut voivat aiheuttaa onnettomuuksia.
17. Mikäli lataamisen aikana ilmenee epänormaalia lämpenemistä, lopeta lataus välittömästi irrottamalla akku. Latauksen jatkaminen voi aiheuttaa savuamista, tulipalon tai räjähdyksen.
18. Pidä moottorin ilma-aukot vapaina kaikissa tilanteissa. Niiden peittäminen voi johtaa moottorin ylikuumentumiseen.
19. Kun laturin kanssa käytetään jatkojohtoa, suositellaan käytettäväksi jäljempänä määritetyn kokoista ja mahdollisimman lyhyttä johtoa. Ulkona ladattaessa on käytettävä ulkokäyttöön tarkoitettua johtoa.

Käytettävän johdon enimmäispituus suhteessa johdon paksuuteen

Johdon koko (johtimen poikkileikkauksen pinta-ala)	Johdon enimmäispituus
0,75 mm <sup>2</sup>	20 m
1,25 mm <sup>2</sup>	30 m

## SAHANTERÄN KÄYTTÖVAROITUKSET

### Työskentelyalueen turvallisuus

1. Varmista, että pölypussi on kiinnitetty oikein. Mikäli pölypussi ei ole paikallaan, leikkukärkien vaurioitumisesta johtuva sahanterän osien sinkoutuminen voi johtaa henkilövahinkoihin.
2. Pidä sivulliset poissa työkohteesta. Vaikka pölypussi olisi paikallaan, vaurioituneen sahanterän osat ja kuumat pirstaleet voivat singota ulos pusista ja aiheuttaa vakavia henkilövahinkoja.

- Sahanterää käytettäessä voi esiintyä kipinöintiä. Älä käytä työkalua, jos kipinöinti voi aiheuttaa tulipalon tai räjähdysriskin.
- Sahanterän käyttö aiheuttaa runsaasti melua. Ota työskentelyalueen ympäristö huomioon.
- Lopeta käyttö, jos leikattaessa kuuluu epänormaalia ääntä tai tuntuu epänormaalia värinää tai jos leikkuuosat ovat pahoin kuluneet.

### Suojavaatetus ja turvalaitteet

- Käytä suojalaitteita, suojalaseja, turvakengkiä, pölymaskia ja kypärää. Vaikka pölypussi olisi paikallaan, vaurioituneen sahanterän osat ja kuumat pirstaleet voivat singota suojuksen ohi ja aiheuttaa henkilövahinkoja.
- Pukeudu asianmukaisesti. Älä käytä kravattia, löysiä vaatteita tai neulekäsineitä. Pidä hiukset pois pyörivien terien läheltä suojaamalla hiukset hiusverkolla tai lakilla.

### Ennen käyttöä

- Varmista, että sahanterän leikkuukärjet eivät ole vääntyneet, murtuneet, halkeilleet tai kuluneet. Älä käytä sahanterää, jos siinä on vaurioita tai se on liian kulunut. Leikkaaminen tällaisella terällä voi aiheuttaa lisävaurioita terälle ja vakavia henkilövahinkoja.
- Älä käytä sahanterää muuhun käyttöön kuin sen teknisissä tiedoissa määritettyyn käyttötarkoitukseen. Sahanterän käyttäminen muihin tarkoituksiin voi johtaa liialliseen kulumiseen, terän irtoamiseen, suorituskyvyn heikentymiseen ja epänormaaliin kuumenemiseen, mikä voi vaurioittaa terää ja johtaa henkilövahinkoihin.

### Sahanterän vaihtaminen

- Kun sahanterä on vaihdettava, varmista, että akku on irrotettu työkalusta. Tällä estetään työkalun käynnistyminen vahingossa ja siitä seuraavat henkilövahingot.
- Varmista ennen käyttöä, ettei lähistöllä ole ylimääräisiä henkilöitä. Tarkkaile, ettei käytön aikana kuulu epänormaaleja ääniä tai esiinny epänormaalia värinää. Käytön jatkaminen epänormaaleista äänistä tai värinöistä huolimatta voi vaurioittaa teriä ja johtaa vakaviin henkilövahinkoihin.

### Käytön aikana

- Älä käytä sahanterää muuhun kuin leikkaamiseen. Varo vahingoittamasta tai rasittamasta terää. Terän murtuminen voi johtaa vakaviin henkilövahinkoihin.
- Kiinnitä työstettävä kohde tukevasti paikoilleen esimerkiksi ruuvipenkkiin, jotta se ei pääse liikkumaan sitä leikattaessa. Jos työkohte liikkuu, laite voi riistäytyä hallinnasta, mikä voi johtaa terän vaurioitumiseen ja mahdollisesti vakaviin henkilövahinkoihin.
- Aloita leikkaaminen vasta, kun sahanterä on saavuttanut enimmäisnopeuden. Jos sahanterä asetetaan työkohdetta vasten ennen moottorin käynnistämistä, sahanterä ylikuormittuu ja vaurioituu, mistä voi seurata vakavia henkilövahinkoja.
- Älä leikkaa sahalla siksakkia, kaartuen tai viistosti äläkä käytä sahanterän lapetta kohteiden vääntämiseen tai muihin tarkoituksiin.

- Jatkuva käyttö kuumentaa sahanterää ja heikentää sahaustehoa.

### Huolto

- Jos sahanterä vääntyy, murtuu tai vaurioituu, lopeta sahan käyttö välittömästi. Käytön jatkaminen tällaisessa tilanteessa vaurioittaa sahanterää lisää, jolloin se saattaa murtua. Murtuneet osat voivat irrotessaan aiheuttaa vakavia henkilövahinkoja.
- Älä säilytä huonokuntoisia sahanteriä. Käytä vain hyvässä kunnossa olevia ja puhtaita teriä.

**VAROITUS:** Käytä aina suojalaitteita, suojalaseja, turvakengkiä, pölymaskia ja kypärää.

**VAROITUS:** Käytä vain Makitan sahanteriä. Muiden kuin Makitan osien käyttäminen voi johtaa työkalun vaurioitumiseen, onnettomuuksiin ja henkilövahinkoihin.

### Akkua koskevia tärkeitä turvaohjeita

- Ennen akun käyttöönottoa tutustu kaikkiin laturissa (1), akussa (2) ja akkukäyttöisessä tuotteessa (3) oleviin varoitusteksteihin.
- Älä pura akkua.
- Jos akun toiminta-aika lyhenee merkittävästi, lopeta akun käyttö. Seurauksena voi olla ylikuumeneminen, palovammoja tai jopa räjähdys.
- Jos akkuneustettä pääsee silmiin, huuhtele puhtaalla vedellä ja hakeudu välittömästi lääkärin hoitoon. Akkuneste voi aiheuttaa näön menetyksen.
- Älä oikosulje akkua.
  - Älä koske akun napoihin millään sähköä johtavalla materiaalilla.
  - Vältä akun säilyttämistä muiden metalliesineiden, kuten naulojen tai kolikoiden, kanssa.
  - Älä aseta akkua alttiiksi vedelle tai sateelle.
- Oikosulku voi aiheuttaa virtapiikin, ylikuumentumista, palovammoja tai laitteen rikkoontumisen.
- Älä säilytä työkalua ja akkua paikassa, jossa lämpötila voi nousta 50 °C:een (122 °F) tai sitäkin korkeammaksi.
- Älä hävitä akkua polttamalla, vaikka se olisi pahoin vaurioitunut tai täysin loppuun kulunut. Avotuli voi aiheuttaa akun räjähtämisen.
- Varo kolhimasta tai pudottamasta akkua.
- Älä käytä viallista akkua.



## 10. Sisältyviä litium-ioni-akkuja koskevat vaarallisten aineiden lainsäädännön vaatimukset.

Esimerkiksi kolmansien osapuolten huolintaliikkeiden tulee kaupallisissa kuljetuksissa noudattaa pakkaamista ja merkintöjä koskevia erityisvaatimuksia.

Lähetettävän tuotteen valmistelu edellyttää vaarallisten aineiden asiantuntijan neuvontaa.

Huomioi myös mahdollisesti yksityiskohtaisemmat kansalliset määräykset.

Akun avoimet liittimet tulee suojata teipillä tai suojuksella ja pakkaaminen tulee tehdä niin, ettei akku voi liikkua pakkauksessa.

## 11. Hävitä akku paikallisten määräysten mukaisesti.

## SÄILYTÄ NÄMÄ OHJEET.

**⚠️HUOMIO:** Käytä vain alkuperäisiä **Makita** akkuja. Muiden kuin aitojen Makita-akkujen, tai mahdollisesti muutettujen akkujen käyttö voi johtaa akun murtumiseen ja aiheuttaa tulipaloja, henkilö- ja omaisuusvahinkoja. Se mitätöi myös Makita-työkalun ja -laturin Makita-takuun.

## Vihjeitä akun käyttöön pidentämiseksi

1. Lataa akku ennen kuin se purkautuu täysin. Lopeta aina työkalun käyttö ja lataa akku, jos huomaat työkalun tehon vähenevän.
2. Älä koskaan lataa uudestaan täysin ladattua akkua. Yliilataaminen lyhentää akun käyttöikää.
3. Lataa akku huoneen lämpötilassa välillä 10 °C - 40 °C (50 °F - 104 °F). Anna kuuman akun jäähtyä ennen lataamista.
4. Lataa akku, jos et käytä sitä pitkään aikaan (yli kuuteen kuukauteen).

## OSIEN NIMET

- **Kuva 1:** 1. Akku 2. Moottori 3. Pölypussin pidike  
4. Sähköliitäntä 5. Ohjain 6. Sahanterä  
7. Kahva 8. Lukituspainike 9. Kytin

## Akun asentaminen tai irrottaminen

**⚠️HUOMIO:** Varmista aina ennen säätöjä ja tarkastuksia, että työkalu on sammutettu ja akku on irrotettu.

**⚠️HUOMIO:** Sammuta työkalu aina ennen akun kiinnittämistä tai irrottamista.

**⚠️HUOMIO:** Pidä työkalusta ja akusta tiukasti kiinni, kun irrotat tai kiinnität akkua. Jos akku tai työkalu putoaa, ne voivat vaurioitua tai aiheuttaa tapaturman.

- **Kuva 2:** 1. Painike 2. Punainen merkkivalo 3. Akku

Irrota akku painamalla akun etupuolella olevaa painiketta ja vetämällä akku ulos työkalusta.

Akkua liitetään sovitamalla akun kieleke rungon uraan ja työntämällä se sitten paikoilleen. Työnnä akku pohjaan asti niin, että kuulet sen napsahdavan paikoilleen. Jos painikkeen yläpuolella näkyy punainen ilmaisin, akku ei ole lukkiutunut täysin paikoilleen.

**⚠️HUOMIO:** Työnnä akku aina pohjaan asti, niin että punainen ilmaisin ei enää näy. Jos akku ei ole kunnolla paikallaan, se voi pudota työkalusta ja aiheuttaa vammoja joko sinulle tai sivullisille.

**⚠️HUOMIO:** Älä käytä voimaa akun asennuksessa. Jos akku ei lii'u paikalleen helposti, se on väärässä asennossa.

## Akun suojausjärjestelmä (tähtimerkinnällä merkitty litiumioniakku)

- **Kuva 3:** 1. Tähtimerkintä

Tähtimerkinnällä merkityssä litiumioniakussa on suojausjärjestelmä. Tämä järjestelmä pidentää akun käyttöikää katkaisemalla automaattisesti työkalun virran. Työkalu pysähtyy automaattisesti kesken käytön, jos työkalussa tai akussa ilmenee jokin seuraavista tilanteista:

### Ylikuormitus:

Työkalua käytetään tavalla, joka saa sen kuluttamaan epätavallisen paljon virtaa. Vapauta tällöin työkalun liipaisinkytkin ja lopeta ylikuormitustilan aiheuttanut käyttö. Käynnistä sen jälkeen työkalu uudelleen painamalla liipaisinkytkintä. Jos työkalu ei käynnisty, akku on ylikuumentunut. Anna tällöin akun jäähtyä, ennen kuin painat liipaisinkytkintä uudelleen.

### Alhainen akun jännite:

Akun varaus on liian alhainen eikä riitä työkalun käyttämiseen. Irrota tässä tilanteessa akku ja lataa se.

## Akun jäljellä olevan varaustason ilmaisin

### Vain akkupaketeille ilmaisimella

- **Kuva 4:** 1. Merkkivalot 2. Tarkistuspainike

Painamalla tarkistuspainiketta saat näkyviin akun jäljellä olevan varauksen. Merkkivalot palavat muutaman sekunnin ajan.

Merkkivalot			Akussa jäljellä olevan varaus
Palaa	Pois päältä	Viilkuu	
			75% - 100%
			50% - 75%
			25% - 50%
			0% - 25%
			Lataa akku.
			Akussa on saattanut olla toimintahäiriö.

**HUOMAA:** Ilmoitettu varaustaso voi erota hieman todellisesta varaustasosta sen mukaan, millaisissa oloissa ja missä lämpötilassa laitetta käytetään.

## KÄYTTÖOHJEET

**VAROITUS:** Ennen akun asentamista työkaluun varmista, että kytkin on O-asennossa ja pois päältä.

**HUOMIO:** Paina lukituspainiketta ja varmista, että se nousee ylös vapautettaessa. Jos lukituspainike ei nouse ylös vapautettaessa, sahanterä ei pääse pyörimään, kun työkalu kytetään päälle. Tämä voi vahingoittaa osia ja aiheuttaa lyhytsulun moottoriin.

**HUOMIO:** Liu'uta kytkin I-asentoon ja varmista, että se pysyy tässä asennossa eikä pääse liikkumaan. Paina sitten kytkimen takaosaa ja varmista, että kytkin siirtyy automaattisesti O-asentoon.

**HUOMIO:** Varmista, että sahanterän suojuksen kiinnityspultit ja muut pultit on kiinnitetty tiukasti.

- **Kuva 5:** 1. Kahvan asento (samansuuntaisesti / vasen puoli) 2. Lukituspainike 3. Kahvan asento (samansuuntaisesti / oikea puoli) 4. Kytkin 5. Kahvan asento (pystysuunnassa/yläpuoli)

## Käyttö

► **Kuva 6:** 1. Ohjain 2. Harjaterästanko

► **Kuva 7:** 1. Harjaterästanko 2. Ohjain

1. Ruuvaa kahva kierrereikään joko pysty- tai samansuuntaisesti, niin sitä on helpompi käsitellä.
2. Varmista, että kytkin on O-asennossa.

**HUOMIO:** Työkalussa on turvatoiminto, joka estää virran kytkemisen moottoriin, jos akku asetetaan työkaluun kytkimen ollessa I-asennossa. Turvallisuussyistä akun saa asettaa työkaluun vain kytkimen ollessa O-asennossa.

3. Aseta akku työkaluun.
4. Liu'uta kytkin I-asentoon. Moottori on nyt päällä. Lukitse työkalun jatkuvaan käyttötilaan paina kytkimen etuosaa alaspäin.

**VAROITUS:** Älä kosketa työkaluun pyöriäviä osia, sillä ne voivat aiheuttaa vakavia henkilövahinkoja.

5. Aseta leikkuuaukon ohjain harjaterästankoa vasten.

Aloita harjateräksen leikkaaminen työntämällä työkalua hitaasti eteenpäin.

**HUOMIO:** Hidasta työkalun liikettä eteenpäin (leikkuuliikettä) leikkauksen alkaessa ja sen ollessa päättymässä. Nopea leikkuuliike näissä tilanteissa vaurioittaa sahanterää ja voi aiheuttaa lentävien sirpaleiden aiheuttamia henkilövahinkoja.

**HUOMIO:** Pidä työkalusta tiukasti kiinni niin, ettei se pääse heilumaan leikattaessa. Työkalun heiluminen leikattaessa lyhentää sahanterän käyttöikää ja voi vaurioittaa sitä.

**HUOMIO:** Aseta työkalu 90 asteen kulmaan leikkattavan harjateräksen kanssa. Muussa kuin 90 asteen kulmassa harjateräksen oleva työkalu voi aiheuttaa heilumista ja ylikuormittaa työkalua.

**HUOMIO:** Älä aloita leikkaamista heti moottorin käynnistyessä. Anna sahanterän saavuttaa täysin pyörimisnopeus, ennen kuin aloitat leikkaamisen.

**HUOMIO:** Älä irrota akkua, kun moottorin on päällä. Se voi vahingoittaa moottorin elektroniikkaa.

6. Kun leikkaus on valmis, paina kytkintä alaspäin sen takaosasta. Kytkin siirtyy O-asentoon ja moottori sammuu.

**HUOMIO:** Tämä työkalu on tarkoitettu harjateräksen leikkaamiseen. Ota yhteyttä valmistajaan tai paikalliseen jälleenmyyjääsi, jos haluat käyttää työkalua muiden materiaalien leikkaamiseen. Muiden materiaalien leikkaaminen vahingoittaa sahanterän leikkuukärkiä.

## Leikatessa huomioitavaa

1. Varmista ennen työkalun päälle kytkemistä, että sahanterä ei ota kiinni leikattavaan kohteeseen.
2. Hidasta työkalun liikettä eteenpäin (leikkuuliikettä), kun leikkaus on päättymässä. Tämä on erityisen tärkeää, kun leikkuupituus on alle 50 mm. Leikattava kappale voi muutoin iskeytyä sahanterään, vahingoittaa leikkuukärkiä ja aiheuttaa vakavia henkilövahinkoja.
3. Kun sahanterän leikkuukärjet tylsyvät tai murtuvat, vaihda koko sahanterä. Huonokuntoisen sahanterän käytön jatkaminen yliuormittaa työkalua.
4. Jos leikattava materiaali liikkuu tarisee leikatessa, lopeta leikkaus ja kiinnitä materiaali asianmukaisesti.
5. Älä pidä leikattavasta materiaalista kiinni käsin. Siitä voi seurata henkilövahinkoja.
6. Älä leikkaa harjateräskappaleita, joiden koko tai kovuus ylittää työkalun leikkuukapasiteetin.

## Vaihda sahanterä seuraavissa tilanteissa

1. Varoitusvalo (punainen) vilkkuu tiheästi, vaikka akku on täyteen ladattu.
2. Sahanterän leikkuukärjet ovat murtuneet tai kuluneet.
3. Leikkausnopeus on erittäin hidas.
4. Lämpö saa leikattavan kappaleen pinnan muuttamaan väriä.

**HUOMAA:** Sahanterän leikkuukärkiä ei voi teroittaa.

## Pölypussin asettaminen paikalleen

► **Kuva 8:** 1. Pölypussi

1. Aseta pölypussin avoin pää pölypussin pidikkeen päälle ja kiinnitä pussi paikalleen vetonaruilla.
2. Varmista, että pussi on tiukasti kiinni, nykyisemällä sitä terävästi.







**⚠HUOMIO:** Pölypussi on valmistettu syttömättömästä materiaalista, mutta erittäin kuumat pirstaleet (kuumentumista voi tapahtua kuluneella sahanterällä leikatessa) voivat sulattaa materiaalin. Ota tämä mahdollisuus huomioon, kun käytät pölypussia.

## Akun tilan merkkivalo

► **Kuva 9:** 1. Akun merkkivalo

Kun työkaluun kytketään virta, akun merkkivalo näyttää akun jäljellä olevan varauksen. (Katso taulukko 1.)

Taulukko 1



Akun tilan merkkivalo	Akussa jäljellä oleva varaus
 : palaa  : pois päältä  : vilkkuu	
	50%–100%
	20%–50%
	0%–20%
	Lataa akku

## Automaattinen nopeudenvaihtotoiminto

► **Kuva 10:** 1. Toimintatilan merkkivalo

Työkalussa on suuren nopeuden ja suuren vääntömomentin toimintatilat. Työkalu valitsee toimintatilan automaattisesti kuormituksen perusteella. Kun toimintatilan merkkivalo syttyy käytön aikana, työkalu on suuren vääntömomentin tilassa. (Katso taulukko 2.)

Taulukko 2

Tilan merkkivalon tila	Toimintatila
	Suuren nopeuden tila
	Suuren vääntömomentin tila

## Työkalun/akun suojausjärjestelmä

Työkalu pysähtyy automaattisesti kesken käytön, jos työkalussa tai akussa ilmenee jokin seuraavista tilanteista:

- Työkalua yliuormitetaan
- Työkalu ylikuumentee
- Akkukapasiteetti ei ole riittävä

Jos työkalua käytetään jatkuvasti tällaisissa olosuhteissa, suojausjärjestelmä lukitsee työkalun.





## Ylikuormitussuoja

Jos työkalu yliuormittuu leikatessa, se pysähtyy automaattisesti. Tällöin työkalu on sammutettava ja ylikuormittumisen aiheuttava tila on poistettava, minkä jälkeen työkalun voi käynnistää uudelleen.

## Suojalukitus

Kun suojausjärjestelmä toimii toistuvasti, työkalu lukittuu ja akun merkkivalo ilmaisee tilan taulukon 3 mukaisesti.



Taulukko 3

Akun merkkivalo	 : palaa  : pois päältä  : vilkkuu
	Suojalukitus on toiminnassa

## Työkalun ylikuumenemissuoja

Kun työkalu ylikuumentuu, se pysähtyy automaattisesti ja akun merkivalo ilmaisee tilan taulukon 4 mukaisesti. Anna silloin työkalun jäähtyä, ennen kuin kytket virran työkaluun uudelleen.

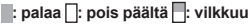
Taulukko 4

Akun merkivalo	
	Työkalu on ylikuumentunut

## Ylipurkautumissuoja

Kun akun varaus on riittämätön, työkalu pysähtyy automaattisesti. Irrota silloin akku työkalusta ja lataa se.

## SAHANTERÄN VAIHTAMINEN

**VAROITUS:** Sammuta työkalu ja poista sen akku ennen sahanterän vaihtamista, jotta työkalu ei käynnisty vahingossa ja aiheuta vakavia henkilövahinkoja.

- **Kuva 11:** 1. Sahanterän suojus 2. Pultti  
3. Aluslaatta 4. Sahanterän ohjain  
5. Sahanterä 6. Tappi 7. Reikä  
8. Sahanterän kiinnityspultti

## Sahanterän irrottaminen

**Irrota sahanterä seuraavasti:**

- **Kuva 12:** 1. Paina (lukituspainike)

1. Irrota sahanterän suojuksen kiinnityspultit (4 kpl) kuusioavaimella.
2. Irrota sahanterän suojus.
3. Aseta kuusioavain sahanterän ohjaimen kiinnityspulttiin.
4. Paina lukituspainiketta ja käännä sahanterää käyttämällä kuusioavainta vipuvartena, kunnes lukituspainike estää kääntöliikkeen.

**HUOMIO:** Varmista, että lukituspainike on painettu kokonaan pohjaan. Jos näin ei ole, kuusioavain voi päästä kääntymään ja aiheuttaa henkilövahinkoja.

5. Löysää pulttia ja aluslaattaa ja irrota ne pitämällä sahanterä lukittuna ja kääntämällä kuusioavainta vastapäivään.
6. Irrota sahanterän ohjain ja sahanterä.

## Sahanterän vaihtaminen

**HUOMIO:** Käytä vain Makitan sahanterää. Jos aiot käyttää sahanterää uudelleen, varmista, että se ei ole kulunut, murtunut tai vaurioitunut.

**HUOMIO:** Käytä vain sellaista sahanterää, jossa on kolme laitteen akseliin sopivaa reikää. Muun tyyppisiä sahanterää ei voi käyttää.

**HUOMIO:** Asenna sahanterä oikeasuuntaisesti. Mikäli suunta ei ole oikea, kolme tappia eivät asetu reikiin oikein.

**HUOMIO:** Puhdista sahanterä ja osat ja poista kaikki jäämät ja lika niistä. Jäämät ja lika voivat vaikuttaa sahanterän tasapainoon ja saada sen heilumaan leikattaessa.

**Vaihda sahanterä seuraavasti:**

- **Kuva 13:** 1. Paina (lukituspainike)

1. Aseta sahanterä akselille. Varmista, että akselin kolme tappia sopivat sahanterän reikiin.
2. Aseta sahanterä paikalleen.
3. Aseta pultti ja aluslaatta paikoilleen.
4. Estä sahanterän pyöriminen painamalla lukituspainike kokonaan pohjaan ja kiristä pultti kuusioavaimella.

**HUOMIO:** Varmista, että lukituspainike on painettu kokonaan pohjaan. Jos näin ei ole, kuusioavain voi päästä kääntymään ja aiheuttaa henkilövahinkoja.

5. Aseta sahanterän suojus paikalleen.
6. Kiristä sahanterän suojuksen kiinnityspultit (4 kpl) kuusioavaimella.

## KUNNOSSAPITO

**HUOMIO:** Varmista aina ennen tarkastusta tai huoltoa, että työkalu on sammutettu ja akku irrotettu.

**HUOMAUTUS:** Älä koskaan käytä bensiiniä, ohenteita, alkoholia tai tms. aineita. Muutoin laitteeseen voi tulla värjäytymiä, muodon vääristymiä tai halkeamia.

- **Kuva 14:** 1. Pölynsuojus

Varmista ilman tasainen kierto irrottamalla pölynsuojus ilmanottoaukosta ja puhdistamalla se.

**HUOMIO:** Puhdista pölynsuojus, kun se tukkeutuu. Työn jatkaminen tukkeutunutta pölynsuojusta käyttäen voi vaurioittaa työkalua.

## LATVIEŠU (oriģinālie norādījumi)

Pirms ierīces uzstādīšanas un ekspluatācijas izlasiet, izprotiet un ievērojiet visas instrukcijas un lietošanas kārtības. Glabājiet šo lietošanas rokasgrāmatu kopā ar ierīci.

**Izlasiet, izprotiet un ievērojiet visas drošības instrukcijas un ekspluatācijas kārtības. Ja instrukcijas neizprotat vai apstākļi nav pareizi pareizai ekspluatācijai, NEIZMANTOJIET IERĪCI. Vērsieties pie uzrauga vai atbildīgās personas.**

## TEHNISKIE DATI

Modelis.	DSC251
Spriegums	Līdžstrāva, 18 V
Svars	4,0 kg (8,82 mārciņas)
Izmēri (G × P × A)	471 mm x 137 mm x 139 mm/18-17/32" x 5-25/64" x 5-15/32" (neieskaitot rokturi)
Armatūras stienģa grieztspēja (620 N/mm <sup>2</sup> /90 000 psi)	No $\varnothing$ 10 mm līdz $\varnothing$ 25 mm (SD490) No 3/8" līdz 1" (60. kat.)
Ātrums bez slodzes	2200 min <sup>-1</sup>
Asmens ārējais diametrs	110 mm/4,3"
Akumulatora kasetne	BL1830B/BL1840B/BL1850B/BL1860B
Lādētājs	DC18RC/DC18RD/DC18RE/DC18SE/DC18SF/DC18SD

- Tehniskie dati un konstrukcija var mainīties bez iepriekšēja brīdinājuma.
- Tehniskie dati un akumulatora kasetne var atšķirties dažādās valstīs.
- Svārs var būt atšķirīgs atbilstīgi papildierīcei(-ēm), ieskaitot akumulatora kasetnes. Tabulā ir attēlota visviegākā un vissmagākā kombinācija atbilstīgi EPTA noteikumiem 01/2014.

### BRĪDINĀJUMS



Izlasiet un izprotiet šo lietošanas rokasgrāmatu, pirms ekspluatējat ierīci. Ekspluatācijas instrukciju neievērošana var izraisīt nāvi vai nopietnus savainojumus.

### AR DROŠĪBU SAISTĪTIE BRĪDINĀJUMA MARĶĒJUMI



Lidojošu grūžu un skaļu trokšņu risks. Izmantojiet acu un ausu aizsargus.



Kustīgs asmens. Uzmaniet rokas, kamēr ierīce darbojas. Izslēdziet pirms apkopes.

### Simboli

Tālāk ir attēloti simboli, kas attiecas uz aprīkojumu. Pirms izmantošanas pārliecinieties, ka pareizi izprotat to nozīmi.



Tikai ES valstīs  
Neizmetiet elektroierīces vai akumulatoru mājāsaimniecības atkritumos!  
Saskaņā ar Eiropas Savienības direktīvām par nolietotām elektriskām un elektroniskām ierīcēm, kā arī par baterijām un akumulatoriem, nolietotām baterijām un akumulatoriem un šo direktīvu ieviešanu atbilstīgi valsts likumiem elektriskās ierīces, baterijas un akumulatori, to darbūžam beidzoties, jāsavāc atsevišķi un jānogādā vidi saudzejošā otrreizējās pārstrādes uzņēmumā.

# SAGLABĀJIET ŠIS INSTRUKCIJAS

## Uzmanības un brīdinājuma norāžu nozīme

**Uzmanību:** norāda uz potenciāli bīstamu situāciju, kurā var būt viegls vai vidēji smagus savainojumus, ja neievēro norādi. Brīdina arī par nedrošu darba praksi, kas saistīta ar notikumiem, kuru dēļ var būt savainojumus.

**Brīdinājums:** norāda uz potenciāli bīstamu situāciju, kurā var zaudēt dzīvību vai būt nopietnus savainojumus, ja neievēro norādi.

\*\*\* **Makita neatbild par jebkādiem nejausiem bojājumiem vai savainojumiem, kas rodas, ja neievēro Brīdinājuma un drošības instrukcijas, kas iekļautas lietošanas rokasgrāmatā.**

## Paredzētā lietošana

Darbarīks ir paredzēts armatūras stieņu griešanai.

## Troksnis

Tipiskais A svērtais trokšņa līmenis noteikts saskaņā ar EN60745:

Skaņas spiediena līmenis ( $L_{pA}$ ): 78 dB (A)

Mainīgums (K): 3 dB (A)

**▲BRĪDINĀJUMS:** Lietojiet ausu aizsargus.

## Vibrācija

Vibrācijas kopējā vērtība (trīs asu vektora summa) noteikta saskaņā ar EN60745.

Darba režīms: rīka maksimālās jaudas stiprinājumu pievilkšana

Vibrācija ( $a_{hv}$ ): 2,5 m/s<sup>2</sup>

Mainīgums (K): 1,5 m/s<sup>2</sup>

**PIEZĪME:** Paziņotā vibrācijas emisijas vērtība noteikta atbilstīgi standarta pārbaudes metodei, un to var izmantot, lai salīdzinātu vienu darbarīku ar citu.

**PIEZĪME:** Paziņoto vibrācijas emisijas vērtību arī var izmantot iedarbības sākotnējā novērtējumā.

**▲BRĪDINĀJUMS:** Reāli lietojot elektrisko darbarīku, vibrācijas emisija var atšķirties no paziņotās emisijas vērtības atkarībā no darbarīka izmantošanas veida.

**▲BRĪDINĀJUMS:** Lai aizsargātu lietotāju, nosakiet drošības pasākumus, kas pamatoti ar aprēķinu par iedarbību reālos darba apstākļos (ievērojot visus ekspluatācijas cikla posmus, piemēram, laiku, kad darbarīks ir izslēgts un kad darbojas tukšgaitā, kā arī palaides laiku).

## EK Atbilstības deklarācija

*Tikai Eiropas valstīm*

EK atbilstības deklarācija šajā lietošanas rokasgrāmatā ir iekļauta kā A pielikums.

# SVARĪGI DROŠĪBAS NOTEIKUMI

- Tālāk aprakstītie svarīgie drošības noteikumi ir vienmēr jāievēro, lai samazinātu aizdegšanās, elektrotriecienu un savainojumu risku.
- Pirms ierīces ekspluatācijas izlasiet un rūpīgi ievērojiet šīs instrukcijas.
- Saglabājiet šo rokasgrāmatu turpmākai lietošanai.

## ▲ BRĪDINĀJUMS

- 1. Pirms lietošanas rūpīgi izlasiet lietošanas rokasgrāmatu.**
- 2. Izmantojiet tikai šajā lietošanas rokasgrāmatā norādīto lādētāju un akumulatoru.**
  - Ja izmanto citu, nevis šajā rokasgrāmatā norādīto, sprādziena dēļ var būt savainojumus vai var rasties bojājumi.
- 3. Lādējiet pareizi.**
  - Šo lādētāju izmantojiet tikai ar norādīto maiņstrāvas padevi. Neizmantojiet papildsprieguma transformatorus vai transportlīdzekļu ģeneratorus, vai lādētāju, lai nodrošinātu līdzstrāvas padevi. Nepareizs lietojums var izraisīt pārkaršanu un aizdegšanos.
  - Nelādējiet akumulatoru, ja temperatūra ir zemāka par 10 °C (50 °F) vai augstāka par 40 °C (104 °F), jo tas var izraisīt sprādzienu vai aizdegšanos.
- 4. Neslēdziet akumulatora tapas īssavienojumā. Neglabājiet akumulatoru kopā ar citiem metāla priekšmetiem, piemēram, naglām, monētām u. c. Tas var izraisīt pārkaršanu, aizdegšanos un sprādzienu īssavienojuma dēļ.**
- 5. Sargieties no elektrotriecienu.**
  - Nepieskarieties pie kontaktakšas ar slapjām vai mitrām rokām, jo tas var izraisīt elektrotriecienu.
- 6. Rūpējieties par darba vidi.**
  - Neatstājiet lādētāju un akumulatoru lietū vai neizmantojiet tos slapjās un mitrās vietās, jo tas var izraisīt pārkaršanu vai elektrotriecienu.
  - Rūpējieties, lai darba vieta būtu labi apgaismota. Ja strādā vietā ar nepietiekamu apgaismojumu, var rasties negadījumus.
  - Neizmantojiet vai nelādējiet akumulatoru vietās, kur ir uzliesmojoši šķidrums vai gāzes, jo tas var izraisīt sprādzienu vai aizdegšanos.
- 7. Izmantojiet aizsargbrilles un aizsargapģērbu.**
  - Vienmēr lietojiet acu aizsarglīdzekļus, putekļu masku, aizsargapavus ar neslīdošu zoli, ķiveri un citu aizsargapģērbu, ko paredzēts lietot vai kas jālieto, kad ekspluatē šo ierīci. Norāžu neievērošana dēļ var būt savainojumus.
- 8. Nepieļaujiet nejausu iedarbināšanu.**
  - Pirms darbarīka pievienošanas pie strāvas avota un/vai akumulatora, pirms tā pacelšanas un pārnēsāšanas pārliecinieties, ka slēdzis atrodas izslēgšanas stāvoklī. Ja elektrisko darbarīku pārvieta ar pirkstu uz ieslēgšanas slēdža, var izraisīt negadījumus.

9. **Lietojiet stiprinājumus.**
  - Strādājot izmantojiet nostiprināšanas skavas vai spiles. Tas ļauj izmantot abas rokas, lai pareizi turētu, vadītu un lietotu darbarīku. Stiprinājumu neizmantošanas dēļ var gūt savainojumus.
10. **Atvienojiet darbarīka strāvas padevi, noņemot akumulatoru un iedarbinot slēdža mēlītes bloķēšanu, ja ir kāda no tālāk aprakstītajām situācijām.**
  - Darbarīku neizmanto, vai tas ir nodots apkopei.
  - Ja tiek mainīta kāda no daļām, piemēram, asmens.
  - Ir uzskatāms risks. Šo norāžu neievērošanas dēļ var notikt nejauša ieslēgšanās, rasties bojājumi vai gūt savainojumus.
11. **Izmantojiet tikai norādītos piederumus vai papildierīces.**
  - Izmantojiet tikai šajā lietošanas rokasgrāmatā un Makita katalogā aprakstītos piederumus vai papildierīces. Citu piederumu vai papildierīču izmantošanas dēļ var notikt negadījums vai gūt savainojumus.
12. **Nepakļaujiet akumulatoru uguns ietekmei, jo tas var izraisīt sprādzienu vai radīt indīgas vielas.**
13. **Nepareizas lietošanas dēļ no akumulatora var izšļākties šķidrums; nepieskarieties pie tā.**
  - Ja nejauši esat pieskāries pie šķidruma, skarto vietu noskalojiet ar tīru ūdeni.
  - Ja šķidrums iekļuvis acīs, skalojiet ar tīru ūdeni un nekavējoties vērsieties pie ārsta, jo iespējams zaudēt redzi.
14. **Ja darbības laiks kļuvis ievērojami īsāks, nekavējoties pārtrauciet ekspluatāciju. Ir pārkaršanas risks, kas var izraisīt apdegumus un pat sprādzienu.**

## **UZMANĪBU**

1. **Darbavietas drošība**
  - Uzturiet darbavietu tīru un nodrošiniet tajā labu apgaismojumu. Nekārtīgā vai slikti apgaismotā darbavietā iespējami negadījumi.
2. **Neļaujiet bērniem un nepiederošām personām atrasties elektriskā darbarīka tuvumā tā ekspluatācijas laikā. Ja tiek novērsta uzmanība, var zaudēt kontroli.**
3. **Pareizi glabājiet neizmantotus elektriskos darbarīkus.**
  - Glabājiet neizmantotus elektriskos darbarīkus bērniem nepieejamā vietā un neļaujiet darbarīku lietot personām, kuras nepārzina elektrisko darbarīku vai šīs darbarīka lietošanas instrukcijas. Neapmācītu lietotāju rokās elektriskie darbarīki ir bīstami.
  - Neglabājiet darbarīku un akumulatoru vietās, kur temperatūra var sasniegt vai pārsniegt 50 °C (122 °F), piemēram, metāla kastē vai automašīnā vasaras laikā. Tas var saīsināt akumulatora darbmūžu, vai ierīce var dūmot un aizdegties.
4. **Nelietojiet elektriskos darbarīkus ar spēku.**
  - Izmantojiet darbarīku tam paredzētajā un pareizajā ātrumā. Pārāk ātra griešana var bojāt darbarīku vai izraisīt savainojumus.
  - Neizmantojiet darbarīku tā, ka motors var bloķēties. Tas var izraisīt dūmošanu vai aizdegšanos.
5. **Izmantojiet elektrisko darbarīku tam paredzētajam lietojumam.**
  - Izmantojiet elektrisko darbarīku, papildierīces un asmeņus saskaņā ar šiem norādījumiem, ievērojot darba apstākļus un veicamo darbu specifiku. Neizmantojiet darbiem, kam paredzēti lielāki darbarīki. Ja ierīci izmanto darbībām, kas atšķiras no paredzētajām, var gūt savainojumus.
6. **Apģērbieties atbilstīgi.**
  - Nevalkājiet valģīgu apģērbu vai rotaslietas. Neļaujiet matiem, apģērbam un cimdziem saskarties ar kustīgajām daļām. Brīvs apģērbs, rotaslietas vai gari mati var iekļerties kustīgajās daļās.
  - Valkājiet gumijas cimdus un apavus ar neslidošām zolēm, kad izmantojat elektrisko darbarīku ārpus telpām. Slidošu cimdu vai apavu dēļ var gūt savainojumus.
7. **Lietojiet lādētāja vadu pareizi.**
  - Nekad nenesiet elektrisko darbarīku, turot aiz vada, neraujiet aiz vada, lai izņemtu kontaktdakšu no kontaktlīdzdas.
  - Sargiet vadu no siltuma avotiem, eļļas, asām malām un kustīgajām daļām.
  - Raugieties, lai vads atrastos vietā, kur uz tā nevar uzkāpt, aiz tā nevar paklupt vai citādi to bojāt vai nosproģot. Bojāti vai sapīti vadi paaugstina elektrotieciena vai aizdegšanās risku.
8. **Nesniedzieties pārāk tālu.**
  - Vienmēr stingri stāviet uz droša pamata, saglabājot līdzsvaru. Tas nodrošina labāku kontroli pār elektrisko darbarīku neparedzētās situācijās.
9. **Kopiet elektriskos darbarīkus.**
  - Regulāri asiniet un tīriet griešanas instrumentus. Ja instrumentus ir pareizi kopts un ar asām griezējšķautnēm, to iestrēģšanas risks ir mazāks un tos ir vieglāk vadīt. Bojāti asmeņi var savainot.
  - Uzturiet rokturus sausus un tīrus tā, lai uz tiem nebūtu eļļas un smērvielu. Slideni rokturu dēļ var gūt savainojumus.
  - Regulāri pārbaudiet lādētāja barošanas vadu. Bojāts vads var palielināt elektrotieciena risku vai veicināt īssavienojumu, kas izraisa aizdegšanos.
10. **Noņemiet regulēšanas instrumentus vai uzgriežņu atslēgas pirms elektriskā darbarīka ieslēģšanas.**
  - Pie elektriskā darbarīka kustīgās daļas piestiprināta uzgriežņu atslēga vai instruments var savainot.
11. **Ja uzlādē ārpus telpām, izmantojiet daudzdzīslu kabeli vai daudzdzīslu pagarinātāju.**
  - Izmantojiet tikai šajā lietošanas rokasgrāmatā un Makita katalogā aprakstītos piederumus vai papildierīces. Citu piederumu vai papildierīču izmantošanas dēļ var notikt negadījums vai gūt savainojumus.

- 12. Elektriskā darbarīka lietošanas laikā esiet uzmanīgs, sekojiet savai darbībai, rīkojieties prātīgi.**
- Nelietojiet elektrisko darbarīku, ja esat noguris, kā arī narkotisku vielu, alkohola un medikamentu ietekmē. Neuzmanības mirklis elektriskā darbarīka ekspluatācijas laikā var izraisīt smagus savainojumus.
- 13. Pirms lietošanas pārbaudiet, vai nav bojātu daļu.**
- Pārbaudiet, vai drošības pārsegi un citas daļas, kas var ietekmēt darbarīka darbību, nav salūzuši vai bojāti. Ja ir bojājumi, nomainiet daļu vai veiciet remontu.
  - Pārbaudiet, vai kustīgās daļas ir pareizi savienotas un nostiprinātas, vai detaļas nav bojātas, kā arī vai nav kāds cits apstāklis, kas varētu ietekmēt elektriskā darbarīka darbību. Ja elektriskais darbarīks ir bojāts, pirms lietošanas tas ir jāremontē. Daudzu negadījumu iemesls ir slikti uzturēta elektriskā darbarīka lietošana.
  - Neizmantojiet bojātu pagarinātāju. Ja tas ir bojāts, pirms lietošanas nomainiet to. Ja izmanto bojātu vadu, palielinās elektrotrieciena risks vai tiek veicināti īssavienojumi, kas izraisa aizdegšanos.
  - Neizmantojiet lādētāju, ja tā barošanas vads vai kontaktdakša ir bojāti vai pats lādētājs ir nomests vai kā citādi bojāts. Bojāts lādētājs var palielināt elektrotrieciena risku vai veicināt īssavienojumu, kas izraisa aizdegšanos.
  - Nelietojiet elektrisko darbarīku, ja slēdzis to neieslēdz un neizslēdz. Jebkurš elektriskais darbarīks, kuru nevar vadīt ar slēdža palīdzību, ir bīstams, un tas ir jāremontē.
  - Ievērojiet eļļošanas un piederumu nomainas instrukcijas.
  - Atvienojiet akumulatoru no elektriskā darbarīka, pirms veicat jebkādu regulēšanu vai maināt piederumus. Tas palīdzēs samazināt elektriskā darbarīka nejaušas iedarbināšanas risku.
- 14. Uzticiet sava elektriskā darbarīka apkopi kvalificētam remontstrādniekam, izmantojiet tikai identiskas rezerves daļas. Tas garantē, ka elektriskā darbarīka drošības pakāpe nesamazinās.**
- Neizjauciet vai nepārveidojiet akumulatoru un lādētāju.
  - Šis elektriskai darbarīks ir konstruēts saskaņā ar drošības noteikumiem. Nepārveidojiet elektrisko darbarīku.
  - Ja elektriskais darbarīks pārkarst vai ievērojot jebkādu neparastu darbību, nododiet to apkopē.
  - Neļaujiet nekvalificētām personām remontēt darbarīku, jo tas var ietekmēt darbarīka drošību, tāpēc var notikt negadījums un var gūt savainojumus.
- 15. Nelietojiet mehanizētos darbarīkus sprādzien- nedrošās vidēs, piemēram, uzliesmojošo šķidrumu, gāzu vai putekļu klātbūtnē.** Mehanizētie darbarīki ģenerē dzirksteles, kuras var uzliesmot putekļus vai iztvaikojumus.

## Elektriskā drošība

- 1. Mehanizētā darbarīka kontaktdakšai jāatbilst kontaktlīdzdai. Nekad un nekādā veidā nemodificējiet kontaktdakšu.** Neizmantojiet nekādas pārejas kontaktdakšas ar iezemētiem mehanizētajiem darbarīkiem. Nemodificētas kontaktdakšas un atbilstošas kontaktlīdzdas samazinās elektriskā trieciena risku.
- 2. Izvairieties no pieskaršanās pie iezemētām virsmām, piemēram, caurulēm, radiatoriem, plītiem un ledusskapjiem.** Ja jūsu ķermenis ir iezemēts, tad rodas palielināts elektriskā trieciena risks.
- 3. Neatstājiet mehanizētos darbarīkus lietū vai mitruma apstākļos.** Ūdens nokļūšana elektriskajā darbarīkā palielinās elektriskā trieciena risku.
- 4. Lietojiet vadu pareizi. Nekad nenesiet elektrisko darbarīku, turot aiz vada, neraugoties aiz vada, lai izņemtu kontaktdakšu no kontaktlīdzdas.**  
**Sargājiet vadu no siltuma avotiem, eļļas, asām malām un kustīgajām detaļām.** Bojāti vai sapīti vadi paaugstina elektriskā trieciena risku.
- 5. Kad elektriskais darbarīks tiek lietots ārā, izmantojiet tikai tādus pagarinājuma vadus, kuri paredzēti lietošanai ārā.** Āra apstākļos lietošanai paredzēta vada izmantošana samazina elektriskā trieciena risku.
- 6. Ja nevar novērst elektriskā darbarīka izmantošanu mitrā vidē, izmantojiet strāvas aizsardzības ierīces (RCD (Residual Current Device)) aizsargātu barošanas avotu.** RCD ierīces izmantošana mazina elektriskās strāvas trieciena bīstamību.

## Personiskā drošība

- 1. Izmantojiet individuālos aizsardzības līdzekļus. Vienmēr lietojiet aizsargbrilles.** Attiecīgos apstākļos lietojot aizsarglīdzekļus, piemēram, putekļu masku, aizsargapavus ar neslīdošu zoli, aizsargķiveri un ausu aizsargus, mazināsies traumu risks.
- 2. Ja darbarīkam ir savienojuma vieta putekļu atsūkņš, savācēšanas un savākšanas ierīces pievienošanai, pārliecinieties, ka tā ir pievienota un pareizi izmantota.** Putekļu savākšanas ierīces izmantošana var samazināt ar putekļiem saistītus riskus.



3. Kad izmantojat mehāniskos darbarīkus, vienmēr valkājiet aizsargbrilles, lai pasargātu acis. Aizsargbrillēm jāatbilst šādiem standartiem: ANSI Z87.1 ASV, EN 166 Eiropā un AS/NZS 1336 Austrālijā/Jaunzēlandē. Austrālijā/Jaunzēlandē ar likumu noteikts, ka darba laikā jāizmanto arī sejsargs.

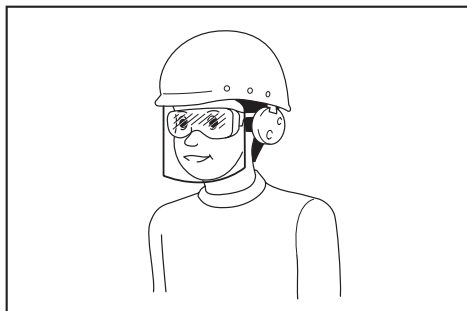

Darba devējam ir jānodrošina tas, lai darbarīka operatori un citas tiešajā darba vietā esošās personas izmantotu vajadzīgo aizsargaprīkojumu.

#### Mehanizētā darbarīka lietošana un apkope

1. **Nelietojiet elektrisko darbarīku ar spēku. Izmantojiet elektrisko darbarīku, kas atbilst pielietojuma veidam.** Atbilstošs elektriskais darbarīks veiks darbu labāk, ātrāk un ar paredzētu ražīgumu.
2. **Nelietojiet elektrisko darbarīku, ja slēdzis to neieslēdz un neizslēdz.** Jebkurš elektriskais darbarīks, kuru nevar vadīt ar slēdža palīdzību, ir bīstams, un tas ir jāremontē.
3. **Pirms elektrisko darbarīku regulēšanas, piederumu maiņas vai nodošanas glabāšanā atvienojiet kontaktdakšu un/vai akumulatoru no barošanas avota.** Tas palīdzēs samazināt elektriskā darbarīka nejaūšas iedarbināšanas risku.
4. **Izmantojiet elektrisko darbarīku, uzgaļus un citus piederumus saskaņā ar šiem norādījumiem, ņemot vērā darba apstākļus un veicamo darbu specifiku.** Elektrisko darbarīku izmantošana neparedzētiem nolūkiem var radīt bīstamas situācijas.

#### Bezvada darbarīka lietošana un apkope

1. **Uzlādei izmantojiet tikai ražotāja norādītos lādētājus.** Vienam akumulatoru tipam paredzēta uzlādētāja izmantošana cita tipa akumulatoru uzlādei var radīt aizdegšanās bīstamību.
2. **Izmantojiet mehānizētos darbarīkus tikai ar paredzētajiem akumulatoriem.** Jebkura cita tipa akumulatoru izmantošana var radīt traumu un aizdegšanās bīstamību.
3. **Kamēr akumulators netiek izmantots, neturiet to blakus metāla priekšmetiem, piemēram, saspraudēm, monētām, atslēgām, naglām, skrūvēm un citiem nelieliem metāla priekšmetiem, kas var savienot izvadus.** Akumulatora spaiļu īssavienojums var izraisīt apdegumus vai aizdegšanos.

4. **Nepareizas lietošanas gadījumā no akumulatora var izteciēt šķidrums, nepieskarieties tam.** Ja nejausi pieskārties šķidrumam, noskalojiet skarto vietu ar ūdeni. Ja šķidrums nokļūst acīs, papildus iepriekš minētajam, vērsieties pie ārsta. No akumulatora iztecejušais šķidrums var izraisīt kairinājumu vai apdegumus.

## ⚠ UZMANĪBU

1. **Darbarīku lietošanas laikā turiet cieši.**
  - Ja darbarīku netur cieši, var savainoties.
2. **Nodrošiniet, ka rokas un seju ir drošā attālumā no kustīgajām daļām.**
  - Tās var savainot.
3. **Nekavējoties atļaidiet slēdzi, lai pārtrauktu ekspluatāciju, ja darbarīks nedarbojas vai ir dzirdamas neierastas skaņas lietošanas laikā. Vērsieties pilnvarotā apkopes centrā, lai to pārbaudītu un remontētu.**
  - Norādes neievērošanas dēļ var rasties bojājumi vai gūt savainojumus.
4. **Ja darbarīku nomet vai tam iesit, rūpīgi pārbaudiet, vai tā korpusa nav bojāts, iepīlīss vai deformēts.**
  - Jebkurš no šiem bojājumiem var izraisīt savainojumus.
5. **Neradiet akumulatora īssavienojumu. Akumulatora īssavienojums var radīt spēcīgu strāvas plūsmu, pārkaršanu, uzliesmojumu un pat sabojāt akumulatoru.**
  - Nepieskarieties pie spailēm ar elektrību vadošiem materiāliem.
  - Neglabājiet akumulatoru kopā ar citiem metāla priekšmetiem, piemēram, naglām, monētām u. c.
  - Nepakļaujiet akumulatoru ūdens vai lietus iedarbībai.
  - Negrieziet vadu.
6. **Neizmantojiet darbarīku vai nelādējiet akumulatoru sprādzienbīstamās vietās, piemēram, laku, krāsu, benzola, šķīdinātāju, benzīna, gāzu vai līmju tuvumā.** Tas var izraisīt sprādzienu vai aizdegšanos.
7. **Nelādējiet akumulatoru uz papīra, kartona, audumiem, spilveniem, sedziņām, paklājiem, vinila vai putekļainā vidē.** Tas var izraisīt aizdegšanos.
8. **Nepakļaujiet lādētāju ūdens vai metāla priekšmetu ietekmei, kas var izraisīt īssavienojumu barošanas spailēs.**
9. **Izmantojiet lādētāju tikai akumulatora lādēšanai.**
10. **Pirms darbarīka lietošanas pārbaudiet, vai zāģa ar plāksnītēm asmeņiem nav robu vai plaisu.**
11. **Griešanas laikā neizmantojiet ūdeni vai griešanas smērvielu.**
12. **Izmantojiet tikai oriģinālo Makita zāģi ar plāksnītēm.**
13. **Neatstājiet darbarīku uz grīdas ar ieslēgtā stāvoklī bloķētu slēdzi.** Darbarīks turpina darboties un var savainot.

14. Neizmantojiet darbarīku uzliesmojušu un trasulu priekšmetu tuvumā vai tādū darbinieku tuvumā, kuru klātbūtne nav nepieciešama ekspluatācijai. Griešanas laikā no darbarīka atlec karsti gruži un dzirksteles, kas var radīt bojājumus apkārtņē, izraisīt aizdegšanos vai savainojumus.
15. Negrieziet betonu. Tas bojā darbarīku un var izraisīt savainojumus.
16. Ja strādājat uz paaugstinājuma, pārbaudiet, vai zem tā nav cilvēku. Jebkurš materiāls vai darbarīks, kas nokrīt, var izraisīt negadījumu.
17. Ja lādēšanas laikā veidojas neierasts daudzums siltuma, nekavējoties pārtrauciet lādēšanu, izņemot akumulatoru. Turpmāka lādēšana var izraisīt dūmošanu, aizdegšanos vai sprādzienu.
18. Raugieties, lai nekas nenosedz vai nenosprosto motora atveres. Citādi motors var pārkarst.
19. Ja lādētājs tiek izmantots kopā ar pagarinātāju, ieteicams izmantot iespējami īsu vadu ar šķērsriezumu, kas norādīts tālāk. Lai lādētu ārpus telpām, izmantojiet vadu, kas piemērots izmantošanai ārpus telpām.

Izmantojamā vada šķērsriezuma un maksimālā garuma attiecība

Vada izmērs (vada nominālais šķērsriezuma laukums)	Maksimālais vada garums
0,75 mm <sup>2</sup>	20 m
1,25 mm <sup>2</sup>	30 m

## BRĪDINĀJUMS PAR ZĀĢA AR PLĀKSNĪTĒM IZMANTOŠANU

### Darbavietas drošība

1. Pārlicinieties, ka putekļu maiss ir pareizi pievienots. Ja zāģa ar plāksnītēm asmeņi ir bojāti un netiek izmantots putekļu maiss, asmeņu daļiņas var atdalīties un nopietni savainot.
2. Darba laikā neļaujiet nepiederošām personām atrasties tuvumā. Arī ja putekļu maiss ir pievienots, bojāti asmeņi vai karsti gruži var izlidot no maisa un smagi savainot.
3. Ja griešanai izmanto zāģa ar plāksnītēm asmeņus, var rasties dzirksteles. Neizmantojiet darbarīku vietās, kur tas rada aizdegšanās vai sprādziena risku.
4. Ja griešanai izmanto zāģa ar plāksnītēm asmeņus, rodas troksnis. Rūpējieties par darba vidi.

### Apģērbs un aizsargaprīkojums

5. Izmantojiet aizsargaprīkojumu: aizsargbrilles, aizsargapavus, putekļu masku un ķiveri. Arī ja putekļu maiss ir pievienots, bojāti asmeņi vai karsti gruži var izlidot no pārsega un savainot.
6. Apģērbieties atbilstīgi. Nevalkājiet kaklasaiti, brīvu apģērbu vai adītus cimdus. Nosedziet matas ar cepurīti vai cepuri, lai tie nav kustīgu asmeņu tuvumā.

### Pirms lietošanas

7. Pārlicinieties, ka zāģa ar plāksnītēm asmeņi nav deformēti, robaini, ielplaisājuši vai nolietoti. Neizmantojiet zāģi ar plāksnītēm, ja atklājat kādū bojājumu vai nolietojumu. Ja griez ar šādiem asmeņiem, var palielināt to bojājumus vai izraisīt nopietnus savainojumus.
8. Izmantojiet zāģi ar plāksnītēm tikai darbarīka tehniskajos datos minētajiem lietojumiem. Zāģa ar plāksnītēm izmantošana citiem lietojumiem var izraisīt pārmērīgu nolietojumu, asmeņu atdalīšanos, zemu griešanas veiktspēju un neierastu sasīšanu, kas bojā asmeņus un izraisa smagu savainojumus.

### Zāģa ar plāksnītēm nomaīņa

9. Kad nomaināt zāģi ar plāksnītēm, pārlicinieties, ka akumulators ir izņemts no darbarīka, lai novērstu netīšu darbību un savainojumus.
10. Pirms lietošanas pārlicinieties, ka apkārtņē neviena nav un ka ekspluatācijas laikā nav neierastu skaņu vai neierastu vibrāciju. Ja ekspluatāciju turpina, kad ir neierastas skaņas vai neierastās vibrācijas, tas var bojāt asmeņus un izraisīt smagus savainojumus.

### Ekspluatācijas laikā

11. Izmantojiet zāģi ar plāksnītēm tikai griešanai. Nepakļaujiet asmeņus bojājumiem vai nospiegijumam. Tādējādi var salauzt asmeņus, izraisot nopietnus savainojumus.
12. Materiālu turiet cieši; izmantojiet spīles vai citādi nostipriniet, lai tas nevarētu griešanas laikā kustēties. Ja materiāls kustas, ekspluatācija vairs nav stabila un to nevar kontrolēt, tas bojā asmeņiem un, iespējams, izraisa smagus savainojumus.
13. Griešanu sāciet tikai tad, kad zāģis ar plāksnītēm ir sasniedzis maksimālo ātrumu. Ja zāģi ar plāksnītēm pieliek pie materiāla, pirms motors ir sācis darboties, asmeņi tiek pārslogoti un bojāti un, iespējams, var smagi savainot.
14. Negrieziet zigzagveida vai ieliektās līnijās, pa diagonāli vai neizmantojiet asmens sānus, lai paplašinātu griešanas vietu, vai citādi.
15. Ja griešanas laikā ir neierasta skaņa, neierastās vibrācijas vai griešanas daļas ir ļoti nolietotas, pārtrauciet ekspluatāciju. Turpmāka ekspluatācija bojā zāģa ar plāksnītēm asmeņus, tādējādi nolūzušas daļiņas var atlēkt un smagi savainot.
16. Turpmāka ekspluatācija liek zāģa ar plāksnītēm asmeņiem sakarst un samazina griešanas veiktspēju.

### Apkope

17. Pārtrauciet zāģa ar plāksnītēm ekspluatāciju, ja tas ir deformēts, ielplaisājis vai bojāts. Turpmāka ekspluatācija palielina bojājumus, kas var salauzt zāģi ar plāksnītēm. Atlecošas salūzušas daļas var smagi savainot.
18. Glabājiet un izmantojiet zāģi ar plāksnītēm, ja tas ir labā stāvoklī un asmeņi ir asi un tīri.

**▲BRĪDINĀJUMS:** Vienmēr izmantojiet aizsargbrilles, aizsargapavus, putekļu masku un ķiveri.

**▲BRĪDINĀJUMS:** Izmantojiet tikai Makita nodrošinātu zāģi ar plāksnītēm. Ja izmanto daļas, kas nav Makita nodrošinātas, var bojāt darbarīku un izraisīt smagus negadījumus vai savainojumus.

## Svarīgi drošības norādījumi par akumulatora kasetni

1. Pirms akumulatora lietošanas izlasiet visus norādījumus un brīdinājumus, kuri attiecas uz (1) akumulatora lādētāju, (2) akumulatoru un (3) ierīci, kurā tiek izmantots akumulators.
  2. Neizjauciet akumulatoru.
  3. Ja akumulatora darbības laiks kļūva ievērojami īsāks, nekavējoties pārtrauciet to izmantot. Citādi, tas var izraisīt pārkarsējumu, uzliesmojumu vai pat sprādzienu.
  4. Ja elektrolīts nonāk acīs, izskalojiet tās ar tīru ūdens un nekavējoties griezieties pie ārsta. Tas var izraisīt redzes zaudēšanu.
  5. Neradiet īssavienojumu akumulatora kasetnē:
    - (1) Nepieskarieties pie spailēm ar elektrību vadošiem materiāliem.
    - (2) Neglabājiet akumulatoru kasetni kopā ar citiem metāla priekšmetiem, piemēram, naglām, monētām u. c.
    - (3) Nepakļaujiet akumulatora kasetni ūdens vai lietus iedarbībai.
- Akumulatora īssavienojums var radīt spēcīgu strāvas plūsmu, pārkaršanu, uzliesmojumu un pat sabojāt akumulatoru.
6. Neglabājiet darbarīku un akumulatora kasetni vietās, kur temperatūra var sasniegt vai pārsniegt 50 °C (122 °F).
  7. Nededziniet akumulatora kasetni, pat ja tā ir stipri bojāta vai pilnībā nolietota. Akumulatora kasetne ugunī var eksplodēt.
  8. Uzmaniēties, lai neļautu akumulatoram nokrist un nepakļautu to sītienam.
  9. Neizmantojiet bojātu akumulatoru.
  10. Uz izmantotajiem litiņa jonu akumulatoriem attiecas likumdošanas prasības par bīstamiem izstrādājumiem.
- Komerציālā transportēšanā, ko veic, piemēram, trešās puses, transporta uzņēmumi, jāievēro uz iesaņojuma un marķējuma norādītās īpašās prasības.
- Lai izstrādājumu sagatavotu nosūtīšanai, jāsaziņās ar bīstamo materiālu speciālistu.
- Ievērojiet arī citus attiecināmos valsts normatīvus.
- Vajējus kontaktus nosedziet ar līmlenti vai citādi pārkļājiē, bet akumulatoru iesaņojiet tā, lai sainītas nevarētu izkustēties.
11. Ievērojiet vietējos noteikumus par akumulatora likvidēšanu.

## SAGLABĀJIET ŠOS NORĀDĪJUMUS.

**▲UZMANĪBU:** Lietojiet tikai oriģinālos Makita akumulatorus. Ja lietojat neoriģinālus Makita akumulatorus vai pārveidotus akumulatorus, tie var uzsprāgt un izraisīt aizdegšanos, traumas un materiālos zaudējumus. Tīks anulēta arī Makita darbarīka un lādētāja garantija.

## Ieteikumi akumulatora kalpošanas laika pagarināšanai

1. Uzlādējiē akumulatora kasetni, pirms tā ir pilnībā izlādējusies. Vienmēr, kad ievērojāt, ka darbarīka darba jauda zudusi, apturiet darbarīku un uzlādējiē akumulatora kasetni.
2. Nekad neuzlādējiē pilnībā uzlādētu akumulatora kasetni. Pārmērīga uzlāde saīsina akumulatora kalpošanas laiku.
3. Uzlādējiē akumulatora kasetni istabas temperatūrā 10–40 °C (50–104 °F). Karstai akumulatora kasetnei pirms uzlādes ļaujiē atdzist.
4. Uzlādējiē litiņa jonu akumulatora kasetni, ja to ilgstoši nelietosit (vairāk nekā sešus mēnešus).

## DAĻU NOSAUKUMI

- 1. att. 1. Akumulators 2. Motors 3. Putekļu maisa turētājs 4. Izvads 5. Vadīkla 6. Zāģis ar plāksnītēm 7. Rokturis 8. Bloķēšanas poga 9. Slēdzis

## Akumulatora kasetnes uzstādīšana un izņemšana

**▲UZMANĪBU:** Pirms darbarīka regulēšanas vai tā darbības pārbaudes vienmēr pārliecinieties, ka darbarīks ir izslēgts un akumulatora kasetne ir izņemta.

**▲UZMANĪBU:** Vienmēr pirms akumulatora kasetnes uzstādīšanas vai noņemšanas izslēdziet darbarīku.

**▲UZMANĪBU:** Uzstādot vai izņemot akumulatora kasetni, darbarīku un akumulatora kasetni turiet cieši. Ja darbarīku un akumulatora kasetni netur cieši, tie var izkrist no rokām un radīt bojājumus darbarīkam un akumulatora kasetnei, kā arī izraisīt ievainojumus.

- 2. att. 1. Poga 2. Sarkanās krāsas indikators 3. Akumulatora kasetne

Lai izņemtu akumulatora kasetni, izvelciet to no darbarīka, pārbīdot kasetnes priekšpusē esošo pogu.

Lai uzstādītu akumulatora kasetni, salāgojiē mēlīti uz akumulatora kasetnes ar rievu ietvarā un iebīdiē to vietā. Ievietojiē to līdž galam, līdž tā ar klikšķi nofiksējas. Ja poga augšējā daļā redzams sarkanās krāsas indikators, tas nozīmē, ka tā nav pilnīgi fiksēta.

**⚠UZMANĪBU:** Vienmēr ievietojiet akumulatora kasetni tā, lai sarkanais indikators nebūtu redzams. Pretējā gadījumā tā var nejausi izkrist no darbarīka un izraisīt jums vai apkārtējiem traumas.

**⚠UZMANĪBU:** Neievietojiet akumulatora kasetni ar spēku. Ja kasetne neslīd ietvarā viegli, tā nav pareizi ielikta.

## Akumulatora aizsardzības sistēma (litija jonu akumulators ar zvaigznes marķējumu)

### ► 3. att. 1. Zvaigznes marķējums

Litija jonu akumulatori ar zvaigznes marķējumu ir aprīkoti ar aizsardzības sistēmu. Šī sistēma automātiski izslēdz darbarīka barošanu, lai paildzinātu akumulatora darbību. Darbarīka darbība tiek automātiski apturēta, ja darbarīku un/vai akumulatoru pakļauj kādam no tālāk minētajiem apstākļiem.

#### Pārslodze.

Darbarīku lieto tā, ka tas saista pārmērīgu strāvu. Atļaidiet darbarīka slēdža mēlīti un pārtrauciet darbību, kas izraisīja darbarīka pārslodzi. Pēc tam vēlreiz nospiediet slēdža mēlīti, lai atsāktu. Ja darbarīks neieslēdzas, akumulators ir pārkarsis. Ļaujiet akumulatoram atdzist, pirms vēlreiz nospiežat slēdža mēlīti.

#### Zems akumulatora spriegums

Atlikusī akumulatora jauda ir pārāk zema, un darbarīks nedarbojas. Noņemiet akumulatoru un uzlādējiet to.

## Atlikušās akumulatora jaudas indikators

### Tikai akumulatora kasetnēm ar indikatoru

#### ► 4. att. 1. Indikatora lampas 2. Pārbaudes poga

Nospiediet akumulatora kasetnes pārbaudes pogu, lai pārbaudītu akumulatora atlikušo uzlādes līmeni. Indikatori iedegsies uz dažām sekundēm.

Indikatora lampas			Atlikusī jauda
ledzies	izslēgts	Mirgo	
			No 75% līdz 100%
			No 50% līdz 75%
			No 25% līdz 50%
			No 0% līdz 25%
			Uzlādējiet akumulatoru.
			Iespējama akumulatora kļūme.

**PIEZĪME:** Reālā jauda var nedaudz atšķirties no norādītās atkarībā no lietošanas apstākļiem un apkārtējās temperatūras.

## LIETOŠANAS KĀRTĪBA

**⚠BRĪDINĀJUMS:** Pirms akumulatoru ievietošanas darbarīkā, pārļiecinieties, ka slēdzis ir pozīcijā O un ir izslēgts.

**⚠UZMANĪBU:** Nospiediet bloķēšanas pogu un pārļiecinieties, ka poga izvīzās uz augšu, kad tā tiek atlaista. Ja bloķēšanas poga pēc atļaišanas neizvīzās uz augšu, darbarīka ekspluatācijas laikā zāģis ar plāksnītēm nevar griezties, tādējādi var rasties daļu bojājumi un motors var izdegt.

**⚠UZMANĪBU:** Pabīdīet slēdzi pozīcijā I un pārļiecinieties, ka tas paliek fiksēts un nekustas. Tad nospiediet slēdža aizmuguri, lai nodrošinātu, ka slēdzis automātiski pārslēdzas pozīcijā O.

**⚠UZMANĪBU:** Raugieties, lai zāģa ar plāksnītēm pārsega bultskrūves un visas pārējās bultskrūves būtu cieši fiksētas.

- 5. att. 1. Roktura novietojums (paralēli/kreisā puse)  
2. Bloķēšanas poga 3. Roktura novietojums (paralēli/labā puse) 4. Slēdzis 5. Roktura novietojums (vertikāli/augšpuse)

## Ekspluatācija

- 6. att. 1. Vadītka 2. Armatūras stienis  
► 7. att. 1. Armatūras stienis 2. Vadītka

1. Ieskrūvējiet rokturi vītņotajā atverē vertikāli vai paralēli, lai ekspluatācija būtu ērtāka.
2. Raugieties, lai slēdzis būtu pozīcijā O.

**⚠UZMANĪBU:** Šī darbarīka drošības funkcija nodrošina, ka motoru nevar iedarbināt, ja akumulators ir ievietots un slēdzis ir pozīcijā I. Savas drošībai labad ievērojiet, ka akumulators jāievieto, kad slēdzis ir pozīcijā O.

3. Ievietojiet akumulatoru darbarīkā.
4. Pabīdīet slēdzi pozīcijā I. Motors ir ieslēgts. Tad nospiediet slēdža priekšgalu, lai bloķētu slēdzi turpmākai ekspluatācijai.

**⚠BRĪDINĀJUMS:** Nepieskarities pie kustīgajām daļām, citādi varat smagi savainoties.

5. Novietojiet vadītku atverē pret armatūras stieni. Tad lēni virziet darbarīku uz priekšu, lai sāktu armatūras stienja griešanu.

**⚠UZMANĪBU:** Griešanas sākumā un griešanas beigās lēni samaziniet darbarīka (griešanas) kustību uz priekšu. Šādos brīžos ātra griešana bojā zāģa ar plāksnītēm asmeņus un lidojoši gruži var savainot.

**⚠UZMANĪBU:** Turiet darbarīku cieši, lai tas griešanas laikā nekratās. Ja griešanas laikā darbarīks kratās, tas saīsina zāga ar plāksnītēm darbmūžu un bojā asmeņus.

**⚠UZMANĪBU:** Novietojiet darbarīku tā, lai tas būtu 90 grādu leņķī pret griešanai paredzēto armatūras stieni. Ja darbarīks nav 90 grādu leņķī pret armatūras stieni, tas var kratīties un tādējādi tikt pārslogots.

**⚠UZMANĪBU:** Nesāciet griešanu uzreiz pēc motora ieslēgšanas. Ļaujiet zāģim ar plāksnītēm sasniegt maksimālo ātrumu pirms griešanas sākšanas.

**⚠UZMANĪBU:** Neizņemiet akumulatoru, kad ir ieslēgts motors. Šāda darbība var bojāt motora elektroniku.

6. Pēc griešanas pabeigšanas nospiediet slēdža aizmuguri uz leju, lai pārslēgtu slēdzi pozīcijā O un izslēgtu motoru.

**⚠UZMANĪBU:** Šis darbarīks ir konstruēts armatūras stieņu griešanai. Sazinieties ar ražotāju vai vietējo izplatītāju, ja vēlaties griezt citus materiālus. Citu materiālu griešana bojā zāga ar plāksnītēm asmeņus.

## Piesardzība griešanas laikā

1. Raugieties, lai pirms ieslēgšanas zāga ar plāksnītēm asmens nebūtu griešanai paredzētā materiāla tuvumā.
2. Griešanas beigās samaziniet darbarīka (griešanas) kustību uz priekšu. Tas ir īpaši svarīgi, kad griežamā gabala garums ir mazāks kā 50 mm. Nogrieztais gabals var atsisties pret zāga ar plāksnītēm asmeņus, bojājot tos un izraisot smagus savainojumus.
3. Kad zāga ar plāksnītēm asmeņi ir truli vai robaini, nomainiet tos. Ja darbarīku turpina izmantot bojātu vai robainu, to var pārslogot.
4. Ja materiāls kustas vai kratās griešanas laikā, pārtrauciet ekspluatāciju un pareizi nostipriniet materiālu.
5. Neturiet griezamo materiālu rokās. Tādējādi var savainoties.
6. Negrieziet armatūras stieni, kura izmērs vai cietība ir lielāka par darbarīkam noteiktās veikspējas vērtībām.

## Nomainiet zāģi ar plāksnītēm, ja novērojat tālāk aprakstīto.

1. Regulāri mirgo (sarkana) brīdinājuma lampiņa, lai gan akumulators ir pilnībā uzlādēts.
2. Zāga ar plāksnītēm asmeņi ir robaini vai nolietoti.
3. Ir mazs griešanas ātrums.
4. Griešanai paredzētā gabala virsma maina krāsu siltuma dēļ.

**PIEZĪME:** Zāga ar plāksnītēm asmeņus nevar uzasināt.

## Putekļņa maisa pievienošana

► 8. att. 1. Putekļu maiss

1. Uzlieciet putekļu maisa atvērto galu uz putekļu maisa turētāja un fiksējiet to ar stiprinājuma auklām.
2. Asi paraujiet maisu, lai pārliecinātos, kas tas ir fiksēts.





**⚠UZMANĪBU:** Putekļu maiss ir izgatavots no neuzliesmojoša materiāla, bet ļoti karsti grieži, kuri rodas, kad griež ar nolietotu zāga ar plāksnītēm asmeni, var izkausēt materiālu. Atcerieties to, lietojot putekļu maisu.

## Akumulatora indikatora funkcija

► 9. att. 1. Akumulatora indikators

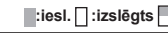
Kad ieslēdzot darbarīku, akumulatora indikators parāda atlikušo akumulatora jaudu. (Skat. 1. tabulu.)

1. tabula



Akumulatora indikatora stāvoklis	Atlikušā akumulatora jauda
 :iesl. <input type="checkbox"/> :izslēgts <input type="checkbox"/> :mirgo	50–100%
	20–50%
	0–20%
	Akumulators jāuzlādē

## Automātiskā ātruma maiņas funkcija

► 10. att. 1. Režīma indikators

Šim darbarīkam ir liela ātruma režīms un liela griezes momenta režīms. Tas automātiski atlasa darba režīmu atbilstīgi darba slodzei. Kad ekspluatācijas laikā izgaismojās režīma indikators, darbarīkam ir ieslēgts liela griezes momenta režīms. (Skat. 2. tabulu.)

2. tabula

Režīma indikatora stāvoklis	Darbības režīms
	Liela ātruma režīms
	Liela griezes momenta režīms

## Darbarīka/akumulatora aizsardzības funkcija

Lietošanas laikā darbarīks automātiski pārstāj darboties, ja darbarīku vai akumulatoru pakļauj kādam no tālāk norādītajiem apstākļiem.

- Darbarīks ir pārslogots.
  - Darbarīks pārkarst.
  - Nepietiekama akumulatora jauda.
- Ja darbarīku atkārtoti lieto šādos apstākļos, aizsardzības sistēma bloķē darbarīku.



## Aizsardzība pret pārslodzi

Ja darbarīku pārslodze griešanas laikā, tas automātiski apstājas. Tad izslēdziet darbarīku, novērsiet pārslodzes iemeslu un atkārtoti ieslēdziet darbarīku.

## Aizsardzības bloķēšana

Kad aizsardzības sistēma atkārtoti ieslēdzas, darbarīks nobloķējas un akumulatora indikatora stāvoklis ir tāds, kā norādīts 3. tabulā.

3. tabula





Akumulatora indikators	 :iesl.  :izslēgts  :mirgo
	Aizsardzības bloķēšana darbojas.

## Aizsardzība pret darbarīka pārkaršanu

Kad darbarīks ir pārkaris, tas automātiski pārstāj darboties un akumulatora indikatora stāvoklis ir tāds, kā norādīts 4. tabulā.

Tad ļaujiet darbarīkam atdzist pirms atkārtotas ieslēgšanas.

4. tabula

Akumulatora indikators	 :iesl.  :izslēgts  :mirgo
	Darbarīks ir pārkaris.

## Aizsardzība pret akumulatora pārmērīgu izlādi

Ja akumulatora jaudas līmenis ir zems, darbarīks automātiski pārstāj darboties. Šajā gadījumā akumulatoru izņemiet no darbarīka un uzlādējiet.

## ZĀGA AR PLĀKSNĪTĒM NOMAĪNAS KĀRTĪBA

**BRĪDINĀJUMS:** Izslēdziet darbarīku un izņemiet akumulatoru pirms asmens nomaīnas, lai novērstu netīšu ieslēgšanos un nopietnus savainojumus.

- 11. att. 1. Zāga ar plāksnītēm pārsegs 2. Bultskrūve 3. Starplika 4. Zāga ar plāksnītēm vadītka 5. Zāģis ar plāksnītēm 6. Tapa 7. Atvere 8. Zāga ar plāksnītēm pārsega nostiprināšanas bultskrūve

## Zāga ar plāksnītēm noņemšana

**Zāga ar plāksnītēm noņemšana**

- 12. att. 1. Nospieš (bloķēšanas pogu)

1. Noņemiet zāga ar plāksnītēm nostiprināšanas bultskrūves (4 gab.), izmantojot sešstūra uzgriežņu atslēgu.

2. Noņemiet zāga ar plāksnītēm pārsegu.  
3. Ievietojiet sešstūra uzgriežņu atslēgu bultskrūvē, kas nostiprina zāga ar plāksnītēm vadītka.  
4. Nospiediet bloķēšanas pogu un, izmantojot sešstūra uzgriežņu atslēgu kā rokturi, grieziet zāga ar plāksnītēm asmeni, līdz bloķēšanas poga tam vairs neļauj kustēties.

**UZMANĪBU:** Raugieties, lai bloķēšanas poga būtu pilnībā iespiesta. Citādi sešstūra uzgriežņu atslēga var griezties un savainot.

5. Kad zāģis ar plāksnītēm ir bloķēts, pagrieziet sešstūra uzgriežņu atslēgu pretēji pulksteņu rādītāju kustības virzienam, lai padarītu bultskrūvi valjīgāku, un izņemiet bultskrūvi un starpliku.  
6. Noņemiet zāga ar plāksnītēm vadītka un zāģi ar plāksnītēm.

## Zāga ar plāksnītēm nomaīņa

**UZMANĪBU:** Izmantojiet tikai Makita nodrošinātu zāģi ar plāksnītēm. Ja zāģi ar plāksnītēm izmantojat atkārtoti, pārliecinieties, ka tas nav nolietots, robains vai bojāts.

**UZMANĪBU:** Izmantojiet tikai tādu zāģi ar plāksnītēm, kuru trīs atveres atbilst tapām uz darbarīka dzenamās vārpstas. Nedrīkst izmantot citu veidu zāģus.

**UZMANĪBU:** Uzmontējiet zāģi ar plāksnītēm pareizā virzienā. Ja virziens nav pareizs, trīs tapas precīzi neatbilst atverēm.

**UZMANĪBU:** Notīriet un noņemiet gružus un netīrumus no zāga ar plāksnītēm un tā daļām. Gruži un netīrumi var izraisīt zāga disbalansu, liekot tam griešanas laikā svārstīties.

**Zāga ar plāksnītēm nomaīņa**

- 13. att. 1. Nospieš (bloķēšanas pogu)

1. Uzmontējiet zāģi ar plāksnītēm uz dzenamās vārpstas. Pārliecinieties, ka lietojot zāģi ar plāksnītēm, dzenamās vārpstas trīs tapas iesēžas zāga atverēs.  
2. Ievietojiet zāga ar plāksnītēm vadītka.  
3. Ievietojiet bultskrūvi un starpliku.  
4. Iespiediet bloķēšanas pogu pilnībā, lai novērstu zāga ar plāksnītēm griešanos, un pievelciet bultskrūvi ar sešstūra uzgriežņu atslēgu.

**UZMANĪBU:** Raugieties, lai bloķēšanas poga būtu pilnībā iespiesta. Citādi sešstūra uzgriežņu atslēga var griezties un savainot.

5. Uzliedziet zāga ar plāksnītēm pārsegu.  
6. Pievelciet zāga ar plāksnītēm nostiprināšanas bultskrūves (4 gab.), izmantojot sešstūra uzgriežņu atslēgu.

# APKOPE

**⚠UZMANĪBU:** Pirms darbarīka pārbaudes vai apkopes vienmēr pārlicinieties, ka darbarīks ir izslēgts un akumulators ir izņemts.

**IEVĒRĪBAI:** Nekad neizmantojiet gāzoliņu, benzīnu, atšķaidītāju, spirtu vai līdzīgus šķidrumus. Tas var radīt izbalēšanu, deformāciju vai plaisas.

► 14. att. 1. Putekļu aizsargs

No gaisa ventilācijas atveres noņemiet putekļu aizsargu un notīriet to, lai nodrošinātu brīvu gaisa cirkulāciju.

**⚠UZMANĪBU:** Notīriet putekļu aizsargu, kad tas ir netīrs. Ja turpina strādāt ar netīru putekļu aizsargu, darbarīku var sabojāt.

## LIETUVIŲ KALBA (originali instrukcija)

Prieš sumontuodami ir naudodami šį įrenginį, perskaitykite visus nurodymus ir naudojimo procedūrų aprašus, įsitikinkite, kad juos supratote, ir jų laikykitės. Šią naudojimo instrukciją laikykite su įrenginiu.

**Perskaitykite visus saugos nurodymus ir naudojimo procedūrų aprašus, įsitikinkite, kad juos supratote, ir jų laikykitės. Jei nesupratote nurodymų arba jei sąlygos neleidžia tinkamai naudoti įrenginio, JO NENAUDOKITE. Pasitarkite su prižiūrėtoju arba kitu atsakingu asmeniu.**

## SPECIFIKACIJOS

Modelis.	DSC251
Įtampa	Nuol. sr. 18 V
Svoris	4,0 kg (8,82 svar.)
Matmenys (I x P x A)	471 x 137 x 139 mm / 18-17/32" x 5-25/64" x 5-15/32" (be rankenos)
Armatūros strypų pjovimo našumas (620 N/mm <sup>2</sup> / 90 000 psi)	nuo $\phi$ 10 iki $\phi$ 25 mm (SD490) nuo 3/8" iki 1" (60 klasės)
Sūkiai be apkrovos	2200 min <sup>-1</sup>
Išorinis pjovimo disko skersmuo	110 mm / 4,3"
Akumulatoriaus kasetė	BL1830B / BL1840B / BL1850B / BL1860B
Įkroviklis	DC18RC / DC18RD / DC18RE / DC18SE / DC18SF / DC18SD

- Specifikacija ir konstrukcija gali būti pakeistos be išankstinio įspėjimo.
- Skirtingose šalyse specifikacija ir akumulatoriaus kasetė gali skirtis.
- Svoris gali skirtis, atsižvelgiant į priedą (-us) ir akumulatoriaus kasetę. Lentelėje nurodyti lengviausias ir sunkiausias deriniai pagal EPTA 2014 m. sausio mėn. procedūrą.

### ⚠ ĮSPĖJIMAS



Prieš naudodami šį įrenginį, perskaitykite šią naudojimo instrukciją ir įsitikinkite, kad ją supratote. Nesilaikant naudojimo instrukcijos, galima žūti arba sunkiai susižaloti.

### ⚠ ĮSPĖJAMOSIOS ETIKETĖS, SUSIJUSIOS SU SAUGA



Skriejančios nuolaužos ir didelis triukšmas kelia pavojų. Užsidėkite apsaugines ausines ir akinius.



Besisukantis pjovimo diskas. Kai įrenginys įjungtas, rankas laikykite toliau nuo disko. Prieš atlikdami remonto darbus, išjunkite maitinimą.

### Simboliai

Toliau nurodyti ant įrenginio panaudoti simboliai. Prieš naudodami įsitikinkite, ar supratote jų reikšmę.



Taikoma tik ES šalims

Neišmeskite elektros įrangos arba akumulatoriaus su buitinėmis atliekomis!

Atsižvelgiant į ES direktyvas dėl elektros ir elektroninės įrangos atliekų, dėl baterijų ir akumuliatorių bei baterijų ir akumuliatorių atliekų ir atsižvelgiant į šių direktyvų siekių įgyvendinimą pagal nacionalinius įstatymus, elektros įrangą, baterijas ir akumulatorius, kurių eksploatavimo laikotarpis baigėsi, reikia surinkti atskirai ir atiduoti į atliekų perdavimo punktą, atitinkantį aplinkosaugos reikalavimus.



# IŠSAUGOKITE ŠIĄ INSTRUKCIJĄ

Užrašų „perspėjimas“ ir „įspėjimas“ reikšmės

**PERSPĖJIMAS:** Nurodo galimą pavojingą situaciją, kurios neišvengus galima patirti nesunkų arba vidutinio sunkumo sužalojimą. Taip pat naudojamas norint įspėti apie nesaugią praktiką, susijusią su įvykiais, kuriems nutikus galima susižaloti.

**ĮSPĖJIMAS:** Nurodo galimą pavojingą situaciją, kurios neišvengus žūstama arba sunkiai susižalojama.

\*\*\* „Makita“ neprisiima atsakomybės už jokią atsitiktinę žalą arba susižalojimą, atsiradusį nepaisant įspėjimų ir saugos nurodymų, pateiktų šioje naudojimo instrukcijoje.

## Numatytoji naudojimo paskirtis

Šis įrankis skirtas armatūros strypams pjauti.

## Triukšmas

Įprastas triukšmo A lygis, nustatytas pagal EN60745: Garso slėgio lygis ( $L_{pA}$ ): 78 dB (A)  
Neapibrėžtis (K): 3 dB (A)

**ĮSPĖJIMAS:** Naudokite ausų apsaugos priemones.

## Vibracija

Bendroji vibracijos vertė (trijų ašų vektorių suma) nustatyta pagal standartą EN60745  
Darbo režimas: įrankio didžiausios galios fiksatorius poveikį darantis suveržimas  
Vibracijos emisija ( $a_{h-}$ ): 2,5 m/s<sup>2</sup>  
Neapibrėžtis (K): 1,5 m/s<sup>2</sup>

**PASTABA:** Nurodyta vibracijos emisijos vertė išmatuota taikant standartinį bandymo metodą, todėl pagal ją galima palyginti skirtingus įrankius.

**PASTABA:** Nurodytą vibracijos emisijos vertę taip pat galima naudoti pirminiam poveikio vertinimui.

**ĮSPĖJIMAS:** Naudojant elektrinį įrankį realiomis sąlygomis, vibracijos emisijos dydis gali skirtis nuo nurodytos vertės, atsižvelgiant į įrankio naudojimo būdą.

**ĮSPĖJIMAS:** Siekdami apsaugoti operatorių, būtina įvertinkite saugos priemones, remdamiesi vibracijos poveikio įvertinimu esant faktinėms naudojimo sąlygoms (atsižvelgdamį į visas darbo ciklo dalis, pavyzdžiui, ne tik kiek laiko įrankis veikia, bet ir kiek kartų jis yra išjungiamas bei kai jis veikia be apkrovų).

## ES atitikties deklaracija

**Tik Europos šalis**

EB atitikties deklaracija pridedama kaip šios naudojimo instrukcijos A priedas.

# SVARBŪS SAUGOS NURODYMAI

- Visada būtina laikytis toliau pateiktų svarbių saugos nurodymų, kad sumažintumėte gaisro, elektros šoko ir susižalojimo pavojų.
- Prieš dirbdami su įrenginiu, perskaitykite šiuos nurodymus ir tiksliai jų laikykitės.
- Šią instrukciją būtina išsaugoti, kad prireikus galėtumėte pasižiūrėti.

## ⚠ ĮSPĖJIMAS

- 1. Prieš naudodami įrankį, atidžiai perskaitykite šią naudojimo instrukciją.**
- 2. Naudokite tik šioje naudojimo instrukcijoje nurodytą įkroviklį ir akumuliatorių.**
  - Naudojant bet kokį šioje instrukcijoje nenurodytą derinį, gali įvykti sproginimas, kuris gali lemti sužalojimą arba žalą.
- 3. Tinkamai įkraudkite.**
  - Šiam įkrovikliui naudokite tik vardinį kintamosios srovės parametru maitinimo šaltinį. Nenaudokite papildomosios įtampos transformatoriaus arba automobilio generatoriaus, taip pat nenaudokite įkroviklio kaip nuolatinės srovės maitinimo šaltinio. Netinkamas naudojimas gali lemti perkaitimą ir sukelti gaisrą.
  - Nebandykite įkrauti akumuliatoriaus, kai temperatūra žemesnė nei 10 °C (50 °F) arba aukštesnė nei 40 °C (104 °F), nes gali įvykti sproginimas arba kilti gaisras.
- 4. Nesudarykite trumpojo jungimo tarp akumuliatoriaus kontaktų. Nelaikykite akumuliatoriaus dėžėje, kurioje yra kitų metalinių daiktų, pvz., vinių, monetų ir pan. Kitaip gali įvykti trumpasis jungimas, dėl kurio gali perkaisti akumuliatorius, kilti gaisras ir įvykti sproginimas.**
- 5. Saugokitės elektros šoko.**
  - Nelieskite maitinimo laido kištuko šlapiomis arba drėgnomis rankomis, nes galite patirti elektros šoką.
- 6. Pasirūpinkite tinkamomis darbo sąlygomis ir vieta.**
  - Apsaugokite įkroviklį ir akumuliatorių nuo lietaus, nenaudokite jų drėgnose arba šlapiose vietose, nes jie gali perkaisti, o naudotojas gali patirti elektros šoką.
  - Pasirūpinkite, kad darbo vieta būtų tinkamai apšviesta. Dirbant netinkamai apšviestoje vietoje, gali įvykti nelaimingas atsitikimas.
  - Nenaudokite ir neįkraudkite akumuliatoriaus aplinkoje, kurioje yra degių skysčių arba dujų, nes gali įvykti sproginimas arba kilti gaisras.
- 7. Užsidėkite apsauginius akinius ir vilkėkite apsauginius drabužius**
  - Visada užsidėkite apsauginius akinius, respiratorių, avėkite neslidžius apsauginius batus, užsidėkite šalną ir mūvėkite kitus nurodytus arba privalomus apsauginius drabužius, kai naudojate šią įrangą. Kitaip galite susižaloti.

8. **Saugokitės atsitikinio paleidimo.**
  - Prieš prijungdami prie maitinimo šaltinio ir (arba) įdėdami akumuliatorių, prieš pakeldami arba nešdami įrankį, įsitikinkite, ar jungiklis nustatytas į išjungimo padėtį. Jei elektrinis įrankis nešamas laikant pirštą ant jungiklio, gali įvykti nelaimingas atsitikimas.
9. **Įtvirtinkite ruošinį.**
  - Spaustuvais arba veržtuvais įtvirtinkite ruošinį. Abi rankos bus laisvos, kad galėtumėte tinkamai laikyti, kontroliuoti ir valdyti įrankį. Tinkamai neįtvirtinę ruošinio, galite susižaloti.
10. **Susiklosčius bet kuriai iš toliau nurodytų situacijų, atjunkite elektrinio įrankio maitinimą, išimdami akumuliatorių ir įjungdami gaiduko fiksatorių.**
  - Įrankis nenaudojamas arba remontuojamas.
  - Keičiama bet kuri dalis, pvz., pjovimo diskas.
  - Pastebėtas galimas pavojus. To nepadarius, įrankis gali būti netyčia paleistas ir padaryti žalos arba sužaloti.
11. **Naudokite tik nurodytus priedus.**
  - Naudokite tik šioje naudojimo instrukcijoje ir „Makita“ kataloge nurodytus priedus. Naudojant kitokius priedus, gali įvykti nelaimingas atsitikimas arba galima susižaloti.
12. **Apsaugokite akumuliatorių nuo ugnies, nes jis gali sprogti arba skeisti nuodingas medžiagas.**
13. **Netinkamai naudojant iš akumulatoriaus gali ištėkėti skysčio; venkite sąlyčio su juo.**
  - Jei netyčia palietėte, nuplaukite švari vandeniu.
  - Jei skysčio pateko į akis, nuplaukite švari vandeniu ir nedelsdami kreipkitės medicininės pagalbos, nes galite apakti.
14. **Jei veikimo trukmė gerokai patrupėjo, nedelsdami nutraukite darbą su įrankiu. Kyla pavojus, kad akumulatorius perkais ir nudegins arba net sprogs.**

## PERSPĖJIMAS

1. **Darbo vietos sauga**
  - Pasirūpinkite, kad darbo vieta būtų švari ir gerai apšviesta. Netvarkingos ir tamsios vietos dažnai tampa nelaimingų atsitikimų priežastimi.
2. **Dirbdami su elektriniu įrankiu, liepkite vaikams ir pašaliniais asmenims būti atokiau. Dėl dėmesį blaškančių asmenų galite nesuvaldyti įrankio.**
3. **Tinkamai laikykite nenaudojamus elektrinius įrankius.**
  - Nenaudojamus elektrinius įrankius laikykite vaikams nepasiekiamoje vietoje. Su elektriniu įrankiu neleiskite dirbti asmenims, nesusipažinusiems su įrankiu arba šia instrukcija. Neišmokytų naudotojų naudojami elektriniai įrankiai kelia pavojų.
  - Nelaikykite įrankio ir akumulatoriaus vietose, kuriose temperatūra gali pasiekti arba viršyti 50 °C (122 °F), pvz., metalinėje dėžėje arba automobilyje vasarą. Gali sutrumpėti akumulatoriaus naudojimo trukmė arba jis gali pradėti rūkti ir užsiliepsnoti.
4. **Dirbdami su elektriniais įrankiais, nenaudokite per didelės jėgos.**
  - Įrankį naudokite tinkamu greičiu, numatytu projektuojant įrankį. Pjaunant per greitai, galima sugadinti įrankį arba susižaloti.
  - Nenaudokite įrankio taip, kad kiltų variklio užstrigimo pavojus. Įrankis gali pradėti rūkti arba užsiliepsnoti.
5. **Elektrinį įrankį naudokite pagal paskirtį.**
  - Elektrinį įrankį, priedus ir pjovimo diskus naudokite pagal šią instrukciją, atsižvelgdami į darbo sąlygas ir atitinkantį darbą. Nenaudokite darbams, kuriems reikalingas didelis įrankis. Naudojant nenumatytoms darbams galima susižaloti.
6. **Tinkamai apsirenkite.**
  - Nedėvėkite laisvų drabužių ir nenešiokite laisvai kabančių papuošalų. Saugokitės, kad plaukai, drabužiai ir pirštinės būtų toliau nuo judamųjų dalių. Judamosios dalys gali įtraukti laisvus drabužius, papuošalus arba ilgus plaukus.
  - Mūvėkite gumines pirštines ir avėkite neslidžius apsauginius batus, kai su elektriniu įrankiu dirbate lauke. Jei pirštinės arba batai slidūs, galite susižaloti.
7. **Tinkamai elkitės su įkroviklio laidu.**
  - Niekada neneškite ir netempkite elektrinio įrankio, laikydami už laido, taip pat netraukite laido, norėdami ištraukti kištuką iš elektros lizdo.
  - Saugokite laidą nuo karščio, alyvos, aštrių briaunų ir judamųjų dalių.
  - Pasirūpinkite, kad laidas būtų padėtas taip, kad nebūtų per jį vaikštomama ir nebūtų galima už jo užkliūti, taip pat, kad jis nebūtų kitaip pažeistas arba įtemptas. Pažeisti arba sunarplioti laidai padidina pavojų, kad bus patirtas elektros šokas arba kils gaisras.
8. **Nepraraskite pusiausvyros.**
  - Visada tvirtai stovėkite ir išlaikykite pusiausvyrą. Taip geriau suvaldysite elektrinį įrankį netikėtose situacijose.
9. **Pržiūrėkite elektrinius įrankius.**
  - Pržiūrėkite, kad pjovimo įrankiai būtų aštrūs ir švarūs. Tinkamai pržiūrimi pjovimo įrankiai aštriais asmenimis rečiau stringa ir lengviau valdomi. Pažeisti pjovimo diskai gali sužaloti.
  - Pasirūpinkite, kad rankenos būtų sausos, švarios ir nesuteptos alyva arba tepalu. Jei rankenos slidžios, galite susižaloti.
  - Reguliariai tikrinkite įkroviklio maitinimo laidą. Pažeistas laidas padidina pavojų, kad bus patirtas elektros šokas arba įvyks trumpasis jungimas, kuris sukels gaisrą.
10. **Prieš įjungdami elektrinį įrankį, patraukite visus reguliavimo raktus ir veržliaraktčius.**
  - Ant sukamosios elektrinio įrankio dalies paliktas veržliaraktis arba raktas gali sužaloti.
11. **Jei kraunate lauke, naudokite kabelį arba ilgiamąjį laidą su guminiu apvalkalu.**
  - Naudokite tik šioje naudojimo instrukcijoje ir „Makita“ kataloge nurodytus priedus. Naudojant kitokius priedus, gali įvykti nelaimingas atsitikimas arba galima susižaloti.

**12. Dirbdami su elektriniu įrankiu, būkite budrūs, stebėkite, ką darote, ir vadovaukitės sveika nuovoka.**

- Nedirbkite su elektriniu įrankiu, jei esate pavargę, apsvaigę nuo narkotinių medžiagų, alkoholio arba vaistų. Neatidumo akimirka dirbant su elektriniu įrankiu gali lemti sunkią traumą.

**13. Prieš naudodami patikrinkite, ar nėra pažeistų dalių.**

- Patikrinkite, ar nelūžę ir nepažeisti apsauginiai dangteliai ir kitos dalys, galinčios turėti įtakos įrankio veikimui. Jei yra pažeidimų, pakeiskite arba sutaisykite prieš naudodami.
- Patikrinkite, ar judamosios dalys suljgiuotos ir nestringa, ar nėra lūžusių dalių, ar nėra kitų sąlygų, galinčių turėti įtakos elektrinio įrankio veikimui. Jei elektrinis įrankis sugadintas, prieš naudodami, jį sutaisykite. Daug nelaimingų atsitikimų įvyksta dėl prastai prižiūrimo elektrinio įrankio.
- Nenaudokite pažeisto ilginamojo laido. Jei yra pažeidimų, pakeiskite prieš naudodami. Naudojant pažeistą ilginamąjį laidą, padidėja pavojus, kad bus patirtas elektros šokas arba įvyks trumpasis jungimas, kuris sukels gaisrą.
- Nenaudokite įkroviklio, jei pažeistas maitinimo laidas ar jo kištukas arba jei įkroviklis buvo numestas ar kitaip pažeistas. Pažeistas įkroviklis padidina pavojų, kad bus patirtas elektros šokas arba įvyks trumpasis jungimas, kuris sukels gaisrą.
- Nenaudokite elektrinio įrankio, jei jungiklis jo neįjungia arba neišjungia. Visi įrankiai, kurių negalima valdyti jungikliu, yra pavojingi ir turi būti taisomi.
- Laikykites nurodymų dėl tepimo ir priedų keitimo.
- Atjunkite akumuliatorių nuo elektrinio įrankio prieš reguliuodami įrankį arba keisdami priedus. Tokios atsargumo priemonės sumažina riziką atsitiktinai įjungti elektrinį įrankį.

**14. Užtikrinkite, kad techninės priežiūros darbus atliktų kvalifikuotas remonto meistras ir būtų naudojamos tik identiškos atsarginės dalys. Taip užtikrinsite, kad elektrinis įrankis liks saugus naudoti.**

- Neišmontuokite ir nemodifikuokite akumuliatoriaus ir įkroviklio.
- Šis elektrinis įrankis suprojektuotas taip, kad atitiktų saugos reqlamentus. Nemodifikuokite elektrinio įrankio.
- Jei elektrinis įrankis perkaista arba jei pastebėjote kitų neįprasto veikimo požymių, pasirūpinkite, kad įrankis būtų sutaisytas.
- Neleiskite nekvalifikuotam asmeniui remontuoti įrankio, nes įrankis gali tapti nesaugus, todėl gali įvykti nelaimingas atsitikimas ir galite susižaloti.

**15. Nedirbkite elektriniais įrankiais sprogoje aplinkoje, pavyzdžiui, kai yra degių skysčių, dujų ar dulkių. Elektriniai įrankiai skleidžia kibirkštis, kurios gali uždegti dulkes arba garus.**

## Elektros sauga

1. **Elektrinio įrankio kištukas privalo atitikti lizdą. Niekada niekaip nemodifikuokite kištuko. Nenaudokite jokių kištukų adapterių su žemintais elektriniais įrankiais. Nemodifikuoti kištukai ir juos atitinkantys lizdai sumažins elektros smūgio riziką.**
2. **Stenkitės nepriliesti žemintų paviršių, pvz., vamzdžių, radiatorių, viryklių ir šaldytuvų. Elektros smūgio rizika padidėja, jei jūsų kūnas yra žemintas.**
3. **Nelaikykite elektrinių įrankių lietuje ar drėgmėje. Vanduo, pakliuvęs į elektrinį įrankį, padidina elektros smūgio riziką.**
4. **Atsargiai elkitės su elektros laidu. Niekada nenaudokite laido elektriniam įrankiui nešti, jam ar kištukui traukti.**
5. **Saugokite laidą nuo karščio, alyvos, aštrių kraštų ir judančių dalių. Pažeistas arba supainiotas laidas padidina riziką gauti elektros smūgį.**
5. **Kai elektrinį įrankį naudojate lauke, naudokite ilgintuvą, tinkamą naudoti lauke. Tinkamo naudoti lauke laido naudojimas sumažina riziką gauti elektros smūgį.**
6. **Jeigu elektrinį įrankį neišvengiamai reikia naudoti drėgnoje vietoje, naudokite likutinės elektros srovės saugiklį (RCD). Naudojant RCD saugiklį mažėja elektros smūgio pavojus.**

## Asmeninė sauga

1. **Naudokite asmenines saugos priemones. Visada naudokite akių apsaugos priemones. Apsauginės priemonės, pavyzdžiui, respiratorius, apsauginiai batai neslidžiais padais, šalmas ar ausų apsaugos, naudojamos atitinkamomis sąlygomis, sumažina susižeidimo pavojų.**
2. **Jei pateikiami dulkių surinkimo ir pašalinimo priedai, įsitinkinkite, ar jie prijungti ir naudojami tinkamai. Surenkant dulkes gali sumažėti su dulkelėmis susiję pavojai.**
3. **Visada naudodami elektrinius įrankius užsidėkite apsauginius akinius, kad apsaugotumėte savo akis nuo sužalojimų. Akiniai turi atitikti ANSI Z87.1 reikalavimus JAV, EN 166 reikalavimus Europoje arba AS/NZS 1336 reikalavimus Australijoje / Naujojoje Zelandijoje. Australijoje / Naujojoje Zelandijoje taip pat teisiškai privaloma naudoti veido skydelį.**

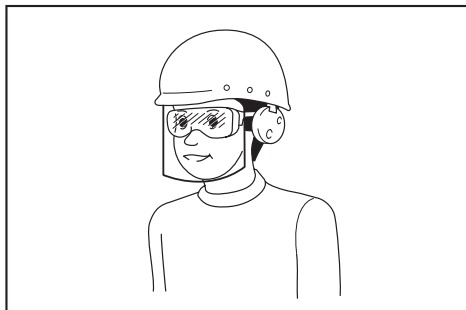

Darbdavys privalo užtikrinti, kad įrankio operatoriai ir kiti šalia jo darbo vietos esantys asmenys naudotų tinkamas apsaugos priemones.

## Elektrinio įrankio naudojimas ir priežiūra

- 1. Dirbdami su elektriniu įrankiu, nenaudokite per didelės jėgos. Naudokite tinkamą elektrinį įrankį pagal savo poreikius.** Tinkamu elektriniu įrankiu, parinkę spartą, kuriai jis buvo sukurtas, darbą atliksite geriau ir saugiau.
- 2. Nenaudokite elektrinio įrankio, jei jungiklis neįjungia ar neišjungia įrankio.** Visi įrankiai, kurių negalima valdyti jungikliu, yra pavojingi ir turi būti taisomi.
- 3. Atjunkite kištuką nuo elektros tinklo ir (arba) akumuliatorių nuo elektrinio įrankio prieš reguliuodami, keisdami priedus arba laikydami elektrinius įrankius.** Tokios atsargumo priemonės sumažina riziką atsitiktinai įjungti elektrinį įrankį.
- 4. Elektrinį įrankį, jo priedus ir dalis naudokite pagal šiuos nurodymus, atsižvelgdami į darbo sąlygas ir atliekamą darbą.** Naudojant elektrinį įrankį darbams, kuriems jis nėra skirtas, galima sukelti pavojų.

## Akumulatorinio įrankio naudojimas ir priežiūra

- 1. Įkraukite naudodami tik gamintojo nurodytą įkroviklį.** Įkroviklis, kuris tinka vienam akumuliatorių tipui įkrauti, gali kelti gaisro pavojų, jei bus naudojamas su kitų tipų akumuliatoriais.
- 2. Elektrinius įrankius naudokite tik su specialiai jiems skirtais akumuliatoriais.** Naudojant bet kurį kitą akumuliatorių gali kilti sužeidimo ir gaisro pavojus.
- 3. Kai akumulatorius nėra naudojamas, laikykite jį toliau nuo kitų metalinių daiktų, pavyzdžiui, popieriaus sąvaržėlių, monetų, raktų, vinių, varžtų ir kitų mažų metalinių daiktų, dėl kurių gali kilti trumpasis jungimas tarp kontaktų.** Akumuliatorių kontaktų trumpasis jungimas gali būti nudegimų arba gaisro priežastimi.
- 4. Netinkamai naudojant iš akumuliatoriaus gali ištekėti skysčio. Venkite sąlyčio su juo. Jei sąlytis atsitiktinai įvyko, gausiai nuplaukite vandeniu. Jei skysčio pateko į akis, kreipkitės į gydytoją.** Iš akumuliatoriaus išbėgęs skystis gali sudirginti arba nudeginti odą.

## PERSPĖJIMAS

- 1. Dirbdami su įrankiu, tvirtai jį laikykite.**
  - Jei įrankį laikysite netvirtai, galite susižaloti.
- 2. Rankas ir veidą laikykite toliau nuo judamųjų dalių.**
  - Jos gali sužaloti.
- 3. Jei įrankis netinkamai veikia arba skleidžia neįprastą garsą, nedelsdami atleiskite jungiklį, kad išjungtumėte įrankį.**

Perduokite jį įgaliojotam techninės priežiūros centrui, kad patikrintų ir sutaisytų.

  - Kitaip galite padaryti žalos arba susižaloti.
- 4. Jei numetėte arba sutrenkėte įrankį, atidžiai patikrinkite, ar korpusas nepažeistas, neįtrūkęs ir nedeformuotas.**
  - Jei yra tokių pažeidimų, galite susižaloti.
- 5. Nesudarykite akumuliatoriaus trumpojo jungimo. Trumpasis jungimas akumuliatoriuje gali**

## sukelti stiprią srovę, perkaitimą, galimus nudegimus ar net akumuliatoriaus gedimą.

- Nelieskite kontaktų jokiomis elektra laidžiomis medžiagomis.
  - Nelaikykite akumuliatoriaus dėžėje, kurioje yra kitų metalinių daiktų, pvz., vinių, monetų ir pan.
  - Saugokite akumuliatorių nuo vandens ir lietaus.
  - Neperpjaukite laido.
- 6. Nenaudokite įrankio ir nekraukite akumuliatoriaus sprogioje aplinkoje, pvz., aplinkoje, kurioje yra lakų, dažų, benzino, skiediklių, gazolino, dujų arba klijų.** Gali įvykti sprogimas arba kilti gaisras.
  - 7. Nekraukite akumuliatoriaus, padėję ant popieriaus, kartono, audinio, pagalvėlės, pakloto, kilimėlio, vinilo arba dulketoje aplinkoje.** Kitaip gali kilti gaisras.
  - 8. Apsaugokite įkroviklį nuo vandens ir metalinių daiktų, galinčių sudaryti trumpąjį jungimą tarp krovimo kontaktų.**
  - 9. Nenaudokite įkroviklio jokiu kitu tikslu, o tik akumuliatoriui įkrauti.**
  - 10. Prieš naudodami įrankį, įsitikinkite, kad pjovimo diske su kietydinio dantimis nėra jokių atplaišų arba įtrūkių.**
  - 11. Pjaudami nenaudokite vandens arba pjovimo alyvos.**
  - 12. Naudokite tik originalius „Makita“ pjovimo diskus su kietydinio dantimis.**
  - 13. Nepalikite įrankio ant grindų, kai jungiklis užfiks-uotas į įjungimo padėtį.** Įrankis nenustos veikti ir gali sužaloti.
  - 14. Nedirbkite su įrankiu arti degių arba lengvai pažeidžiamų daiktų, taip pat arti pašalinį žmonių.** Pjaunant įrankis išsviedžia karštas nuolaužas ir kibirkštis, kurios gali pažeisti aplinkinius daiktus, sukelti gaisrą arba sužaloti.
  - 15. Nepjaukite betono.** Jis kenkia įrankiui ir galite susižaloti.
  - 16. Dirbdami aukščiau esančioje vietoje, įsitikinkite, ar po jumis nėra žmonių.** Nukritus medžiagoms arba įrankiui, gali įvykti nelaimingas atsitikimas.
  - 17. Jei įkraunant akumuliatorių neįprastai stipriai kaista, tuoj pat nutraukite krovimą, atjungdami akumuliatorių.** Toliau kraunant, jis gali pradėti rūkti, užsidegti arba sprogti.
  - 18. Pasirūpinkite, kad niekas neuždegtų ir neužkimštų variklio ventilacijos angų.** Kitaip variklis gali perkaisti.
  - 19. Jei su įkrovikliu naudojate ilginamąjį laidą, rekomenduojama naudoti toliau nurodyto skerspjuvio ploto ir kuo trumpesnį laidą.** Jei kraunate lauke, naudokite laukui skirtą laidą.

Naudojamo laido skerspjuvio ploto ir didžiausio ilgio sąryšis

Laido dydis (vardinis laidininkų skerspjuvio plotas)	Didžiausias laido ilgis
0,75 mm <sup>2</sup>	20 m
1,25 mm <sup>2</sup>	30 m

# ĮSPĖJIMAS DĖL PJOVIMO DISKO SU KIETLYDINIO DANTIMIS NAUDOJIMO

## Darbo vietos sauga

1. Įsitikinkite, kad dulkių maišelis tinkamai pritvirtintas. Kai dulkių maišelis neuždėtas, pažeidus pjovimo diską su kietlydinio dantimis, išsviedžiamos disko nuolaužos, kurios gali sunkiai sužaloti.
2. Pasirūpinkite, kad pašaliniai asmenys būtų toliau nuo vietos, kurioje dirbate. Net jei dulkių maišelis uždėtas, pažeisto pjovimo disko dalys arba karštos nuolaužos gali išskrieti iš maišelio ir sunkiai sužaloti.
3. Pjaunant pjovimo disku su kietlydinio dantimis, galimas kibirkščiavimas. Nenaudokite įrankio aplinkoje, kurioje gali kilti gaisras arba įvykti sprogdimas.
4. Pjaunant pjovimo disku su kietlydinio dantimis, kyla didelis triukšmas. Pasirūpinkite tinkamomis darbo sąlygomis ir vieta.

## Drabužiai ir apsaugos priemonės

5. Naudokite apsaugines priemones, užsidėkite apsauginius akinius, avėkite apsauginius batus, užsidėkite respiratorių ir šalną. Net jei dulkių maišelis uždėtas, pažeisto pjovimo disko dalys arba karštos nuolaužos gali išskrieti iš po priedangos ir sužaloti.
6. Tinkamai apsirenkite. Neryškite kaklaraiščio, nedėvėkite laisvų drabužių ir nemūvėkite megztų pirštinių. Plaukus uždenkite plaukų apdangalu arba kepure, kad jie negalėtų atsидurti arti besisuakančio pjovimo disko.

## Prieš naudodami

7. Įsitikinkite, kad pjovimo diskas su kietlydinio dantimis nedeformuotas, neaptrupėjęs, neįtrūkęs ir nesusidėvėjęs. Jei pastebėjote pažeidimų arba nusidėvėjimą, pjovimo disko su kietlydinio dantimis nenaudokite. Pjaunant tokiomis aplinkybėmis, pjovimo diskas gali būti dar labiau pažeistas ir sunkiai sužaloti.
8. Nenaudokite pjovimo disko su kietlydinio dantimis jokiems kitiems darbams, išskyrus nurodytus įrankio specifikacijoje. Naudojant pjovimo diską su kietlydinio dantimis kitiems darbams, jis gali sparčiau dėvėtis, atitrūkti, prastai pjauti ir neįprastai stipriai kaisti – perkaitęs gali būti pažeistas ir sunkiai sužaloti.

## Pjovimo disko su kietlydinio dantimis pakeitimas

9. Keisdami pjovimo diską su kietlydinio dantimis, būtinai išimkite akumuliatorių iš įrankio, kad išvengtumėte atsitiktinio paleidimo ir sužalojimo.
10. Prieš dirbdami įsitikinkite, kad aplink nėra pašalinių asmenų, o dirbdami įsitikinkite, kad neskleidžiami neįprasti garsai arba neįprasta vibracija. Jei sklaidžiami neįprasti garsai arba vibracija, dirbant gali būti pažeistas pjovimo diskas ir galite sunkiai susižaloti.

## Dirbdami

11. Nenaudokite pjovimo disko su kietlydinio dantimis jokiai kitu tikslu, išskyrus pjovimą. Apsaugokite pjovimo diską nuo pažeidimų ir įtempių. Kitai pjovimo diskas gali lūžti ir sunkiai sužaloti.
12. Patikimai įtvirtinkite ruošinį, pvz., naudodami veržtuvą arba panašią priemonę, kad pjaunant jis nejudėtų. Jei ruošinys juda, pjaunama nestabiliai ir nekontroliuojamai, todėl pjovimo diskas gali būti pažeistas ir sunkiai sužaloti.
13. Pjauti pradėkite tik tada, kai pjovimo diskas su kietlydinio dantimis sukasi didžiausiu greičiu. Jei pjovimo diskas su kietlydinio dantimis prie ruošinio bus priglaustas nepaleidus variklio, pjovimo diską veiks per didelę apkrova ir jis bus pažeistas, todėl galite sunkiai susižaloti.
14. Nepjaukite zigzagais, darydami vingį arba įstrižai, nenaudokite pjovimo disko šono kaip sverto arba jokiai kitu tikslu.
15. Jei pjaunant skinda neįprastas garsas ar neįprasta vibracija arba jei pjaunamosios dalys labai nusidėvi, nutraukite darbą.  
Jei toliau dirbsite tokiomis aplinkybėmis, bus pažeistas pjovimo diskas su kietlydinio dantimis ir gali būti išsviestos skeveldros, kurios gali sunkiai sužaloti.
16. Nepertraukiamai pjaunant, pjovimo diskas su kietlydinio dantimis įkaista ir prasčiau pjauna.

## Techninė priežiūra

17. Jei pjovimo diskas su kietlydinio dantimis deformuotas, įtrūkęs arba pažeistas, nutraukite darbą. Jei toliau dirbsite tokiomis aplinkybėmis, pjovimo diskas bus dar labiau pažeistas ir gali lūžti. Išsviestos nulūžusios dalys gali sunkiai sužaloti.
18. Laikykite ir naudokite tik puikios būklės, aštrius ir švartus pjovimo diskus su kietlydinio dantimis.

**⚠️ ĮSPĖJIMAS:** Visada naudokite apsaugines priemones, užsidėkite apsauginius akinius, avėkite apsauginius batus, užsidėkite respiratorių ir šalną.

**⚠️ ĮSPĖJIMAS:** Naudokite tik „Makita“ tiekiamus pjovimo diskus su kietlydinio dantimis. Naudojant dalis, kurias tiekia ne „Makita“, gali sugesti įrankis ir įvykti skaudus nelaimingas atsitikimas arba galite susižaloti.

## Svarbios saugos instrukcijos, taikomos akumulatoriaus kasetei

1. Prieš naudodami akumulatoriaus kasetę, perskaitykite visas instrukcijas ir perspėjimus ant (1) akumuliatorių įkroviklio, (2) akumuliatorių ir (3) akumuliatorių naudojančio gaminio.
2. Neardykite akumulatoriaus kasetės.
3. Jei įrankio darbo laikas žymiai sutrumpėjo, nedelsdami nutraukite darbą su įrankiu. Tai gali kelti perkaitimo, nudegimų ar net sprogdimo pavojų.
4. Jei elektrolitas pateko į akis, plaukite jas tyru vandeniu ir nedelsdami kreipkitės į gydytoją. Gali kilti regėjimo praradimo pavojus.

5. Neužtrumpinkite akumulatoriaus kasetės:

- (1) Nelieskite kontaktų jokia elektrai laidžia medžiaga.
- (2) Nelaikykite akumulatoriaus kasetės dėžėje, kurioje yra kitų metalinių daiktų, pvz., vinių, monetų ir pan.
- (3) Saugokite akumulatoriaus kasetę nuo vandens ir lietaus.

Trumpasis jungimas akumulatoriuje gali sukelti stiprią srovę, perkaitimą, galimus nudegimus ar net akumulatoriaus gedimą.

6. Nelaikykite įrankio ir akumulatoriaus kasetės vietose, kur temperatūra gali pasiekti ar viršyti 50 °C (122 °F).
7. Nedeginkite akumulatoriaus kasetės, net jei yra stipriai pažeista ar visiškai susidėvėjusi. Ugnyje akumulatoriaus kasetė gali sprogti.
8. Saugokite akumulatorių nuo kritimo ir smūgių.
9. Nenaudokite pažeisto akumulatoriaus.
10. Įdėtoms ličio jonų akumulatoriams taikomi Pavojingų prekių teisės akto reikalavimai.

Komeracinis transportas, pvz., trečiųjų šalių, prekių vežimo atstovų, turi laikytis specialaus reikalavimo ant pakuotės ir ženklavimo.

Norėdami paruošti siųstiną prekę, pasitarkite su pavojingų medžiagų specialistu.

Be to, laikykitės galimai išsamesnių nacionalinių reglamentų.

Užklijuokite juosta arba padenkite atvirus kontaktus ir supakuokite akumulatorių taip, kad ji pakuotėje nejudėtų.

11. Vadovaukitės vietos įstatymais dėl akumulatorių išmetimo.

## SAUGOKITE ŠIAS INSTRUKCIJAS.

**▲PERSPĖJIMAS:** Naudokite tik originalų „Makita“ akumulatorių. Neoriginalaus „Makita“ arba pakeisto akumulatoriaus naudojimas gali nulemti gaisrą, asmens sužalojimą ir pažeidimą. Tai taip pat panaikina „Makita“ suteikiamą „Makita“ įrankio ir įkroviklio garantiją.

## Patarimai, ką daryti, kad akumulatorius veiktų kuo ilgiau

1. Pakraukite akumulatoriaus kasetę prieš ją visiškai išsikraunant. Visuomet nustokite naudoti įrankį ir pakraukite akumulatoriaus kasetę, kai pastebite, kad įrankio galia sumažėjo.
2. Niekada nekraukite iki galo įkrautos akumulatoriaus kasetės. Perkraunant trumpėja akumulatoriaus eksploatacijos laikas.
3. Akumulatoriaus kasetę kraukite esant kambario temperatūrai 10 - 40 °C (50 °F - 104 °F). Prieš pradėdami krauti, leiskite įkaitusiai akumulatoriaus kasetei atvėsti.
4. Įkraukite akumulatoriaus kasetę, jei jos nenudojate ilgą laiką (ilgiau nei šešis mėnesius).

## DALIŲ PAVADINIMAI

- 1 pav. 1. Akumulatorius 2. Variklis 3. Dulkių maišelio laikiklis 4. Išėjimo anga 5. Kreiptuvas 6. Pjovimo diskas su kietlydinio dantiomis 7. Rankena 8. Fiksavimo mygtukas 9. Jungiklis

## Akumulatoriaus kasetės uždėjimas ir nuėmimas

**▲PERSPĖJIMAS:** Prieš pradėdami reguliuoti arba tikrinti įrankio veikimą, visuomet būtinai išjunkite įrankį ir išimkite akumulatoriaus kasetę.

**▲PERSPĖJIMAS:** Prieš įdėdami arba išimdami akumulatoriaus kasetę, visada išjunkite įrankį.

**▲PERSPĖJIMAS:** Įdėdami arba išimdami akumulatoriaus kasetę, tvirtai laikykite įrankį ir akumulatoriaus kasetę. Jeigu įrankį ir akumulatoriaus kasetę laikysite netvirtai, jie gali išlysti iš jūsų rankų, todėl įrankis ir akumulatoriaus kasetė gali būti sugadinti, o naudotojas sužalotas.

- 2 pav. 1. Mygtukas 2. Raudonas indikatorius 3. Akumulatoriaus kasetė

Jei norite išimti akumulatoriaus kasetę, ištraukite ją iš įrankio, stumdami mygtuką, esantį kasetės priekyje.

Jei norite įdėti akumulatoriaus kasetę, sulygiuokite liežuvelį ant akumulatoriaus kasetės su grioveliu korpusė ir įstumkite į jai skirtą vietą. Įdėkite iki galo, kol spragtelės žvągždama užsifiksuos. Jeigu matote raudoną indikatorių viršutinėje mygtuko pusėje, ji nėra visiškai užfiksuota.

**▲PERSPĖJIMAS:** Akumulatoriaus kasetę visada įkiškite iki galo, kol nebematysite raudono indikatoriaus. Priešingu atveju ji gali atsitiktinai iškristi iš įrankio, sužeisti jus arba aplinkinius.

**▲PERSPĖJIMAS:** Nekiškite akumulatoriaus kasetės įėga. Jeigu kasetė sunkiai lenda, ją kišate netinkamai.

## Akumulatoriaus apsaugos sistema (ličio jonų akumulatorius su žvaigždutės ženklų)

- 3 pav. 1. Žvaigždutės ženklas

Ličio jonų akumulatoriuose su žvaigždutės ženklų yra apsaugos sistema. Ši sistema automatiškai nutraukia įrankio maitinimą, kad pailgintų akumulatoriaus naudojimo trukmę. Veikiantis įrankis automatiškai išsijungs, jei susidarys viena iš toliau nurodytų įrankio ir (arba) akumulatoriaus veikimo sąlygų.

### Perkrova.

Įrankis naudojamas taip, kad jam reikalinga neįprastai stipri elektros srovė. Tokiu atveju atleiskite įrankio gaiduką ir nutraukite darbą, lėmusį įrankio perkrovą. Tada vėl paspauskite gaiduką, kad iš naujo paleistumėte įrankį. Jei įrankis nepaleidžiamas, akumulatorius perkaitęs. Tokiu atveju palaukite, kol akumulatorius atvės, prieš vėl paspausdami gaiduką.

## Žema akumuliatoriaus įtampa















Likęs akumuliatoriaus įkrovos lygis per žemas, todėl įrankis neveiks. Tokiu atveju išimkite ir įkraukite akumuliatorių.

## Likusios akumuliatoriaus galios rodymas

Tik akumuliatoriaus kasetėms su indikatoriumi

► 4 pav. 1. Indikatorijų lemputės 2. Tikrinimo mygtukas

Paspauskite akumuliatoriaus kasetės tikrinimo mygtuką, kad būtų rodoma likusi akumuliatoriaus energija. Maždaug trims sekundėms užsidegs indikatorijų lemputės.

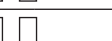
Indikatorijų lemputės			Likusi galia
Šviečia	Nešviečia	Blyksi	
			
			75 - 100 %
			50 - 75 %
			25 - 50 %
			0 - 25 %
			Įkraukite akumuliatorių.
 ↑ ↓  			Galimai įvyko akumuliatoriaus veikimo triktis.

**PASTABA:** Rodmuo gali šiek tiek skirtis nuo faktinės energijos lygio – tai priklauso nuo naudojimo sąlygų ir aplinkos temperatūros.

## NAUDOJIMO PROCEDŪRA

**ĮSPĖJIMAS:** Prieš įdėdami akumuliatorių į įrankį, įsitikinkite, ar jungiklis nustatytas į O padėtį, t. y. išjungtas.

**ĮSPĖJIMAS:** Paspauskite fiksavimo mygtuką ir įsitikinkite, ar jis pakyla atleidus. Jei fiksavimo mygtukas atleistas nepakyla, įjungus įrankį mygtukas neleis pjovimo diskui su kietlydinio dantimis sukintis, todėl bus pažeistos dalys ir perdegs variklis.

**ĮSPĖJIMAS:** Pastumkite jungiklį į I padėtį ir įsitikinkite, kad jis užsifiksuoja į šią padėtį. Tada paspauskite galinę jungiklio dalį žemyn ir įsitikinkite, kad jungiklis automatiškai persijungia į O padėtį.

**ĮSPĖJIMAS:** Įsitikinkite, kad pjovimo disko su kietlydinio dantimis dangtelį laikantys ir kiti varžtai tvirtai priveržti.

- 5 pav. 1. Rankenos padėtis (lygiagrečiai / kairėje)  
2. Fiksavimo mygtukas 3. Rankenos padėtis (lygiagrečiai / dešinėje) 4. Jungiklis 5. Rankenos padėtis (vertikali / viršuje)

## Naudojimas

► 6 pav. 1. Kreiptuvas 2. Armatūros strypas

► 7 pav. 1. Armatūros strypas 2. Kreiptuvas

1. Įsukite rankeną į srieginę vertikalią arba lygiagrečią padėties skylę, kad būtų lengviau valdyti įrankį.
2. Įsitikinkite, kad jungiklis nustatytas į O padėtį.

**ĮSPĖJIMAS:** Įrankyje yra saugos funkcija, kuri blokuoja variklio maitinimą, jei akumuliatoriaus įdedamas, kai jungiklis nustatytas į I padėtį. Tačiau, kad užtikrintumėte didesnę saugumą, atminkite, kad akumuliatorių reikia įdėti, kai jungiklis nustatytas į O padėtį.

3. Įdėkite akumuliatorių į įrankį.
4. Pastumkite jungiklį į I padėtį. Paleidžiamas variklis. Tada paspauskite priekinę jungiklio dalį žemyn, kad užfiksotuotumėte jungiklį ir įrankis veiktų nepertraukiamai.

**ĮSPĖJIMAS:** Nelieskite besisukančių dalių, nes jos gali sunkiai sužaloti.

5. Priglauskite prie angos esantį kreiptuvą prie armatūros strypo.

Iš lėto stumkite įrankį pirmyn, kad pradėtumėte pjauti armatūros strypą.

**ĮSPĖJIMAS:** Pjūvio pradžioje ir pabaigoje įrankį pirmyn stumkite (pjaukite) lėčiau. Jei tuo metu pjausite greitai, bus pažeistas pjovimo diskas su kietlydinio dantimis, o skriejančios nuolaužos gali sužaloti.

**⚠️ PERSPĖJIMAS:** Įrankį laikykite tvirtai, kad pjaunant jis nedrebėtų. Pjaunant drebančiu įrankiu, sutrumpėja pjovimo disko su kietlydinio dantimis naudojimo trukmė ir jis pažeidžiamas.

**⚠️ PERSPĖJIMAS:** Įrankį laikykite taip, kad jis būtų statmenas (90 laipsnių) armatūros strypui, kurį ketinate perpjauti. Jei įrankis nestatmenas (nėra 90 laipsnių) armatūros strypui, įrankis gali drebėti ir būti perkrautas.

**⚠️ PERSPĖJIMAS:** Nepradėkite pjauti vos tik paleidę variklį. Prieš pjudami palaukite, kol pjovimo diskas su kietlydinio dantimis pradės sukintis didžiausiu greičiu.

**⚠️ PERSPĖJIMAS:** Neišimkite akumulatoriaus, kai variklis įjungtas. Tai padarius gali sugesti elektroniniai variklio įtaisai.

6. Baigę pjauti, paspauskite galinę jungiklio dalį žemyn, kad jungiklis persijungtų į O padėtį ir išjungtų variklį.

**⚠️ PERSPĖJIMAS:** Šis įrankis skirtas armatūros strypams pjauti. Jei norite pjauti kitas medžiagas, kreipkitės į gamintoją arba vietos prekybos atstovą. Pjaunant kitas medžiagas bus pažeistas pjovimo diskas su kietlydinio dantimis.

## Atsargumo priemonės pjaunant

1. Prieš įjungdami įrankį, įsitikinkite, kad pjovimo diskas su kietlydinio dantimis patrauktas nuo ruošinio, kurį ketinate pjauti.
2. Artėdami prie pjūvio pabaigos, įrankį pirmyn stumkite (pjaukite) lėčiau. Tai itin svarbu, kai pjaunamas trumpesnis nei 50 mm strypas. Nupjauta dalis gali atsitrenkti į pjovimo diską su kietlydinio dantimis, pažeisti diską ir sunkiai sužaloti.
3. Kai pjovimo diskas su kietlydinio dantimis atšimpa arba aprupa, pakeiskite diską. Jei toliau naudosite tokios būklės pjovimą diską, susidarys įrankio perkrova.
4. Jei pjaunant ruošinys juda arba dreba, nustokite pjauti ir tinkamai įtvirtinkite ruošinį.
5. Ketinamo pjauti ruošinio nelaikykite ranka. Jei laikysite, galite susižaloti.
6. Nepjaukite armatūros strypo, kurio dydis arba kietumas viršija įrankio pjovimo našumą.

## Pakeiskite pjovimo diską su kietlydinio dantimis, susiklosčius bet kurioms iš toliau nurodytų aplinkybių

1. Dideliu dažnumu mirksi įspėjamoji lemputė (raudona), nors akumulatorius visiškai įkrautas.
2. Pjovimo diskas su kietlydinio dantimis aprupėjęs arba susidėvėjęs.
3. Pjovimo greitis labai mažas.
4. Dėl karščio pakito nupjautos dalies paviršiaus spalva.

**PASTABA:** Pjovimo disko su kietlydinio dantimis negalima pagalšti.

## Dulkių maišelio uždėjimas

► 8 pav. 1. Dulkių maišelis

1. Uždėkite atvirąjį dulkių maišelio galą ant dulkių maišelio laikiklio ir pritvirtinkite suveržimo virvelėmis.
2. Staigiai trūktelėdami patikrinkite, ar maišelis tinkamai pritvirtintas.





**⚠️ PERSPĖJIMAS:** Dulkių maišelis pagamintas iš nedegios medžiagos, tačiau labai karštos nuolaužos, susidarančios pjaunant nusidėvėjusiu pjovimo disku su kietlydinio dantimis, šią medžiagą gali išlydyti. Atminkite tai naudodami dulkių maišelį.

## Akumulatoriaus indikatorius funkcija

► 9 pav. 1. Akumulatoriaus indikatorius

Įjungus įrankį, akumulatoriaus indikatorius rodo likusį akumulatoriaus įkrovos lygį. (Žr. 1 lent.)

1 lentelė



Akumulatoriaus indikatorius būseną	Likęs akumulatoriaus įkrovos lygis
 <input checked="" type="checkbox"/> dega <input type="checkbox"/> nešviečia <input type="checkbox"/> blyksi	50–100 %
	20–50 %
	0–20 %
	Įkraukite akumulatorių

## Automatinio greičio reguliavimo funkcija

► 10 pav. 1. Režimo indikatorius

Įrankis gali veikti didelio greičio režimu arba didelio sukimo momento režimu. Veikimo režimas parenkamas automatiškai, pagal apkrovą. Jei dirbant užsidega režimo indikacinė lemputė, įrankis veikia didelio sukimo momento režimu. (Žr. 2 lent.)

2 lentelė

Režimo indikatorius būseną	Veikimo režimas
	Didelio greičio režimas
	Didelio sukimo momento režimas



## Įrankio ir akumulatoriaus apsaugos funkcija

Veikiantis įrankis automatiškai išsijungs, jei susidarys viena iš šių įrankio arba akumulatoriaus veikimo sąlygų:

- įrankis bus perkrautas.
- įrankis perkais.
- nepakanka likusios akumulatoriaus galios.

Jei įrankis bus kartotinai naudojamas tokiomis sąlygomis, apsaugos sistema užblokuos įrankį.

## Apsauga nuo perkrovos

Jei pjaunant susidaro įrankio perkrova, įrankis automatiškai nustoja veikti. Tokiu atveju išjunkite įrankį, pašalinkite perkrovos priežastį ir iš naujo paleiskite įrankį.

## Apsauginis blokavimas

Kelias kartus suveikus apsaugos sistemai, įrankis užblokuojamas, o akumulatoriaus indikatorius rodo 3 lentelėje parodytą būseną.

3 lentelė

<b>Akumulatoriaus indikatorius</b>	<input checked="" type="checkbox"/> : dega <input type="checkbox"/> : nešviečia <input type="checkbox"/> : blyksi
	Įjungtas apsauginis blokavimas

## Įrankio apsauga nuo perkaitimo

Įrankiui perkaitus, jis automatiškai išsijungia, o akumulatoriaus indikatorius rodo 4 lentelėje parodytą būseną. Tokiu atveju palaukite, kol įrankis atvės, prieš vėl jį įjungdami.

4 lentelė

<b>Akumulatoriaus indikatorius</b>	<input checked="" type="checkbox"/> : dega <input type="checkbox"/> : nešviečia <input type="checkbox"/> : blyksi
	Įrankis perkaito

## Apsauga nuo visiško išsekimo

Kai akumulatoriaus įkrovos lygis nepakankamas, įrankis automatiškai išsijungia. Tokiu atveju ištraukite akumuliatorių iš įrankio ir įkraukite jį.

## PJOVIMO DISKO SU KIETLYDINIO DANTIMIS PAKEITIMO PROCEDŪRA

**⚠️ ĮSPĖJIMAS:** Prieš keisdami pjovimo diską, išjunkite įrankį ir išimkite akumuliatorių, kad išvengtumėte atsitiktinio paleidimo ir sunkaus sužalojimo.

- 11 pav. 1. Pjovimo disko su kietlydinio dantimis dangtelis 2. Varžtas 3. Poveržlė 4. Pjovimo disko su kietlydinio dantimis kreiptuvas 5. Pjovimo diskas su kietlydinio dantimis 6. Smaigas 7. Anga 8. Pjovimo disko su kietlydinio dantimis dangtelio tvirtinimo varžtas

## Pjovimo disko su kietlydinio dantimis išėmimas

**Pjovimo disko su kietlydinio dantimis išėmimas**

► 12 pav. 1. Paspausti (fiksavimo mygtukas)

1. Šešiabriauniu raktu išsukite pjovimo disko su kietlydinio dantimis dangtelio tvirtinimo varžtus (4 vnt.).
2. Nuimkite pjovimo disko su kietlydinio dantimis dangtelį.
3. Įkiškite šešiabriaunį raktą į varžtą, kuriuo pritvirtintas pjovimo disko su kietlydinio dantimis kreiptuvas.
4. Įspauskite fiksavimo mygtuką, tada, naudodami šešiabriaunį raktą kaip rankeną, sukite pjovimo diską su kietlydinio dantimis tol, kol fiksavimo mygtukas nebeis toliau jo sukti.

**⚠️ PERSPĖJIMAS:** Užtikrinkite, kad fiksavimo mygtukas būtų visiškai įspausas. Kitaip šešiabriaunis raktas galės sukintis ir sužaloti.

5. Užfiksavę pjovimo diską su kietlydinio dantimis, sukite šešiabriaunį raktą prieš laikrodžio rodyklę, kad atlaisvintumėte ir išsuktumėte varžtą, tada nuimkite poveržlę.
6. Nuimkite pjovimo disko su kietlydinio dantimis kreiptuvą ir patį diską.

## Pjovimo disko su kietlydinio dantimis pakeitimas

**▲PERSPĖJIMAS:** Naudokite tik „Makita“ tiekiamus pjovimo diskus su kietlydinio dantimis. Jei ketinate toliau naudoti tą patį pjovimo diską su kietlydinio dantimis, įsitikinkite, kad jis nenusidėvėjęs, neaptrupėjęs ir nepažeistas.

**▲PERSPĖJIMAS:** Naudokite tik pjovimo diską su kietlydinio dantimis ir trimis angomis, į kurias telpa įrankio išvesties veleno smaigai. Kito tipo diskų naudoti negalima.

**▲PERSPĖJIMAS:** Įdėkite pjovimo diską su kietlydinio dantimis tinkama kryptimi. Netinkamai įdėjus, trys smaigai netinkamai įsistatys į angą.

**▲PERSPĖJIMAS:** Nuvalykite ir pašalinkite visas apnašas ir nešvarumus nuo pjovimo disko su kietlydinio dantimis ir įrankio dalių. Apnašos ir nešvarumai gali lemti pjovimo disko su kietlydinio dantimis disbalansą, todėl pjaunant diskas gali virpėti.

### Pjovimo disko su kietlydinio dantimis pakeitimas

► 13 pav. 1. Paspausti (fiksavimo mygtukas)

1. Uždėkite pjovimo diską su kietlydinio dantimis ant išvesties veleno. Įsitikinkite, kad ant išvesties veleno esantys trys smaigai įsistatė į pjovimo disko su kietlydinio dantimis angas.
2. Uždėkite pjovimo disko su kietlydinio dantimis kreiptuvą.
3. Uždėkite poveržlę ir įsukite varžtą.
4. Įspauskite fiksavimo mygtuką, kad pjovimo diskas su kietlydinio dantimis visiškai nesisuktų, ir šešiabriauniu raktu priveržkite varžtą.

**▲PERSPĖJIMAS:** Užtikrinkite, kad fiksavimo mygtukas būtų visiškai įspausintas. Kitaip šešiabriaunis raktas galės sukintis ir sužaloti.

5. Uždėkite pjovimo disko su kietlydinio dantimis dangtelį.
6. Šešiabriauniu raktu priveržkite pjovimo disko su kietlydinio dantimis dangtelio tvirtinimo varžtus (4 vnt.).

## TECHNINĖ PRIEŽIŪRA

**▲PERSPĖJIMAS:** Prieš atlikdami patikros arba techninės priežiūros darbus, visada įsitikinkite, ar įrankis išjungtas, o akumuliatoriaus išimtas.

**PASTABA:** Niekada nenaudokite gazolino, benzino, tirpiklio, spirito arba panašių medžiagų. Gali atsirasti išblukimų, deformacijų arba įtrūkimų.

► 14 pav. 1. Dangtelis nuo dulkių

Nuimkite dangtelį nuo dulkių nuo ventiliacijos angos ir nuvalykite jį, kad oras galėtų tinkamai cirkuluoti.

**▲PERSPĖJIMAS:** Kai dangtelis nuo dulkių užsikemša, nuvalykite jį. Toliau naudojant įrankį, kai dangtelis nuo dulkių užsikimšęs, įrankis gali sugesti.

## EESTI (originaaljuhiste tõlge)

Enne masina paigaldamist ja kasutamist tuleb lugeda kõiki juhiseid ja kasutus-suuniseid, need endale selgeks teha ning nõutav on nende järgimine. Hoidke seda kasutusjuhendit masina läheduses.

**Tutvuge kõigi ohutusjuhiste ja kasutussuunistega, tehke need endale selgeks ning järgige neid. Kui juhised jäävad teile arusaamatuks või kui nõuetekohasele kasutusele kohalduvad tingimused ei ole täidetud, ÄRGE MASINAT KASUTAGE. Pidage nõu järelevaataja või muu vastutava isikuga.**

## TEHNILISED ANDMED

Mudel:	DSC251
Pinge	Alalisvool 18 V
Kaal	4,0 kg (8,82 naela)
Mõõtmed (P × L × K)	471 mm × 137 mm × 139 mm / 18-17/32" × 5-25/64" × 5-15/32" (ilma käepidemeta)
Sarrusevarraste löikamisvõimsus (620 N/mm <sup>2</sup> / 90 000 psi)	φ10 kuni φ25 mm (SD490) 3/8" kuni 1" (klass 60)
Koormuseta kiirus	2200 min <sup>-1</sup>
Tera välisdiameeter	110 mm / 4,3"
Akukassett	BL1830B/BL1840B/BL1850B/BL1860B
Laadija	DC18RC/DC18RD/DC18RE/DC18SE/DC18SF/DC18SD

- Tehnilised andmed ja disainilahendus võivad etteteatamata muutuda.
- Tehnilised andmed ja akukassett võivad riigiti varieeruda.
- Kaal võib erineda olenevalt lisaseadis(t)est, kaasa arvatud akukassettist. Tabelis on Euroopa Elektriööriistade Assotsiatsiooni (European Power Tool Association; EPTA) menetluskorra 01/2014 kohaselt välja toodud kergeim ja raskeim kombinatsioon.

### HOIATUS



Lugege enne selle masina kasutamist kasutusjuhendit ja tehke see endale selgeks. Kasutusjuhiste eiramisega võib kaasneda surm või rasked vigastused.

### OHUTUSALASED HOIATUSSILDID



Eemale paiskuvate löikamisjääkide ja valju müraga seotud ohud. Kasutage kõrvakaitsmeid ja silmade kaitsevahendeid.



Liikuv tera. Jälgige masina kasutamisel käte kaudu löiketerast. Lülitage toide enne hooldust välja.

### Sümbolid

Alljärgnevalt antakse ülevaade seadmetel kasutatud sümbolitest. Tehke nende tähendus endale enne seadme kasutamist selgeks.



Üksnes Euroopa Liidu riikides Elektriseadmeid ja akupakke ei tohi visata olmejäätmete hulka. Elektri- ja elektroonikaseadmete jäätmeid, patareid ja akusid ning patareide ja akude jäätmeid käsitlevate Euroopa direktiivide ja nende rakendamise riiklike seaduste kohaselt tuleb elektriseadmed, patareid ja akupakid nende kasutusea lõppedes koguda eraldi ning viia vastavasse keskkonnahoidlikusse ringlussevõtukeskusesse.

# HOIDKE JUHEND ALLES.

## Ettevaatusabinõude ja hoiatuste tähendus

**ETTEVAATUST:** Osutab potentsiaalselt ohtlikule olukorrale, mille mittevältimisega võivad kaasneda kergekujulised või mõõduka raskusastmega vigastused. Ettevaatusabinõu võib anda teavet ka ohtlike töövõtete kohta, mis võiksid põhjustada olukordi, millega võib kaasned a terisekahjustus.

**HOIATUS:** Osutab potentsiaalselt ohtlikule olukorrale, mille mittevältimisega kaasneb surm või rasked vigastused.

\*\*\* **Makita ei vastuta mis tahes kaasneva kahju ega terisekahjustuste eest, mis on tingitud selles kasutusjuhendis sisalduvate hoiatuste ja ohutusjuhiste eiramisest.**

## Kavandatud kasutus

Tööriist on ette nähtud sarrusevarraste lõikamiseks.

## Müra

Tüüpiline A-korrigeeritud müratase, määratud standardi EN60745 kohaselt:

helirõhutase ( $L_{pA}$ ): 78 dB (A)

määramatus (K): 3 dB (A)

**HOIATUS:** Kasutage kõrvakaitsmeid.

## Vibratsioon

Vibratsiooni koguväärtus (kolmeteljelise vektori summa) on määratud standardi EN60745 kohaselt.

Tõõreziim: kinnituste löökpingutus tööriista maksimaalse võimsuse juures

Vibratsiooniheid ( $a_{h1}$ ): 2,5 m/s<sup>2</sup>

määramatus (K): 1,5 m/s<sup>2</sup>

**MÄRKUS:** Deklareeritud vibratsiooniheid väärtus on mõõdetud kooskõlas standardse testimismeetodiga ning seda võib kasutada ühe seadme võrdlemiseks teisega.

**MÄRKUS:** Deklareeritud vibratsiooniheid väärtust võib kasutada ka mürataseme esmaseks hindamiseks.

**HOIATUS:** Vibratsioonitase võib elektritööriista tegelikkuses kasutamise ajal erineda deklareeritud väärtusest olenevalt tööriista kasutamise viisidest.

**HOIATUS:** Rakendage operaatori kaitsmiseks kindlasti piisavaid ohutusabinõusid, mis põhinevad hinnangulisel müratasemel tegelikus töösihtuatsioonis (võttes arvesse tööperioodi kõiki osasid, nagu näiteks korrad, kui seade lülitatakse välja ja seade töötab tühikäigul, lisaks tööajale).

## EÜ vastavusdeklaratsioon

**Ainult Euroopa riikide puhul**

EÜ vastavusdeklaratsioon sisaldub selle juhendi lisas A.

# OLULISED OHUTUSJUHISED

- Alljärgnevaid olulisi ohutusjuhiseid tuleb tulekahju, elektrilöögi ja terisekahjustuse riski minimeerimiseks alati järgida.
- Enne masina kasutamist lugege neid juhiseid ning järgige neid hoolikalt.
- Juhend tuleb edasiseks kasutamiseks alles hoida.

## HOIATUS

- Enne kasutamist tutvuge põhjalikult selle kasutusjuhendiga.**
- Kasutage ainult selles kasutusjuhendis määratletud laadijat ja akut.**
  - Selles juhendis määratletust erineva vahendi kasutamiseks võivad kaasned a plahvatuses tingitud vigastused või kahjustused.
- Laadige nõuetekohaselt.**
  - Kasutage seda laadijat ainult ettenähtud niimiandmetega vahelduvvoolutoitel. Ärge kasutage lisapingetrafosid ega sõidukigeneraatorit ning ärge kasutage laadijat alalisvoolutoite tagamiseks. Nõuetele mittevastava kasutusega võivad kaasned a ülekuumenemine ja tulekahju.
  - Ärge laadige akut temperatuuril, mis on madalam kui 10 °C (50 °F) või kõrgem kui 40 °C (104 °F), sest sellega võiks kaasned a plahvatus või tulekahju.
- Ärge lühistage akukontakte. Vältige aku hoiundamist koos metalliesemetega (näiteks naelad, mündid jne). Selle juhise eiramisega võib kaasned a lühisest tingitud ülekuumenemine, tulekahju ja plahvatus.**
- Järgige elektrilöögi vältimiseks kohalduvaid nõudeid.**
  - Ärge puudutage toitepistikut märgade või niiskete kätega, sest sellega võib kaasned a elektrilöök.
- Pöörake tähelepanu töökeskkonnale.**
  - Ärge laske laadijal ja akul puutuda kokku vihmaga ning ärge kasutage neid niiskes või märjas kohas, sest sellega võib kaasned a ülekuumenemine või elektrilöök.
  - Tööala peab olema korralikult valgustatud. Ebapiisava valgustusega kohas töötamisel võib juhtuda õnnetus.
  - Ärge kasutage ega laadige akut kohas, kus on tuleohtlikke vedelikke või gaase, sest sellega võib kaasned a plahvatus või tulekahju.
- Kasutage kaitseprille ja kaitseriietust.**
  - Kasutage selle seadmega töötamisel alati silmade kaitsevahendeid, tolmumaski, mittelibisevaid kaitsejalatseid, kiivrit ja teisi kohustuslikke või vajalikke kaitseriideid. Selle juhise eiramisega võivad kaasned a vigastused.
- Vältige juhuslikku käivitamist.**
  - Kontrollige enne tööriista toiteallika ja/või akupakiga ühendamist, ülesvõtmist või kandmist, kas lüliti on väljalülitatud asendis. Kui hoiate elektritööriista kandmisel sõrme lüliti, võib juhtuda õnnetusi.

9. **Kinnitage töödeldav detail.**
  - Kasutage töödeldava detaili paigaldamiseks klambreid või kruustange. See võimaldab kasutada mõlemat kätt tööriista nõuetekohaseks hoidmiseks, juhtimiseks ja käitamiseks. Töödeldava detaili nõuetekohaselt fikseerimata jätmisega võivad kaasned vigastused.
10. **Alljärgnevatel juhtudel lahutage tööriist toiteallikast, eemaldage aku ja rakendage lüliti päästiku fiksaator:**
  - kui te ei katvate tööriista kasutada või see vajab hooldust;
  - kui mõni osa (näiteks tera) vajab asendamist;
  - kui esineb teadaolev ohuolukord.

Selle juhise eiramisega võib kaasned juhuslik käivitamine ning kahjustused või vigastused.
11. **Kasutage üksnes määratletud lisatarvikuid ja lisaseadiseid.**
  - Kasutage üksnes selles kasutusjuhendis ning ettevõtte Makita tootekataloogis kirjeldatud lisatarvikuid ja lisaseadiseid. Muude lisatarvikute või lisaseadiste kasutamisega võib kaasned õnnetusjuhtum või vigastused.
12. **Ärge laske akul puutuda kokku lahtise tulega, sest aku võib plahvatada või sellest võib eralduda mürgiseid aineid.**
13. **Nõuetele mittevastaval käsitsemisel võib akust eralduda vedelikku, millega kokkupuudet tuleb vältida.**
  - Juhusliku kokkupuute korral on vajalik puhta veega loputamine.
  - Kui vedelik satub silma, loputage puhta veega ja otsige viivitamatult arstiabi, sest kaasned võib nägemise kaotus.
14. **Talitusaja märkimisväärse lühenemisel lõpetage kohe kasutamine. Kohaldu ülekuumemise oht, millega võivad kaasned põletusvigastused või isegi plahvatus.**

 **ETTEVAATUST:**

1. **Tagage tööala ohutus.**
  - Tööala peab olema puhas ja korralikult valgustatud. Korratus või ebapiisavalt valgustatud tööalas võib juhtuda õnnetusi.
2. **Välistage elektritööriistaga töötamise ajaks laste ja kõrvaliste isikute juurdepääs. Tähelepanu hajumisega võib kaasned kontrolli kaotus.**
3. **Hoiundage kasutusel mitteolevaid elektritööriistu nõuetekohaselt.**
  - Hoidke kasutusel mitteolevaid elektritööriistu lastele kättesaamatus kohas ning ärge laske elektritööriista töötada isikul, kes pole elektritööriista või selle juhendiga tutvunud. Kogenematute kasutajate käes on elektritööriistad ohtlikud.
  - Ärge hoidke tööriista ja akut kohtades, kus temperatuur võib jõuda tasemeni 50 °C (122 °F) või tőusta sellest kõrgemale (näiteks suvisel ajal metallkarbis või autos).

Selle juhise eiramisel võib aku tööiga lüheneda või võib kaasned suitsu eraldumine või tulekahju.

4. **Ärge rakendage elektritööriista kasutamisel jõudu.**
  - Kasutage tööriista nõuetekohasel kiirusel ja ette nähtud otstarbel. Liiga suurel kiirusel lõikamisega võib kaasned tööriista kahjustumine või tervisekahjustus.
  - Ärge kasutage tööriista nii, et mootor võiks blokeeruda. Selle juhise eiramisega võib kaasned suitsu eraldumine või tulekahju.
5. **Kasutage elektritööriista ettenähtud otstarbel.**
  - Kasutage elektritööriista, selle lisaseadiseid ning terasid selle juhendi kohaselt, võttes arvesse töötingimusi ja tehtavat tööd. Ärge kasutage rakendustel, mis eeldavad suurtõustuse tööriistade kasutamist. Kavandatud rakendustest erineval otstarbel kasutamisega võib kaasned tervisekahjustus.
6. **Riietuge sobivalt.**
  - Ärge kandke avaraid rõivaid ega ehteid. Hoidke juuksed, riided ja kindad liikuvatest osadest eemal. Avarad rõivad, ehted või pikad juuksed võivad liikuvate osade vahele takerduda.
  - Kasutage elektritööriistaga välitingimustes töötades kummikindaid ja mittelibisevaid kaitsejalatseid. Libedate kinnaste või jalatsite kasutamisega võib kaasned tervisekahjustus.
7. **Käsitsege laadija juhet nõuetekohaselt.**
  - Ärge kunagi kasutage juhet elektritööriista kandmiseks, tõmbamiseks või lahtiühendamiseks.
  - Ärge laske juhtmel puutuda kokku kuumuse, õli, teravate servade ega liikuvate osadega.
  - Juhe peab kindlasti olema paigutatud nii, et sellele ei saaks peale astuda ja selle taha ei saaks komistada. Selle juhise eiramisega võib kaasned juhtme kahjustumine või pingus. Kahjustunud või sassis juhtmed suurendavad elektrilöögi või tulekahju tekkeriski.
8. **Jälgige, et tööasend oleks nõuetekohane.**
  - Jälgige, et jalgade toetuspind vastaks nõuetele, ja hoidke tasakaalu. See tagab ootamatutes olukordades parema kontrolli elektritööriista üle.
9. **Hooldage elektritööriista.**
  - Lõikeriistad peavad olema teravad ja puhtad. Korralikult hooldatud lõikeriistad, millel on teravad lõikeservad, ei kiilu nii lihtsalt kinni ning neid on kergem käsitseda. Kahjustunud terad võivad põhjustada tervisekahjustusi.
  - Käepidemed peavad olema kuivad, puhtad ning õli- ja määrdevabad. Libedad käepidemed võivad põhjustada tervisekahjustusi.
  - Kontrollige laadija toitejuhet regulaarselt. Kahjustunud juhe suurendab elektrilöögi või lühise tekkeriski, millega võiks kaasned tulekahju.
10. **Eemaldage reguleerimisvõti või mutrivõti enne elektritööriista sisse lülitamist.**
  - Elektritööriista pöörlevale osale jäetud mutrivõti või muu võti võib põhjustada tervisekahjustusi.

- 11. Välistingimustes laadimisel kasutage elastse mantliga kaablit või elastse mantliga pikendusjuhet.**
- Kasutage üksnes selles kasutusjuhendis ning ettevõtte Makita tootekataloogis kirjeldatud lisatarvikuid ja lisaseadiseid. Muude lisatarvikute või lisaseadiste kasutamisega võib kaasneda õnnetusjuhtum või vigastused.
- 12. Olge tähelepanelik, jälgige oma tegevust ning kasutage elektritööriista töötamisel tervet mõistust.**
- Ärge kasutage elektritööriista, kui olete väsinud või narkootikumide, alkoholi või ravimite mõju all. Elektritööriistadega töötades võivad tähelepanematusega kaasneda rasked tervisekahjustused.
- 13. Kontrollige enne kasutamist osi kahjustuste suhtes.**
- Kontrollige kaitsekatteid ja tööriista talitlust mõjutada võivaid muid osi purunenise või kahjustuste suhtes. Kahjustuste korral asendage või parandage enne kasutamist.
  - Kontrollige liikuvate osade tsentreeritust ja ühendust, purunenud osi ning muid tingimusi, mis võiksid mõjutada elektritööriista talitlust. Kahjustuste korral laske elektritööriist enne kasutamist parandada. Paljud õnnetusjuhtumid on tingitud elektritööriistade nõuetele mittevastavast hooldusest.
  - Ärge kasutage kahjustunud pikendusjuhet.
  - Kahjustuste korral asendage see enne kasutamist. Kahjustunud pikendusjuhtme kasutamine suurendab elektrilöögi või lühise tekkeriski, millega võib kaasneda tulekahju.
  - Ärge kasutage laadijat, kui toitejuhe või toitepistik on kahjustunud või kui laadija on maha kukkunud või kahjustunud. Kahjustunud laadija suurendab elektrilöögi või lühise tekkeriski, millega võib kaasneda tulekahju.
  - Ärge kasutage elektritööriista, kui seda ei saa lülitist sisse ja välja lülitada. Iga elektritööriist on ohtlik, kui seda ei saa lülitist sisse või välja lülitada, ning see tuleb parandada.
  - Järgige määrimisele ja lisatarvikute vahetamisele kohalduvaid juhiseid.
  - Lahutage enne muudatuste tegemist või lisatarvikute vahetamist elektritööriistast aku. Ennetavad ohutusmeetmed vähendavad elektritööriista juhkäivituse riski.
- 14. Laske elektritööriista hooldada kvalifitseeritud remondiekspertil, kes kasutab vaid esialgsetega identseid asendusosi. See aitab tagada elektritööriista ohutust.**
- Ärge võtke akut ja laadijat osadeks ega modifitseerige neid.
  - Selle elektritööriista konstruktsioon tagab ohutusmääruste nõuetele vastavuse. Ärge modifitseerige elektritööriista.
  - Elektritööriist vajab hooldust, kui see kuumeneb üle või kui täheldate muid märke ebatavalisest talitlusest.
  - Ärge laske tööriista parandada vastava kvalifikatsioonita isikul, sest see võiks mõjutada tööriista ohutust ning põhjustada õnnetusjuhtumeid ja tervisekahjustusi.
- 15. Ärge kasutage elektritööriista plahvatusohtlikus keskkonnas, nagu tuleohtlike vedelike, gaaside või tolmu läheduses. Elektritööriistad tekitavad sädemeid, mis võivad süüdata tolmu või auru.**
- Elektriohutus**
- 1. Elektritööriistade pistik peab sobima pistikupesaga. Ärge kunagi muutke pistikut mis tahes moel. Ärge kasutage adapterpistikuid maandatud elektritööriistadega. Muutmata pistikud ja sobivad pistikupesad vähendavad elektrilöögriski.**
  - 2. Vältige keha kokkupuudet maandatud pindadega, nagu torud, radiaatorid, pliidid ja külmikud. Eksisteerib suurenenud elektrilöögrisk, kui teie keha on maandatud.**
  - 3. Elektritööriistad ei tohi sattuda vihma kätte või märga kohta. Elektritööriista sisse läinud vesi suurendab elektrilöögriski.**
  - 4. Ärge kahjustage toitejuhet. Ärge kunagi kasutage elektrijuhet elektritööriista kandmiseks, tõmbamiseks või pistikupesast väljatõmbamiseks.**  
**Hoidke juhe eemal kuumast, õlist, teravatest nurkadest või liikuvatest osadest. Kahjustatud või sassi juhtmed suurendavad elektrilöögriski.**
  - 5. Kui töötate elektritööriistaga välistingimustes, kasutage sellist pikendusjuhet, mis sobib väljas kasutamiseks. Välistingimustesse sobiva pikendusjuhtme kasutamine vähendab elektrilöögriski.**
  - 6. Kui niiskes asukohas elektritööriistaga töötamine on vältimatu, kasutage lekkevoolukaitsmega (RCD) kaitstud vooluahelat. RCD kasutamine vähendab elektrilöögiohtu.**
- Isiklik ohutus**
- 1. Kasutage isikukaitsevahendeid. Kandke alati silmakaitsemeid. Kaitsevahendid, näiteks oludesse sobiv tolumumask, libisemiskindlad turvalatsid, kõva peakate või kõrvaklapid, vähendavad tervisekahjustusi.**
  - 2. Kui seadmed on varustatud tolmueraldus- ja kogumisvahenditega, veenduge, et need oleks ühendatud ja neid kasutataks õigesti. Tolmu kogumise kasutamine võib vähendada tolmu seotud riske.**

3. Kandke elektritööriistu kasutades oma silmade vigastuste eest kaitsmiseks alati kaitseprille. Prillid peavad vastama USA-s standardile ANSI Z87.1, Euroopas standardile EN 166 või Austraalias/Uus-Meremaal standardile AS/NZS 1336. Austraalias/Uus-Meremaal on näo kaitsmiseks seadusega nõutud ka näokaitsme kasutamine.

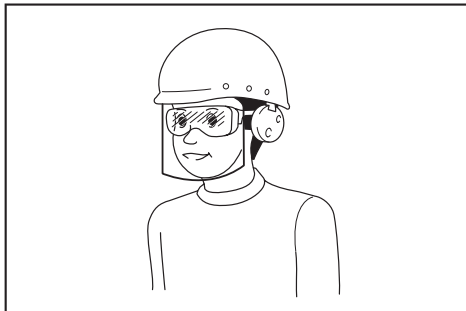

Tööandja kohustus on nõuda, et tööriista operaatorid ja teised tööpiirkonnas viibivad isikud kannaksid sobivat ohutusvarustust.

#### Elektritööriista kasutamine ja hooldus

1. **Ärge rakendage elektritööriista kasutamisel jõudu. Kasutage tööks sobilikku elektritööriista.** Elektritööriist töötab paremini ja ohutumalt võimsusel, mis on tööks ette nähtud.
2. **Ärge kasutage elektritööriista, kui seda ei saa lülitist sisse ja välja lülitada.** Iga elektritööriist on ohtlik, kui seda ei saa lülitist sisse või välja lülitada, ning see tuleb parandada.
3. **Enne muudatuste tegemist, tarvikute vahetamist või elektritööriistade ladustamist eemaldage elektritööriistad vooluürgust ja/või aku küljest.** Ennetavad ohutusmeetmed vähendavad elektritööriista juhukäivituse riski.
4. **Kasutage elektritööriista, lisatarvikuid, tööriista lõiketerasid jne juhendite kohaselt, võttes arvesse töötingimusi ja tehtavat tööd.** Elektritööriistade kasutamine selleks mitte ette nähtud eesmärkidel võib kaasa tuua ohtlikke olukordi.

#### Akuga tööriista kasutamine ja hooldus

1. **Laadige alati laadijaga, mille tootja on heaks kiitnud.** Laadija, mis sobib kasutamiseks ühte tüüpi akuga, võib kaasa tuua tulekahjuohtu, kui seda kasutada koos mõnda teist tüüpi akuga.
2. **Kasutage elektritööriistu üksnes spetsiaalselt neile toodetud akudega.** Mis tahes muude akude kasutamine võib tekitada tervisekahjustusi või tulekahjuohtu.
3. **Kui akut ei kasutata, ärge hoidke seda koos muude metallesemetega, nagu kirjaklambrid, mündid, võtmed, naelad, kruvid jm väiksed metallesemed, mis võivad tekitada ühenduse klemmide vahel.** Akuklemmide lühis võib põhjustada põletusi ja tulekahjuohtu.

4. **Väärkasutamise tagajärjel võib akust valguda välja vedelikku; ärge seda puudutage.** Kui olete selle vedelikuga siiski kogemata kokku puutunud, uhtke kohta veega. Kui vedelik on sattunud silma, minge arsti juurde. Akust väljavalgunud vedelik võib põhjustada ärritust ja põletusi.

### ⚠ ETTEVAATUST

1. **Hoidke tööriista selle kasutamisel kindlalt.**
  - Kui tööriista ei hoita kindlalt, võivad sellega kaasneda vigastused.
2. **Hoidke käed ja nägu liikuvatest osadest eemal.**
  - Liikuvad osad võivad põhjustada vigastusi.
3. **Vabastage tööriista seiskamiseks viivitamatult lüliti, kui esineb talitlusriike või kui tööriistast kostab kasutamisel ebatavalist heli.**

**Viige see ülevaatuseks ja paranduseks volitatud teeninduskeskusesse.**

  - Selle juhise eiramisega võivad kaasneda kahjustused või vigastused.
4. **Kui tööriist kukub maha või saab löögi, kontrollige korpusi kahjustuste, mõrade ja deformatsiooni suhtes.**
  - Sellised kahjustused võivad põhjustada vigastusi.
5. **Ärge lühistage akut. Aku lühis võib põhjustada tugevat elektrivoolu, ülekuumenemist, põletusi ning ka seadet tõsiselt kahjustada.**
  - Ärge puudutage klemme voolu juhtivate materjalidega.
  - Vältige aku hoitudamist koos metallesemetega (näiteks naelad, mündid jne).
  - Ärge laske akul puutuda kokku vee või vihmaga.
  - Ärge lõigake juhet.
6. **Ärge kasutage tööriista ega laadige akut plahvatusohtlikus keskkonnas, näiteks laki, värvi, bensiini, vedeldi, mootoribensiini, gaaside või liimainete läheduses.** Selle juhise eiramisega võib kaasneda plahvatus või tulekahju.
7. **Ärge laadige akut paberil, kartongil, kangal, patjadel, mattidel, vaipadel või vinüülil ega tolmuses keskkonnas.** Selle juhise eiramisega võib kaasneda tulekahju.
8. **Ärge laske laadijal puutuda kokku vee või metallesemetega, mis võivad lühistada laadimisklemme.**
9. **Laadijat tohib kasutada üksnes aku laadimiseks.**
10. **Veenduge enne tööriista kasutamist, et ketassaeteradel ei ole tükkeid ega mõrsid.**
11. **Ärge kasutage lõikamisel vett ega metallitöötusõli.**
12. **Kasutage üksnes ettevõtte Makita originaalketassaagi.**
13. **Ärge jätke tööriista põrandale, kui lüliti on lukustatud sisselülitatud asendisse.** Tööriist töötab edasi, millega võivad kaasneda tervisekahjustused.
14. **Ärge kasutage tööriista tuleohtlike ja habraste esemete ega töö seisukohast kõrvaliste isikute läheduses.** Lõikamisel eraldub tööriistast kuumi lõikamisjääke ja sädemeid, mis võivad kahjustada ümbrust või põhjustada tulekahju või tervisekahjustusi.

15. Ärge lõigake betooni. See kahjustab tööriista ja võib põhjustada tervisekahjustusi.
16. Kõrges kohas töötades kontrollige, kas maapinnal viibib inimesi. Mahakukkuvad materjalid või tööriistad võivad põhjustada õnnetusjuhtumeid.
17. Kui laadimisel tekib anomaalne kuumus, lahutage laadimise viivitamatuks lõpetamiseks aku. Laadimise jätkamisega võib kaasneda suitsu eraldumine, tulekahju või plahvatus.
18. Jälgige, et miski ei kata ega blokeeri mootori ventilatsiooniasiasid. Selle juhise eiramisega võib kaasneda mootori ülekuumenemine.
19. Kui kasutate laadijat pikendusjuhtmega, on soovitud kasutada võimalikult lühikest ja allpool osutatud ristlõikega juhet. Väliitingimustes kasutamiseks sobivate niimiandmetega juhet.

Nõuded kasutatava juhtme paksusele ja maksimaalsele pikkusele on alljärgnevad.

Juhtme suurus (nominaalne juhi ristlõige)	Maksimaalne juhtme pikkus
0,75 mm <sup>2</sup>	20 m
1,25 mm <sup>2</sup>	30 m

## KETASSAE KASUTAMISELE KOHALDUVAD HOIATUSED

### Tagage tööala ohutus.

1. Kontrollige, kas tolmu kott on nõuetekohaselt fikseeritud. Kui tööriist ei ole nõuetekohaselt tolmu kottiga varustatud, paiskuvad ketassaeterade kahjustumisel terade tükid eemale ja võivad põhjustada raskeid tervisekahjustusi.
2. Tööalal ei tohi viibida kõrvalised isikud. Isegi siis, kui tolmu kott on paigaldatud, võivad kahjustunud terad või kuumad lõikamisjääd kottist välja paiskuda, millega võivad kaasnedä raskeid tervisekahjustusi.
3. Ketassaeteradega lõikamisel võib tekkida sädemeid. Ärge kasutage tööriista, kui kohaldub tulekahju või plahvatusetekkeoht.
4. Ketassaeteradega lõikamine on müra rikas. Pöörake tähelepanu töökeskkonnale.

### Riietus ja kaitsevahendid

5. Kasutage kaitsevahendeid: kaitseprille, kaitsejältsid, tolmu maski ja kiivrit. Isegi siis, kui tolmu kott on paigaldatud, võivad kahjustunud terad või kuumad lõikamisjääd katte alt välja paiskuda, millega võivad kaasnedä tervisekahjustusi.
6. Riietuge sobivalt. Ärge kandke lipsu, avaraid rõivaid ega kootud kindaid. Juuksed peavad olema peakatte või mütsi all, et need ei satuks pöörlevate terade lähedele.

### Enne kasutamist

7. Veenduge, et ketassaeterad ei ole deformeerunud, täketega, möränenud ega kulunud. Ärge kasutage ketassaagi, kui see on kahjustunud või kulunud. Sellise saega lõikamine võib terasid veelgi kahjustada ja põhjustada raskeid tervisekahjustusi.
8. Ketassaagi tohib kasutada üksnes tööriista spetsifikatsioonis osutatud otstarbel. Ketassae muul otstarbel kasutamiseega võivad kaasnedä ülemäärane kulumine, terade lahtitulek, ebapiisava kvaliteediga lõige ja anomaalne kuumus, mis võib põhjustada terade kahjustumist ja raskeid tervisekahjustusi.

### Ketassae asendamine

9. Enne ketassae asendamist tuleb tööriistast eemaldada aku, et vältida juhuslikku käivitumist ja tervisekahjustusi.
10. Enne kasutamist veenduge, et läheduses ei ole kõrvalisi isikuid. Jälgige kasutamise ajal tööriista ebatavaliste helide või anomaalse vibratsiooni suhtes. Kui käitamisel kostab ebatavalisi helisid või esineb anomaalset vibratsiooni, võivad terad kahjustuda, millega kaasneksid raskeid tervisekahjustusi.

### Kasutamisel

11. Ketassaagi tohib kasutada üksnes lõikamiseks. Vältige terade kahjustumist või ülemäärast koormust. Selle juhise eiramisel võivad terad puruneda, millega kaasneksid raskeid tervisekahjustusi.
12. Hoidke materjali kindlat kruustangides või samases vahendis, et see ei saaks lõikamisel liikuda. Materjali liikumisel ei saa tööriista stabiilselt ja kontrollitult kasutada, millega kaasneks terade kahjustumine ja potentsiaalselt raskeid tervisekahjustusi.
13. Alustage lõikamist alles siis, kui ketassaag on saavutanud maksimaalse kiiruse. Kui panete ketassae materjali vastu enne mootori käivitumist, kaasneb sellega terade ülekoormus ja kahjustumine, mis võib põhjustada raskeid tervisekahjustusi.
14. Ärge lõigake siksakiliselt, kumeralt või diagonaalselt ning ärge kasutage tera serva kangutamiseks ega muul otstarbel.
15. Lõpetage tööriista kasutamine, kui lõikamisel esineb ebatavalisi helisid või anomaalset vibratsiooni või kui lõikavad osad on liiga kulunud. Sellistes oludes töö jätkamisel kahjustuvad ketassaeterad, millega kaasneks kildude välja paiskumine, mis põhjustaks raskeid tervisekahjustusi.
16. Pidev kasutusel kuumenevad ketassaeterad ja lõike kvaliteet muutub ebapiisavaks.



## Hooldus

17. Ärge kasutage ketassaagi, kui see on deformeerunud, möränenud või kahjustunud. Sellise tööriista kasutamise jätkamisel kahjustub ketassaag veelgi ja võib puruneda. Välja paiskuvad purunenud osad võivad põhjustada raskeid tervisekahjustusi.
18. Hoidke alles ning kasutage vaid heas seisundis ketassaage, mille terad on teravad ja puhtad.

**⚠️HOIATUS:** Kasutage alati kaitsevahendeid: kaitseprille, kaitsejalatseid, tolmumaski ja kiivrit.

**⚠️HOIATUS:** Kasutage üksnes ettevõtte Makita tarnitavat ketassaagi. Selliste osade kasutamine, mille tootjaks ei ole Makita, võib kahjustada tööriista ning põhjustada raskeid õnnetusjuhtumeid või vigastusi.

## Akukassetiga seotud olulised ohutusjuhised

1. Enne akukasseti kasutamist lugege (1) akulaadidajat, (2) akul ja (3) seadmel olevad juhtnöörid ja hoiatused läbi.
2. Ärge võtke akukassetti lahti.
3. Kui tööaeg järsult lüheneb, siis lõpetage kohe kasutamine. Edasise kasutamise tulemuseks võib olla ülekuumenemisohut, võimalikud põletused või isegi plahvatus.
4. Kui elektrolüüti satub silma, siis loputage silma puhta veega ja pöörduge koheselt arsti poole. Selline õnnetus võib põhjustada pimedaksjäämist.
5. Ärge tekitage akukassetis lühist:
  - (1) ärge puudutage klemme voolu juhtiva materjaliga;
  - (2) vältige akukasseti hoiundamist koos metallsemetega (näiteks naelad, mündid jne);
  - (3) ärge laske akukassetil puutuda kokku veega või vihmaga.

Aku lühis võib põhjustada tugevat elektri- voolu, ülekuumenemist, põletusi ning ka seadet tõsiselt kahjustada.

6. Ärge hoidke tööriista ja akukassetti kohtades, kus temperatuur võib tõusta üle 50 °C (122 °F).
7. Ärge põletage akukassetti isegi siis, kui see on saanud tõsiselt vigastada või on täiesti kuldunud. Akukassett võib tules plahvatada.
8. Olge ettevaatlik, ärge laske akul maha kukkuda ja vältige lööke.
9. Ärge kasutage kahjustatud akut.
10. Sisalduvatele liitium-ioonakudele võivad kohalduda ohtlike kaupade õigusaktide nõuded.

Kaubanduslikul transportimisel, näiteks kolmandate poolte või transpordiettevõtete poolt, tuleb järgida pakendil ja siltidel toodud erinõudeid. Transportimiseks ettevalmistamisel on vajalik pidada nõu ohtliku materjali eksperdigaga.

Samuti tuleb järgida võimalike riiklike regulatsioonide üksikasjalikumaid nõudeid.

Katke teibiga või varjake avatud kontaktid ja pakendage aku selliselt, et see ei saaks pakendis liukuda.

11. Järgige kasutuskõlbatuks muutunud aku käitlemisel kohalikke eeskirju.

## HOIDKE JUHEND ALLES.

**⚠️ETTEVAATUST:** Kasutage ainult Makita originaalakusid. Mitte Makita originaalakude või muudetud akude kasutamine võib põhjustada akude süttimise, kehavigastuse ja kahjustuse. Samuti muudab see kehtetuks Makita tööriista ja laadija Makita garantii.

## Vihjeid aku maksimaalse kasutusaja tagamise kohta

1. Laadige akukassetti enne selle täielikku tühjenemist. Kui märkate, et tööriist töötab väiksema võimsusega, peatage töö ja laadige akukassetti.
2. Ärge laadige täielikult laetud akukassetti. Ülelaadimine lühendab akude kasutusiga.
3. Laadige akukassetti toatemperatuuril 10 °C - 40 °C (50 °F - 104 °F). Enne laadimist laske kuumenenud akukassetil maha jahtuda.
4. Kui te ei kasuta akukassetti kauem kui kuus kuud, laadige see.

## OSADE NIMED

- Joonis 1: 1. Aku 2. Mootor 3. Tolmukoti hoidik 4. Väljalaskeava 5. Juhik 6. Ketassaag 7. Käepide 8. Lukustusnupp 9. Lülit

## Akukasseti paigaldamine või eemaldamine

**⚠️ETTEVAATUST:** Kandke alati hoolt selle eest, et tööriist oleks enne reguleerimist ja kontrollimist välja lülitatud ja akukassett eemaldatud.

**⚠️ETTEVAATUST:** Lülitage tööriist alati enne akukasseti paigaldamist või eemaldamist välja.

**⚠️ETTEVAATUST:** Akukasseti paigaldamisel või eemaldamisel tuleb tööriista ja akukassetti kindlalt paigal hoida. Kui tööriista ja akukassetti ei hoita kindlalt paigal, võivad need käest libiseda ning kahjustada tööriista ja akukassetti või põhjustada kehavigastusi.

- Joonis 2: 1. Nupp 2. Punane osa 3. Akukassett

Akukasseti eemaldamiseks libistage see tööriista küljest lahti, vajutades kasseti esiküljel paiknevat nuppu alla.

Akukasseti paigaldamiseks joondage akukasseti keel korpuse soonega ja libistage kassett oma kohale. Paigaldage akuadapter alati nii kaugele, et see lukustusks klõpsatusega oma kohale. Kui näete nupu ülaosas punast osa, pole kassett täielikult lukustunud.

**⚠ETTEVAATUST:** Paigaldage akukassett alati täies ulatuses nii, et punast osa ei jääks näha. Muidu võib adapter juhuslikult tööriistast välja kukkuda ning põhjustada teile või läheduses viibivatele isikutele vigastusi.

**⚠ETTEVAATUST:** Ärge rakendage akukassetti paigaldamisel jõudu. Kui kassett ei lähe kergesti sisse, pole see õigesti paigaldatud.

## Aku kaitsesüsteem (tähemärgisega liitumioonaku)

### ► Joonis 3: 1. Tähemärgis

Tähemärgisega liitumioonakud on varustatud kaitsesüsteemiga. See süsteem lülitab aku kasutusea pikendamiseks tööriista toite automaatselt välja. Tööriist seiskub käitamisel automaatselt, kui tööriistale ja/või akule kohaldub alljärgnev.

### Ülekoormus.

Tööriista kasutatakse viisil, mis põhjustab anomaalselt suurt voolutarvet. Sellises olukorras vabastage tööriista lüliti päästik ja lõpetage seadme kasutamine raketusel, mis põhjustas tööriista ülekoormuse. Seejärel vajutage taaskäivitamiseks uuesti lüliti päästikule. Kui tööriist ei käivitu, on aku ülekuumenenud. Sellisel juhul laske akul enne uuesti lüliti päästikule vajutamist jahtuda.

















### Madal akupinge

Aku jääkmahtuvus on liiga väike ja tööriista ei saa käitada. Sellisel juhul eemaldage aku ja laadige seda.

## Aku jääkmahtuvuse näit

### Ainult näidikuga akukassettidele

► Joonis 4: 1. Märkulambid 2. Kontrollimise nupp  
Akukassetti järelejäänud mahtuvuse kontrollimiseks vajutage kontrollimise nuppu. Märkulambid süttivad mõneks sekundiks.

Märkulambid			Jääkmahtuvus
 Põleb	 Ei põle	 Vilgub	
			75 - 100%
			50 - 75%
			25 - 50%
			0 - 25%
			Laadige akut.
  ↑ ↓  			Akul võib olla tõrge.

**MÄRKUS:** Näidatud mahtuvus võib veidi erineda tegelikust mahtuvusest olenevalt kasutustingimustest ja ümbritseva keskkonna temperatuurist.

## KASUTUSSUUNISED

**⚠HOIATUS:** Kontrollige enne aku sisestamist tööriista, kas lüliti on asendis „O” ja lüliti on välja lülitatud.

**⚠ETTEVAATUST:** Lükake lukustusnupp ja veenduge, et nupp liigub vabastamisel üles. Kui lukustusnupp ei liigu vabastamisel üles, ei saa ketassaag tööriista kasutamisel pöörelda, millega kaasnes osade kahjustumine ja mootori läbibõlemine.

**⚠ETTEVAATUST:** Lükake lüliti l-asendisse ning veenduge, et lüliti jääb oma kohale ja ei liigu. Seejärel vajutage lüliti tagumine osa alla, et lüliti saaks automaatselt O-asendisse liikuda.

**⚠ETTEVAATUST:** Kontrollige, kas ketassae katet fikseerivad poldid ja kõik muud poldid on nõuetekohaselt pingutatud.

- Joonis 5: 1. käepideme asend (paralleelselt / vasakul küljel) 2. lukustusnupp 3. käepideme asend (paralleelselt / paremal küljel) 4. lüliti 5. käepideme asend (vertikaalselt / ülemises servas)

## Kasutamine

- Joonis 6: 1. juhik 2. sarrusevarras  
► Joonis 7: 1. sarrusevarras 2. juhik

- Keerake kasutamise hõlbustamiseks käepide keermetatud avasse, vertikaalsesse või paralleelsesse asendisse.
- Kontrollige, kas lüliti on O-asendis.

**⚠ETTEVAATUST:** Selle tööriista turvafunktsioon ei võimalda mootorit pingestada, kui lüliti on aku sisestamisel l-asendis. Pöörake ohutuse tagamiseks tähelepanu sellele, et aku tuleb sisestada siis, kui lüliti on O-asendis.

- Sisestage tööriista aku.
- Lükake lüliti l-asendisse. Mootor lülitub sisse. Seejärel vajutage lüliti eesmist osa alla, et lukustada see pidevas kasutuses.

**⚠HOIATUS:** Ärge puudutage pöörlevaid osi, sest need võivad põhjustada raskeid vigastusi.

- Paigutage juhik avasse, sarrusevarda vastu. Seejärel lükake tööriista sarrusevarda löikamiseks alustamiseks aeglaselt ette.

**⚠ETTEVAATUST:** Nii löikamist alustades kui ka löikamise lõpetamisel aeglustage ettepoole suunatud (löikamis)liigutust tööriistaga. Alustamisel ja lõpetamisel kiiresti löikamine kahjustab ketassaeterasid ning sellega võivad kaasneda paiskuvatest löikamisjäädikdest tingitud vigastused.

**⚠ETTEVAATUST:** Hoidke tööriista kindlalt, et see lõikamisel ei rappuks. Rappuva tööriistaga lõikamine lühendab ketassae kasutusiga ja kahjustab terasid.

**⚠ETTEVAATUST:** Paigutage tööriist nii, et see oleks lõigatava sarrusevarda suhtes 90-kraadise nurga all. Kui tööriist ei ole sarrusevarda suhtes 90-kraadise nurga all, võib sellega kaasned tööriista rappumine ja ülekoormus.

**⚠ETTEVAATUST:** Ärge hakake lõikama kohe pärast mootori sisse lülitamist. Enne lõikamise alustamist peab ketassaag saavutama täiskiiiruse.

**⚠ETTEVAATUST:** Ärge eemaldage akut, kui mootor on sisselülitatud. Selle juhise eiramisel võib mootori elektroonika kahjustuda.

6. Pärast lõikamise lõpetamist vajutage alla lüliti tagumine osa, et lüliti liiguks O-asendisse ja mootor lülituks välja.

**⚠ETTEVAATUST:** See tööriist on ette nähtud sarrusevarraste lõikamiseks. Võtke ühendust tootja või piirkondliku esindajaga, kui soovite lõigata teisi materjale. Muude materjalide lõikamine kahjustaks ketassaeterasid.

## Lõikamisele kohalduvad ettevaatusabinõud

1. Kontrollige enne tööriista sisselülitamist, kas ketassaetera on lõigatavast materjalist piisavalt kaugel.
2. Aeglustage lõike lõpule lähenedes ettepoole suunatud (lõikamis)liigutust tööriistaga. See on eriti oluline siis, kui lõigatav detail on lühem kui 50 mm. Maha lõigatud osa võib tabada ketassaeterasid, neid kahjustada ja põhjustada raskeid vigastusi.
3. Asendage ketassaetera, mis on nüri või milles on tækkeid. Sellises seisundis tera kasutamise jätkamine põhjustab tööriista ülekoormust.
4. Kui materjal liigub või rappub lõikamise ajal, katkestage tööriista käitamine ja fikseerige materjal nõuetekohaselt.
5. Ärge hoidke lõigatavat materjali käega. Selle juhise eiramisega võivad kaasned tervisekahjustused.
6. Ärge lõigake sarrusevardaid, mille suurus või kõvadus ületab tööriista lõikamisvõimsusele kohalduvaid parameetreid.

## Ketassae asendamine

1. Asendage ketassaag, kui hoiatustuli (punane) vilgub sageli, kuigi aku on täielikult laetud.
2. Asendage ketassaag, kui ketassaeterad on tähelega või kulunud.
3. Asendage ketassaag, kui lõikamiskiiirus on väga väike.
4. Asendage ketassaag, kui kuumus põhjustab lõigatava osa pinna värvusemuutust.

**MÄRKUS:** Ketassaeterasid ei saa uuesti teritada.

## Tolmukoti paigaldamine

► **Joonis 8:** 1. tolmukott

1. Pange tolmukoti avaus tolmukoti hoidikule ja fikseerige see tõrmatavate nõõridega oma kohale.
2. Sikutage kotti, et kontrollida, kas see on nõuetekohaselt fikseeritud.





**⚠ETTEVAATUST:** Tolmukott on valmistatud mittesüttivast materjalist, kuid materjali võivad sulatada äärmiselt kuumad lõikamisjäädgid (näiteks sellised, mis tekivad kulunud ketassaeteraga lõikamisel). Pöörake tolmukoti kasutamisel sellele ohule tähelepanu.

## Aku indikaatori talitlus

► **Joonis 9:** 1. Aku indikaator

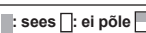
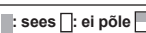
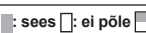
Tööriista sisselülitamisel annab aku indikaator teavet aku jääkmahtuvuse kohta (vaadake tabelit 1).

Tabel 1



Aku indikaatori olek	Aku jääkmahtuvus
 sees  ei põle  vilgub	50–100%
	20–50%
	0–20%
	Laadige akut

## Automaatne kiiruse muutmise funktsioon

► **Joonis 10:** 1. režiimiindikaator

Tööriistal on suure kiiruse režiim ja suure pöördemomendi režiim. Tööriist valib töörežiimi töökoormusest olenevalt automaatselt. Kui käitamisil valgustub režiimiindikaator, kasutab tööriist suure pöördemomendi režiimi (vaadake tabelit 2).

Tabel 2

Režiimiindikaatori olek	Töörežiim
	Suure kiiruse režiim
	Suure pöördemomendi režiim

## Tööriista/aku kaitsefunktsioon

Tööriist seiskub käitamisil automaatselt, kui tööriistale või akule kohaldub alljärgnev.

- Tööriista koormus on liiga suur.
  - Tööriist kuumeneb üle.
  - Aku mahutavus pole piisav.
- Kui tööriista kasutatakse sellistes tingimustes korduvalt, lukustab kaitseüsteem tööriista.

## Ülekoormuskaitse

Kui tööriista koormus on lõikamisel liiga suur, seiskub see automaatselt. Lülitage sellisel juhul tööriist välja, kõrvaldage ülekoormuse põhjus ja käivitage seejärel tööriist uuesti.

## Kaitselukk

Kui kaitsesüsteem rakendub korduvalt, siis tööriist lukustatakse ja aku indikaator osutab tabelis 3 näidatud olekule.





Tabel 3

<b>Aku indikaator</b>	 : sees  : ei põle  : vilgub
	Kaitselukk on rakendunud

## Tööriista ülekuumenemiskaitse

Kui tööriist on üle kuumenenud, seiskub tööriist automaatselt ja aku indikaator osutab tabelis 4 näidatud olekule. Sellises olukorras laske tööriistal jahtuda, enne kui selle uuesti sisse lülitate.

Tabel 4

<b>Aku indikaator</b>	 : sees  : ei põle  : vilgub
	Tööriist on üle kuumenenud

## Ülelaadimiskaitse

Kui aku laetuse tase ei ole piisav, seiskub tööriist automaatselt. Sellisel juhul eemaldage aku seadmest ja laadige täis.

## KETASSAE ASENDAMISSUUNISED

**!HOIATUS:** Lülitage enne tera asendamist tööriist välja ja eemaldage aku, et vältida juhuslikku käivitumist, millega kaasneksid rasked tervisekahjustused.

- **Joonis 11:** 1. ketassae kate 2. polt 3. seib  
4. ketassae juhik 5. ketassaag 6. tihvt  
7. ava 8. ketassae katte kinnituspolt

## Ketassae eemaldamissuunised

### Ketassae eemaldamine

- **Joonis 12:** 1. surunupp (lukustusnupp)

1. Eemaldage kuuskantvõtmega ketassae katte kinnituspoldid (neli tükki).
2. Eemaldage ketassae kate.
3. Sisestage kuuskantvõti ketassae juhikut fikseerivasse polti.

4. Vajutage lukustusnupp sisse ning kasutage kuuskantvõtit käepidemena, et pöörata ketassaetera, kuni lukustusnupp ei võimalda seda rohkem pöörata.

**!ETTEVAATUST:** Veenduge, et lukustusnupp on täielikult sisse vajutatud. Vastasel juhul võib kuuskantvõti pöörelda, millega võivad kaasned tervisekahjustused.

5. Kui ketassaag on lukustatud, keerake kuuskantvõtit vastupäeva, et lõdvestada ning eemaldada polt ja seib.
6. Eemaldage ketassae juhik ja ketassaag.

## Ketassae asendamissuunised

**!ETTEVAATUST:** Kasutage üksnes ettevõtte Makita tarnitavat ketassaagi. Ketassae korduvkasutamisel veenduge, et see ei ole kulunud, tähtega ega kahjustunud.

**!ETTEVAATUST:** Kasutage ainult ketassaagi, mille kolm ava sobivad tööriista väljundvõlli tihvtidega. Teisi saetüüpe ei ole lubatud kasutada.

**!ETTEVAATUST:** Paigaldage ketassaag õiges suunas. Vale saetera kolm tihvti ei sobi korralikult avasse.

**!ETTEVAATUST:** Puhastage ketassaagi ja osi ning kõrvaldage neilt lõikamisjääd ja mustus. Lõikamisjääd ja mustus võivad põhjustada ketassae asümmeetriat, millega kaasneks lõikamisel ketassae loperdamine.

### Ketassae asendamine

- **Joonis 13:** 1. surunupp (lukustusnupp)

1. Paigaldage ketassaag väljundvõllile. Veenduge, et väljundvõlli kolm tihvti sobiksid ketassae avadesse.
2. Pange ketassae juhik tagasi oma kohale.
3. Pange polt ja seib tagasi oma kohale.
4. Suruge lukustusnupp täielikult sisse, et ketassaag ei saaks pöörelda, ning pingutage kuuskantvõtme abil polt.

**!ETTEVAATUST:** Veenduge, et lukustusnupp on täielikult sisse vajutatud. Vastasel juhul võib kuuskantvõti pöörelda, millega võivad kaasned tervisekahjustused.

5. Pange ketassae kate tagasi oma kohale.
6. Pingutage kuuskantvõtmega ketassae katte kinnituspoldid (neli tükki).

# HOOLDUS

**⚠ETTEVAATUST:** Lülitage enne ülevaatust või hooldustoimingute tegemist tööriist kindlasti välja ja eemaldage aku.

**TÄHELEPANU:** Ärge kunagi kasutage bensiini, vedeldit, alkoholi ega midagi muud sarnast. Selle tulemuseks võib olla luitumine, deformatsioon või pragunemine.

► **Joonis 14:** 1. tolmutate

Eemaldage õhuvalt tolmutate ja puhastage seda, et tagatud oleks nõuetekohane õhuringlus.

**⚠ETTEVAATUST:** Puhastage tolmutatet, kui see ummistub. Töö jätkamine ummistunud tolmutattega võib tööriista kahjustada.

## РУССКИЙ (Оригинальные инструкции)

Прежде чем приступить к установке и эксплуатации данного прибора, ознакомьтесь с инструкциями, уясните все непонятные моменты и строго следуйте всем правилам использования прибора. Храните данное руководство по эксплуатации неподалеку от прибора.

**Прочитайте все правила техники безопасности и инструкции по эксплуатации прибора, уясните все непонятные моменты и строго придерживайтесь этих указаний. Если вам что-либо неясно или условия эксплуатации не соответствуют требованиям, ПРИБОР ИСПОЛЬЗОВАТЬ ЗАПРЕЩЕНО. Обратитесь к руководителю или другому ответственному лицу.**

## ТЕХНИЧЕСКИЕ ХАРАКТЕРИСТИКИ

Модель:	DSC251
Напряжение	18 В пост. тока
Вес	4,0 кг (8,82 lbs)
Размеры (Д x Ш x В)	471 x 137 x 139 мм / 18-17/32" x 5-25/64" x 5-15/32" (без учета рукоятки)
Режущая способность в отношении арматурных стержней (620 Н/мм <sup>2</sup> / 90 000 фунт/кв. дюйм)	Номинальный диаметр: 10–25 мм (SD490) 3/8"–1" (класс прочности Grade 60)
Скорость без нагрузки	2200 мин <sup>-1</sup>
Внешний диаметр диска	110 мм / 4,3"
Блок аккумулятора	BL1830B / BL1840B / BL1850B / BL1860B
Зарядное устройство	DC18RC / DC18RD / DC18RE / DC18SE / DC18SF / DC18SD

- Технические характеристики и конструкция могут быть изменены без предварительного уведомления.
- Технические характеристики и аккумуляторный блок могут отличаться в зависимости от страны.
- Масса (с блоком аккумулятора) может отличаться в зависимости от установленных насадок. Самая легкая и самая тяжелая комплектация, в соответствии с процедурой EPTA 01/2014, указаны в таблице.

### ОСТОРОЖНО



Прежде чем как приступить к эксплуатации прибора, необходимо ознакомиться с данным руководством по эксплуатации и четко понимать всю изложенную информацию. Несоблюдение инструкций по эксплуатации может привести к серьезным травмам и даже смерти.

### ПРЕДУПРЕЖДАЮЩИЕ НАКЛЕЙКИ КАСАТЕЛЬНО БЕЗОПАСНОСТИ



Опасности, связанные с разлетающимися частями и сильным шумом. Используйте средства защиты ушей и глаз.



Движущийся диск. Не подставляйте руки, когда прибор работает. Прежде чем начать техническое обслуживание, отключайте прибор.

### СИМВОЛЫ

Ниже приведены символы, используемые для обозначения. Перед использованием убедитесь, что вы понимаете их значение.



Только для стран ЕС  
Не выбрасывайте электрооборудование или аккумуляторы вместе с бытовым мусором!  
В соответствии с европейскими директивами об утилизации электрического и электронного оборудования, о батареях и аккумуляторах, а также использованных батареях и аккумуляторах и их применении в соответствии с местными законами электрооборудование, батареи и аккумуляторы, срок эксплуатации которых истек, должны утилизироваться отдельно и передаваться для утилизации на предприятие, соответствующее применяемым правилам охраны окружающей среды.

# СОХРАНИТЕ ДАННЫЕ ИНСТРУКЦИИ

**Значение надписей «внимание» и «осторожно»**

**Внимание:** Указывает на потенциальную опасность, способную привести к травмам малой или средней тяжести. Данная надпись также используется для предупреждения о недопустимости применения небезопасных методов работы, которые могут стать причиной получения травм.

**Осторожно:** Указывает на потенциальную опасность, способную привести к тяжелым травмам или смерти.

**\*\*\* Компания Makita не несет ответственности за случайные повреждения или травмы, полученные в результате несоблюдения указаний и правил техники безопасности, содержащихся в данном руководстве по эксплуатации.**

## Назначение

Инструмент предназначен для резки арматурных стержней.

## Шум

Типичный уровень взвешенного звукового давления (A), измеренный в соответствии с EN60745:

Уровень звукового давления ( $L_{pA}$ ): 78 дБ (A)

Погрешность (K): 3 дБ (A)

**▲ ОСТОРОЖНО:** Используйте средства защиты слуха.

## Вибрация

Суммарное значение вибрации (сумма векторов по трем осям), определенное в соответствии с EN60745:

Рабочий режим: твердая затяжка крепежных деталей при максимальной мощности инструмента

Распространение вибрации ( $a_{hv}$ ): 2,5 м/с<sup>2</sup>

Погрешность (K): 1,5 м/с<sup>2</sup>

**ПРИМЕЧАНИЕ:** Заявленное значение распространения вибрации измерено в соответствии со стандартной методикой испытаний и может быть использовано для сравнения инструментов.

**ПРИМЕЧАНИЕ:** Заявленное значение распространения вибрации можно также использовать для предварительных оценок воздействия.

**▲ ОСТОРОЖНО:** Распространение вибрации во время фактического использования электроинструмента может отличаться от заявленного значения в зависимости от способа применения инструмента.

**▲ ОСТОРОЖНО:** Обязательно определите меры безопасности для защиты оператора, основанные на оценке воздействия в реальных условиях использования (с учетом всех этапов рабочего цикла, таких как выключение инструмента, работа без нагрузки и включение).

## Декларация о соответствии ЕС

*Только для европейских стран*

Декларация ЕС о соответствии приведена в Приложении А к данному руководству по эксплуатации.

## ВАЖНЫЕ ПРАВИЛА ТЕХНИКИ БЕЗОПАСНОСТИ

- Пользователь должен неукоснительно соблюдать приведенные ниже «важные правила техники безопасности» во избежание возникновения пожара, поражения электрическим током и получения травм.
- Прежде чем приступить к эксплуатации прибора, ознакомьтесь с данными инструкциями и выполните все необходимые условия.
- Данное руководство следует сохранить для последующего использования.

### ▲ ОСТОРОЖНО

1. **Перед тем как приступить к эксплуатации, внимательно изучите это руководство по эксплуатации.**
2. **Используйте только то зарядное устройство и аккумулятор, которые указаны в данном руководстве по эксплуатации.**
  - Использование каких-либо иных комплектующих может привести к травмированию людей или повреждению прибора в результате взрыва.
3. **Заряжайте прибор надлежащим образом.**
  - Подключайте данное зарядное устройство только к сети с соответствующим номинальным напряжением переменного тока. Не используйте вольтодобавочный трансформатор или автомобильный генератор, как и зарядное устройство для подачи питания постоянного тока. Неправильное использование может привести к перегреву и возгоранию устройства.
  - Не заряжайте аккумулятор при температуре ниже 10 °C (50 °F) или выше 40 °C (104 °F), так как это может привести к взрыву или возникновению пожара.
4. **Не допускайте замыкания накоротко контактов аккумулятора. Не храните аккумулятор вместе с другими металлическими предметами, такими как гвозди, монеты и пр. Это может привести к перегреву, возгоранию и взрыву в результате короткого замыкания.**
5. **Не допускайте опасности удара электрическим током.**
  - Не касайтесь вилки мокрыми или влажными руками – это может привести к поражению электрическим током.

6. **Следите за условиями рабочего пространства.**
  - Не допускайте попадания зарядного устройства и аккумулятора под дождь и не используйте их в условиях повышенной влажности, так как это может привести к перегреву или поражению электрическим током.
  - Следите за тем, чтобы рабочая зона была хорошо освещена. Работать с прибором в условиях плохой видимости опасно.
  - Не используйте и не заряжайте аккумулятор вблизи от легковоспламеняемых жидкостей или газов – это может привести к взрыву или пожару.
7. **Надевайте защитные очки и специальную одежду**
  - Всегда используйте средства защиты для глаз, пылезащитную маску (респиратор), нескользкую защитную обувь, каску и прочие обязательные или необходимые средства защиты и одежду при работе с данным оборудованием. Несоблюдение этого требования может привести к травмам.
8. **Не допускайте случайного включения.**
  - Прежде чем подключать прибор к электросети и/или к аккумуляторному блоку, брать или переносить его, убедитесь, что переключатель находится в положении «Откл.». Не носите электроинструмент, держа палец на переключателе – это может привести к несчастным случаям.
9. **Закрепляйте обрабатываемое изделие.**
  - Используйте тиски или зажим для фиксации обрабатываемой детали. Это позволит освободить обе руки для надежного захвата прибора и работы с ним. Неправильная фиксация обрабатываемой детали может привести к травмам.
10. **Отключайте питание прибора, извлекая аккумулятор и устанавливая блокировку триггерного переключателя, в следующих ситуациях.**
  - прибор не используется или выполняется его техническое обслуживание.
  - осуществляется замена какой бы то ни было детали, например диска.
  - обнаружена явная опасность.

В случае невыполнения этого требования прибор может случайно включиться и испортиться или нанести травмы окружающим.
11. **Используйте только указанные комплектующие и насадки.**
  - Используйте только те комплектующие и насадки, которые указаны в данном руководстве по эксплуатации и каталоге компании Makita. Применение других комплектующих или насадок может привести к несчастному случаю или травмам.
12. **Не подвергайте аккумулятор воздействию огня – он может взорваться или начать выделять ядовитые вещества.**
13. **При неправильном обращении из аккумуляторного блока может потечь жидкость. Избегайте контакта с ней.**
  - В случае контакта с кожей промойте место контакта обильным количеством чистой воды.
  - При попадании жидкости в глаза промойте их чистой водой и немедленно обратитесь за медицинской помощью. В противном случае существует риск потери зрения.
14. **Если время работы аккумуляторного блока значительно сократилось, немедленно прекратите эксплуатацию инструмента. Существует опасность перегрева, который может привести к ожогам и даже взрыву прибора.**

## ВНИМАНИЕ

1. **Безопасность рабочего места**
  - Содержите рабочее место в чистоте и позаботьтесь о хорошем освещении. Загромождение рабочего пространства и недостаток света – частые причины возникновения несчастных случаев.
2. **Во время работы с электроинструментом на площадке не должны присутствовать посторонние и дети. Подобные отвлекающие факторы могут стать причиной потери контроля над прибором.**
3. **Правильно храните электрические инструменты.**
  - Выключенный электроинструмент следует хранить в месте, недоступном для детей. Не разрешайте брать инструмент людям, не умеющим с ним работать и не прочитавшим данное руководство. Электроинструмент представляет опасность в руках неопытных пользователей.
  - Не храните инструмент и аккумулятор в местах, где температура может достигать или превышать 50 °C (122 °F), например, в металлической емкости или автомобиле летом. Это может сократить срок службы аккумулятора или вызвать задымление и пожар.
4. **Не прилагайте излишних усилий при использовании электроинструмента.**
  - При работе с инструментом устанавливайте скорость, на которую данный прибор рассчитан. Слишком быстрая резка может привести к повреждению инструмента и травмам.
  - Не используйте инструмент так, чтобы сработала блокировка двигателя. Это может вызвать задымление или пожар.
5. **Используйте электроинструмент по назначению.**
  - Применяйте электроинструмент, насадки и диски в соответствии с данным руководством и в целях, для которых он предназначен, учитывая при этом условия и вид выполняемой работы. Не используйте для резки крупногабаритных изделий. Применение прибора не по назначению может привести к травмам.



- 6. Надевайте подходящую одежду.**
- На время работы снимайте свободную одежду и украшения. Убирайте волосы, части одежды и перчатки подальше от движущихся деталей. Свободные края одежды, украшения и длинные волосы могут застрять в них.
  - Работая с электроинструментом на улице, надевайте резиновые перчатки и нескользкую защитную обувь. Использование скользких перчаток или ботинок может привести к получению травмы.
- 7. Не нагружайте шнур зарядного устройства.**
- Запрещается использовать шнур питания для переноски, перемещения или извлечения вилки из розетки.
  - Не размещайте шнур вблизи от масла, острых краев, движущихся деталей и источников тепла.
  - Размещайте шнур в таком месте, где на него никто не сможет наступить, зацепить его или каким-либо другим образом повредить либо нагрузить. Поврежденные или запутанные сетевые шнуры увеличивают риск поражения электрическим током и возникновения пожара.
- 8. Во время работы с инструментом занимайте удобное положение.**
- Примите устойчивую позицию и держите равновесие при работе с прибором. Это позволит лучше контролировать электроинструмент в непредвиденных ситуациях.
- 9. Выполняйте техническое обслуживание электроинструмента.**
- Следите, чтобы режущие узлы инструмента были чистыми и острыми. Режущие инструменты с острыми режущими узлами при надлежащем уходе гораздо реже заедают, и с ними значительно легче работать. Поврежденные диски могут поранить пользователя.
  - Следите, чтобы рукоятки были сухие, чистые и незамазанные. Скользкие рукоятки могут стать причиной травмы.
  - Регулярно проверяйте шнур питания зарядного устройства. Поврежденный шнур повышает риск поражения электрическим током или возникновения короткого замыкания, которое может привести к пожару.
- 10. Прежде чем включить прибор, не забудьте убрать гаечный ключ и прочие инструменты.**
- Оставленный на вращающейся детали электроинструмента ключ может стать причиной травмы.
- 11. Заряжая прибор на улице, используйте шланговый кабель или шланговый удлинительный шнур.**
- Используйте только те комплектующие и насадки, которые указаны в данном руководстве по эксплуатации и каталоге компании Makita. Применение других комплектующих или насадок может привести к несчастному случаю или травмам.
- 12. Работая с электроинструментом, будьте внимательны, следите за тем, что делаете, и всегда руководствуйтесь здравым смыслом.**
- Не используйте электроинструмент, если вы устали или находитесь под воздействием наркотиков, алкоголя или медикаментов. Потеря бдительности даже на мгновение во время работы с электроинструментом может привести к тяжелой травме.
- 13. Перед использованием проверяйте прибор на предмет повреждений.**
- Проверяйте защитные крышки и прочие детали, которые могут повлиять на работу прибора, на предмет поломок или повреждений. В случае повреждения замените или отремонтируйте соответствующий компонент и только после этого используйте прибор.
  - Выполните проверку на предмет разбалансировки или заедания подвижных деталей, поломки компонентов и любых других неполадок, которые могут повлиять на работу инструмента. При обнаружении повреждений необходимо отремонтировать прибор и только затем эксплуатировать его. Множество несчастных случаев происходит в результате ненадлежащего технического обслуживания электроинструментов.
  - Не используйте поврежденный удлинитель. В случае его повреждения, сразу же замените. Использование поврежденного удлинителя повышает риск поражения электрическим током или возникновения короткого замыкания, которое может привести к пожару.
  - Не используйте зарядное устройство в том случае, если шнур питания или вилка повреждены, устройство уронили либо повредили каким-нибудь другим образом. Использование поврежденного зарядного устройства повышает риск поражения электрическим током или возникновения короткого замыкания, которое может привести к пожару.
  - Не пользуйтесь электроинструментом с неисправным переключателем. Любой электроинструмент с неисправным выключателем опасен и должен быть отремонтирован.
  - Выполняя смазку и замену комплектующих, следуйте соответствующим инструкциям.
  - Перед регулировкой или заменой комплектующих электроинструмента отсоединяйте от него аккумулятор. Такие превентивные меры предосторожности снижают риск случайного включения электроинструмента.
- 14. Поручайте ремонт и техническое обслуживание электроинструмента квалифицированному специалисту по ремонту, который будет использовать только оригинальные запчасти. Это позволит обеспечить безопасность эксплуатации электроинструмента.**
- Не разбирайте аккумулятор и зарядное устройство и не изменяйте их конструкцию.
  - Этот электроинструмент разработан в соответствии с существующими нормами безопасности. Не изменяйте его конструкцию.

- В случае перегрева прибора или обнаружения прочих признаков необычной работы отдайте его на обслуживание.
  - Не допускайте к ремонту инструмента лиц без надлежащей квалификации – это может повлиять на безопасность прибора и привести к несчастному случаю и травмам.
15. Не пользуйтесь электроинструментом во взрывоопасной атмосфере, например в присутствии легко воспламеняющихся жидкостей, газов или пыли. При работе электроинструмента возникают искры, которые могут привести к воспламенению пыли или газов.

#### Электробезопасность

1. Вилка электроинструмента должна соответствовать сетевой розетке. Запрещается вносить какие-либо изменения в конструкцию вилки. Для электроинструмента с заземлением запрещается использовать переходники. Розетки и вилки, не подвергавшиеся изменениям, снижают риск поражения электрическим током.
2. Избегайте контакта участков тела с заземленными поверхностями, такими как трубы, радиаторы, батареи отопления и холодильники. При контакте тела с заземленными предметами увеличивается риск поражения электрическим током.
3. Не подвергайте электроинструмент воздействию дождя или влаги. Попадание воды в электроинструмент повышает риск поражения электрическим током.
4. Аккуратно обращайтесь со шнуром питания. Запрещается использовать шнур питания для переноски, перемещения или извлечения вилки из розетки.  
Располагайте шнур на расстоянии от источников тепла, масла, острых краев и движущихся деталей. Поврежденные или запутанные сетевые шнуры увеличивают риск поражения электрическим током.
5. При использовании электроинструмента вне помещения используйте удлинитель, подходящий для этих целей. Использование соответствующего шнура снижает риск поражения электрическим током.
6. Если электроинструмент приходится эксплуатировать в сыром месте, используйте линию электропитания, которая защищена устройством, срабатывающим от остаточного тока (RCD). Использование RCD снижает риск поражения электротоком.

#### Личная безопасность

1. Используйте индивидуальные средства защиты. Всегда надевайте защитные очки. Такие средства индивидуальной защиты, как маска от пыли, защитная нескользящая обувь, каска или наушники, используемые в соответствующих условиях, позволяют снизить риск получения травмы.

2. Если электроинструмент оборудован системой удаления и сбора пыли, убедитесь, что она подключена и используется соответствующим образом. Использование пылесборника снижает вероятность возникновения рисков, связанных с пылью.
3. Во время работы с электроинструментом всегда надевайте защитные очки. Очки должны соответствовать ANSI Z87.1 для США, EN 166 для Европы, или AS/NZS 1336 для Австралии и Новой Зеландии. В Австралии и Новой Зеландии оператор также обязан носить защитную маску.

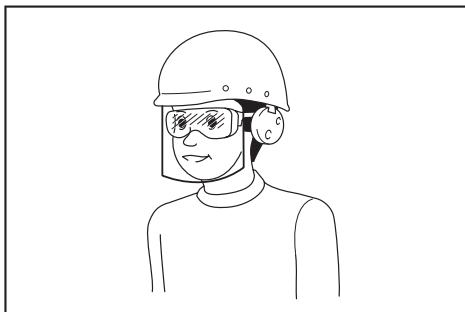

Ответственность за использование средств защиты операторами и другим персоналом вблизи рабочей зоны возлагается на работодателя.

#### Эксплуатация и обслуживание электроинструмента

1. Не прилагайте излишних усилий к электроинструменту. Используйте инструмент, соответствующий выполняемой вами работе. Правильно подобранный электроинструмент позволит выполнить работу лучше и безопаснее с производительностью, на которую он рассчитан.
2. Не пользуйтесь электроинструментом с неисправным выключателем. Любой электроинструмент с неисправным выключателем опасен и должен быть отремонтирован.
3. Перед выполнением регулировок, сменой принадлежностей или хранением электроинструмента всегда отключайте его от источника питания и/или от аккумулятора. Такие превентивные меры предосторожности снижают риск случайного включения электроинструмента.
4. Используйте электроинструмент, принадлежности, приспособления и насадки в соответствии с данными инструкциями и в целях, для которых он предназначен, учитывая при этом условия и вид выполняемой работы. Использование электроинструмента не по назначению может привести к возникновению опасной ситуации.

## Эксплуатация и обслуживание электроинструмента, работающего на аккумуляторах

- Заряжайте аккумулятор только зарядным устройством, указанным изготовителем.** Зарядное устройство, подходящее для одного типа аккумуляторов, может привести к пожару при его использовании с другим аккумуляторным блоком.
- Используйте электроинструмент только с указанными аккумуляторными блоками.** Использование других аккумуляторных блоков может привести к травме или пожару.
- Когда аккумуляторный блок не используется, храните его отдельно от металлических предметов, таких как скрепки, монеты, ключи, гвозди, шурупы или другие небольшие металлические предметы, которые могут привести к закорачиванию контактов аккумуляторного блока между собой.** Короткое замыкание между контактами аккумуляторного блока может привести к ожогам или пожару.
- При неправильном обращении из аккумуляторного блока может потечь жидкость. Избегайте контакта с ней. В случае контакта с кожей промойте место контакта обильным количеством воды. В случае попадания в глаза обратитесь к врачу.** Жидкость из аккумулятора может вызвать раздражение или ожоги.

### ВНИМАНИЕ

- Крепко держите инструмент во время работы.**
  - При слабом захвате инструмента существует риск получения травмы.
- Держите руки и лицо подальше от подвижных деталей.**
  - Они могут травмировать вас.
- В случае обнаружения неисправности или возникновения необычного звука во время эксплуатации немедленно отпустите переключатель, чтобы остановить работу. Доставьте его в авторизованный сервис-центр для диагностики и ремонта.**
  - Несоблюдение этого требования может привести к повреждению прибора или травмированию.
- В случае если инструмент упал на пол или ударился обо что-либо, внимательно осмотрите его корпус на предмет повреждений, трещин или деформации.**
  - Любое подобное повреждение может привести к серьезным травмам.
- Не замыкайте контакты аккумулятора между собой. Замыкание контактов аккумуляторного блока между собой может привести к возникновению большого тока, перегреву, возможному ожогу и даже поломке блока.**
  - Не прикасайтесь к контактам какими-либо токопроводящими предметами.
  - Не храните блок аккумулятора в контейнере вместе с другими металлическими предметами, такими как гвозди, монеты и т. п.

Не допускайте попадания на аккумулятор воды и не оставляйте его под дождем.

Не обрезайте шнур питания.

- Запрещено эксплуатировать прибор или заряжать аккумулятор во взрывоопасной атмосфере, например в местах, где отсутствуют лаки, краски, бензин, растворители, газы или клеевые смеси. Это может привести к взрыву или пожару.**
- Не заряжайте аккумулятор на бумаге, картоне, ткани, подушках, подстилках, коврах, виниловых полах или в запыленных помещениях. Это может привести к пожару.
- Не допускайте попадания воды на зарядное устройство или его контакта с металлическими предметами, которые могут вызвать короткое замыкание клемм подзарядки.
- Не используйте зарядное устройство для каких-либо целей помимо зарядки аккумулятора.
- Прежде чем использовать инструмент, убедитесь, что на пильных дисках отсутствуют сколы или трещины.
- При резке нельзя использовать воду и смазочно-охлаждающее масло.
- Используйте только оригинальную армированную пилу Makita.
- Не оставляйте инструмент на полу с переключателем в положении «Вкл.». Инструмент будет непрерывно работать и может кого-то травмировать.
- Не эксплуатируйте инструмент вблизи от легковоспламеняемых и хрупких предметов, а также в присутствии людей, не занятых в работе. Во время резки могут разлетаться горячие осколки и искры, которые могут повредить окружающие предметы, вызвать пожар или травмировать людей.
- Не режьте бетон. Это повредит инструмент и может привести к травмам.
- Работая на возвышении, убедитесь в отсутствии людей внизу. Возможно падение материалов или инструментов, которые могут кого-нибудь травмировать.
- Если во время зарядки прибор чрезмерно нагревается, немедленно прекратите зарядку, отсоединив аккумулятор. Иначе возможно задымление, воспламенение или может произойти взрыв.
- Не накрывайте и не закладывайте вентиляционные отверстия двигателя. Это может вызвать его перегрев.
- При использовании удлинителя с зарядным устройством рекомендуется применять шнур с сечением, указанным в таблице ниже, и как можно меньшей длины. Заряжая инструмент на улице, используйте шнур, предназначенный для применения вне помещения.

Соотношение толщины и максимальной длины шнура

Сечение шнура (номинальная площадь сечения провода)	Максимальная длина шнура
0,75 мм <sup>2</sup>	20 м
1,25 мм <sup>2</sup>	30 м

## ПРЕДОСТЕРЕЖЕНИЯ ОТНОСИТЕЛЬНО ИСПОЛЬЗОВАНИЯ АРМИРОВАННОЙ ПИЛЫ

### Безопасность рабочего места

1. Убедитесь в том, что пылесборный мешок установлен правильно. Без него в случае повреждения пыльных дисков армированной пилы их частицы будут разлетаться в стороны и могут нанести тяжелые травмы.
2. Следите, чтобы рядом с вами не было посторонних. Даже если пылесборный мешок установлен, частицы дисков или горячие обрезки могут вылетать из него и нанести тяжелые травмы.
3. Резка с помощью пыльных дисков армированной пилы может сопровождаться искрением. Не используйте инструмент во взрыво- или пожароопасных зонах.
4. Резка с помощью пыльных дисков армированной пилы сопровождается сильным шумом. Следите за условиями рабочего пространства.

### Специальная одежда и средства защиты

5. Используйте средства индивидуальной защиты, защитные очки, специальную обувь, респиратор и шлем. Даже если пылесборный мешок установлен, частицы дисков или горячие обрезки могут вылетать из-под крышки и нанести тяжелые травмы.
6. Надевайте подходящую одежду. На время работы снимайте галстук, свободную одежду и вязанные перчатки. Прячьте волосы под косынку или головной убор во избежание их попадания на вращающиеся диски.

### Подготовка к работе

7. Убедитесь, что пыльные диски армированной пилы не деформированы, на них нет сколов, трещин и следов износа. В противном случае не используйте ее. Резка при таких условиях может привести к дальнейшему повреждению дисков и получению тяжелых травм.
8. Используйте армированную пилу только для указанных в спецификации к данному инструменту целей. Иначе это может привести к сильному износу, отрыву дисков, снижению эффективности резки и перегреву, что влечет за собой повреждение дисков и нанесение тяжелых травм.

### Замена армированной пилы

9. При замене армированной пилы вначале необходимо отсоединить аккумулятор во избежание случайного запуска и травмирования оператора.
10. Прежде чем приступить к работе, проверьте, нет ли никого рядом. Запустив устройство, убедитесь в отсутствии необычных шумов и вибрации. Продолжение работы после появления необычных звуков или вибраций может привести к повреждению дисков и, как следствие, тяжелым травмам.

### Во время работы

11. Армированную пилу можно использовать исключительно для резки. Не допускайте повреждения дисков или чрезмерной нагрузки на них. Диски могут разломаться и нанести тяжелые травмы.
12. Точно зафиксируйте материал в тисках или аналогичным образом, чтобы он не мог сдвинуться с места во время резки. В противном случае вы можете потерять контроль над инструментом и в результате повредить диски и получить серьезные травмы.
13. Начинайте резку только после достижения армированной пилой максимальной скорости. Если приложить армированную пилу к материалу до запуска двигателя, диски подвергнутся перегрузке и могут сломаться, травмировав оператора.
14. Не выполняйте разрезы в форме зигзага, кривых, по диагонали, а также не используйте боковую часть диска для захвата и подъема или каких-либо других целей.
15. Если во время резки вы услышите необычный звук, почувствуете нетипичную вибрацию или обнаружите сильный износ режущих частей, остановите работу прибора. Продолжение работы при таких обстоятельствах приведет к повреждению дисков армированной пилы, в результате чего из-под пилы могут вылететь обломки и серьезно травмировать окружающих.
16. В результате долгой непрерывной работы диски армированной пилы сильно нагреваются, что снижает их эффективность.

### Техническое обслуживание

17. В случае наличия деформации, трещины или повреждения армированной пилы прекратите работу с прибором. Если продолжать эксплуатировать армированную пилу при таких обстоятельствах, это приведет к еще большему ее повреждению, в результате чего она может сломаться. Разлетевшиеся в стороны обломки могут нанести тяжелые травмы.
18. Поддерживайте армированную пилу в надлежащем состоянии; диски должны быть острыми и чистыми.

**▲ОСТОРОЖНО:** Обязательно используйте средства индивидуальной защиты, защитные очки, специальную обувь, респиратор и шлем.

**▲ОСТОРОЖНО:** Используйте только оригинальную армированную пилу Makita. Применение запчастей от стороннего производителя может привести к повреждению инструмента и тяжелым травмам.

## Важные правила техники безопасности для работы с аккумуляторным блоком

1. Перед использованием аккумуляторного блока прочитайте все инструкции и предупреждающие надписи на (1) зарядном устройстве, (2) аккумуляторном блоке и (3) инструменте, работающем от аккумуляторного блока.
2. Не разбирайте аккумуляторный блок.
3. Если время работы аккумуляторного блока значительно сократилось, немедленно прекратите работу. В противном случае, может возникнуть перегрев блока, что приведет к ожогам и даже к взрыву.
4. В случае попадания электролита в глаза промойте их обильным количеством чистой воды и немедленно обратитесь к врачу. Это может привести к потере зрения.
5. Не замыкайте контакты аккумуляторного блока между собой:
  - (1) Не прикасайтесь к контактам какими-либо токопроводящими предметами.
  - (2) Не храните аккумуляторный блок в контейнере вместе с другими металлическими предметами, такими как гвозди, монеты и т. п.
  - (3) Не допускайте попадания аккумуляторный блок воды или дождя.Замыкание контактов аккумуляторного блока между собой может привести к возникновению большого тока, перегреву, возможному ожогу и даже поломке блока.
6. Не храните инструмент и аккумуляторный блок в местах, где температура может достигать или превышать 50 °C (122 °F).
7. Не бросайте аккумуляторный блок в огонь, даже если он сильно поврежден или полностью вышел из строя. Аккумуляторный блок может взорваться под действием огня.
8. Не роняйте и не ударяйте аккумуляторный блок.
9. Не используйте поврежденный аккумуляторный блок.
10. Входящие в комплект литий-ионные аккумуляторы должны эксплуатироваться в соответствии с требованиями законодательства об опасных товарах.

При коммерческой транспортировке, например, третьей стороной или экспедитором, необходимо нанести на упаковку специальные предупреждения и маркировку.

В процессе подготовки устройства к отправке обязательно проконсультируйтесь со специалистом по опасным материалам.

Также соблюдайте местные требования и нормы. Они могут быть строже.

Закройте или закрепите разомкнутые контакты и упакуйте аккумулятор так, чтобы он не перемещался по упаковке.

11. Выполняйте требования местного законодательства относительно утилизации аккумуляторного блока.

## СОХРАНИТЕ ДАННЫЕ ИНСТРУКЦИИ.

**▲ВНИМАНИЕ:** Используйте только фирменные аккумуляторные батареи Makita.

Использование аккумуляторных батарей, не произведенных Makita, или батарей, которые были подвергнуты модификациям, может привести к взрыву аккумулятора, пожару, травмам и повреждению имущества. Это также автоматически аннулирует гарантию Makita на инструмент и зарядное устройство Makita.

## Советы по обеспечению максимального срока службы аккумулятора

1. Заряжайте блок аккумуляторов перед его полной разрядкой. Обязательно прекратите работу с инструментом и зарядите блок аккумуляторов, если вы заметили снижение мощности инструмента.
2. Никогда не подзаряжайте полностью заряженный блок аккумуляторов. Перезарядка сокращает срок службы аккумулятора.
3. Заряжайте блок аккумуляторов при комнатной температуре в 10 - 40 °C (50 - 104 °F). Перед зарядкой горячего блока аккумуляторов дайте ему остыть.
4. Зарядите ионно-литиевый аккумуляторный блок, если вы не будете пользоваться инструментом длительное время (более шести месяцев).

## НАЗВАНИЯ ДЕТАЛЕЙ

- Рис. 1: 1. Аккумулятор 2. Двигатель 3. Держатель пылесборного мешка 4. Выпускное отверстие 5. Направляющая 6. Армированная пила 7. Рукоятка 8. Кнопка блокировки 9. Переключатель

## Установка или снятие блока аккумулятора

**⚠ВНИМАНИЕ:** Перед регулировкой или проверкой функций инструмента обязательно убедитесь, что он выключен и его аккумуляторный блок снят.

**⚠ВНИМАНИЕ:** Обязательно выключайте инструмент перед установкой и извлечением аккумуляторного блока.

**⚠ВНИМАНИЕ:** При установке и извлечении аккумуляторного блока крепко удерживайте инструмент и аккумуляторный блок. Если не соблюдать это требование, они могут выскользнуть из рук, что приведет к повреждению инструмента, аккумуляторного блока и травмированию оператора.

► **Рис. 2:** 1. Кнопка 2. Красный индикатор 3. Блок аккумулятора

Для снятия аккумуляторного блока нажмите кнопку на лицевой стороне и извлеките блок.

Для установки аккумуляторного блока совместите выступ аккумуляторного блока с пазом в корпусе и задвиньте его на место. Устанавливайте блок до упора так, чтобы он зафиксировался на месте с небольшим щелчком. Если вы можете видеть красный индикатор на верхней части клавиши, адаптер аккумулятора не полностью установлен на месте.

**⚠ВНИМАНИЕ:** Обязательно устанавливайте аккумуляторный блок до конца, чтобы красный индикатор не был виден. В противном случае аккумуляторный блок может выпасть из инструмента и нанести травму вам или другим людям.

**⚠ВНИМАНИЕ:** Не прилагайте чрезмерных усилий при установке аккумуляторного блока. Если блок не двигается свободно, значит он вставлен неправильно.

## Система защиты аккумулятора (литийионный аккумулятор с маркировкой звездой)

► **Рис. 3:** 1. Маркировка звездой

Литийионные аккумуляторы с маркировкой звездой оснащены защитной системой. Она автоматически отключает питание инструмента для продления срока службы аккумулятора. Инструмент автоматически отключается во время работы в случае возникновения одной из описанных ниже ситуаций:

### Перегрузка:

Инструмент выполняет задачи, вызывающие чрезмерное энергопотребление. В этой ситуации необходимо отпустить триггерный переключатель на приборе и прекратить выполнение операции, вызвавшей перегрузку инструмента. Затем снова нажмите триггерный переключатель, чтобы возобновить работу. Если инструмент не запускается, это свидетельствует о перегреве аккумулятора. В таком случае дайте аккумулятору остыть, прежде чем снова нажимать триггерный переключатель.

### Низкое напряжение аккумулятора:

Уровень заряда аккумулятора слишком низкий, в результате чего инструмент не работает. В этой ситуации необходимо извлечь и зарядить аккумулятор.

## Индикация оставшегося заряда аккумулятора

Только для блоков аккумулятора с индикатором

► **Рис. 4:** 1. Индикаторы 2. Кнопка проверки

Нажмите кнопку проверки на аккумуляторном блоке для проверки заряда. Индикаторы загорятся на несколько секунд.

Индикаторы			Уровень заряда
Горит	Выкл.	Мигает	
■	■	■	от 75 до 100%
■	■	■	от 50 до 75%
■	■	□	от 25 до 50%
■	□	□	от 0 до 25%
▣	□	□	Зарядите аккумуляторную батарею.
■	■	□	Возможно, аккумуляторная батарея неисправна.
□	□	■	

**ПРИМЕЧАНИЕ:** В зависимости от условий эксплуатации и температуры окружающего воздуха индикация может незначительно отличаться от фактического значения.

## ЭКСПЛУАТАЦИЯ

**⚠ОСТОРОЖНО:** Прежде чем вставить аккумулятор в инструмент, убедитесь, что переключатель выключен и находится в положении «0».

**⚠ВНИМАНИЕ:** Нажмите кнопку блокировки и убедитесь, что она поднимается вверх при отпускании. Если этого не происходит, то в процессе работы инструмента диск армированной пилы не сможет вращаться, в результате чего детали повредятся, а двигатель перегорит.

**⚠ВНИМАНИЕ:** Переведите переключатель в положение «I» и убедитесь, что он остается в этом положении и не двигается. Затем нажмите на заднюю часть переключателя и проверьте, переключается ли он автоматически в положение «O».

**⚠ВНИМАНИЕ:** Убедитесь, что болты, фиксирующие крышку армированной пилы, и все остальные болты надежно затянуты.

- **Рис. 5:** 1. Положение рукоятки (параллельно/слева) 2. Кнопка блокировки 3. Положение рукоятки (параллельно/справа) 4. Переключатель 5. Положение рукоятки (вертикально/сверху)

## Эксплуатация

- **Рис. 6:** 1. Направляющая 2. Арматурный стержень

- **Рис. 7:** 1. Арматурный стержень  
2. Направляющая

1. Винтите рукоятку в резьбовое отверстие, установив ее вертикально или параллельно в зависимости от рабочей позиции.
2. Убедитесь, что переключатель находится в положении «O».

**⚠ВНИМАНИЕ:** Одной из защитных функций прибора является блокировка запуска двигателя в случае вставки аккумулятора в тот момент, когда переключатель находится в положении «I». Для обеспечения безопасной работы устройства вставляйте аккумулятор только тогда, когда переключатель установлен в положение «O».

3. Вставьте аккумулятор в инструмент.
4. Переведите переключатель в положение «I». Запустится двигатель. Затем нажмите на переднем крае переключателя, чтобы заблокировать его для непрерывной работы прибора.

**⚠ОСТОРОЖНО:** Не касайтесь вращающихся частей – это может привести к тяжелым травмам.

5. Расположите направляющую в отверстиях напротив арматурного стержня.

Затем начинайте медленно продвигать инструмент вперед, чтобы приступить к резке арматурного стержня.

**⚠ВНИМАНИЕ:** В начале и в конце резки замедляйте продвижение инструмента. Быстрое движение на данных этапах может привести к повреждению дисков армированной пилы, а также стать причиной травм от разлетающихся частиц.

**⚠ВНИМАНИЕ:** Во время резки крепко держите инструмент, чтобы он не колебался. Колебания инструмента во время резки сокращают срок службы армированной пилы и приводят к повреждению дисков.

**⚠ВНИМАНИЕ:** Разместите инструмент под углом 90 градусов к арматурному стержню, который необходимо разрезать. В случае расположения инструмента под другим углом к арматурному стержню он может начать колебаться, что приведет к его перегрузке.

**⚠ВНИМАНИЕ:** Не начинайте резку сразу же после запуска двигателя. Дождитесь, пока скорость армированной пилы достигнет максимального значения, и только тогда приступайте к резке.

**⚠ВНИМАНИЕ:** Не вынимайте аккумулятор при включенном двигателе. Это может привести к выходу из строя электронной части двигателя.

6. После завершения резки нажмите на заднем крае переключателя, чтобы последний переключился в положение «O», а двигатель отключился.

**⚠ВНИМАНИЕ:** Данный инструмент предназначен для резки арматурных стержней. Если вам необходимо выполнять резку других материалов, обратитесь к производителю или местному агенту по продаже. Резка других материалов приведет к повреждению дисков армированной пилы.

## Меры предосторожности во время резки

1. Включая прибор, следите, чтобы диск армированной пилы находился на достаточном расстоянии от материала, который предстоит разрезать.
2. Закончивая резку, замедлите продвижение инструмента вперед. Это особенно важно, если длина детали менее 50 мм. Обрезок детали может повредить диск и нанести серьезные травмы.
3. Замените диски армированной пилы, когда они затупятся или на них образуются сколы. Если продолжать использовать диски в таком состоянии, это приведет к перегрузке инструмента.
4. Если материал сдвигается или колеблется при резке, прекратите работу и как следует зафиксируйте материал.
5. Не держите материал, который необходимо разрезать, рукой. Вы можете травмироваться.
6. Не режьте арматурный стержень, размер или твердость которого не соответствуют режущей способности инструмента.

## Замените армированную пилу в случае возникновения одной из описанных ниже ситуаций

1. Сигнальная лампочка (красная) часто мигает, несмотря на то что аккумулятор полностью заряжен.
2. На дисках армированной пилы есть сколы или следы износа.
3. Очень низкая скорость резки.
4. Поверхность среза детали обесцвечена в результате сильного нагрева.

**ПРИМЕЧАНИЕ:** диски армированной пилы нельзя точить.

## Установка пылесборного мешка

► **Рис. 8:** 1. Пылесборный мешок

1. Разместите открытый край пылесборного мешка над его держателем и зафиксируйте с помощью тесьмы.
2. Резко дерните за мешок, чтобы убедиться в его надежной фиксации.

**⚠ ВНИМАНИЕ:** Пылесборный мешок изготовлен из негорючего материала, однако очень горячие частицы материала, отделяющиеся при резке пилой с изношенным диском, могут расплавить материал. Имейте это в виду.

## Функция индикатора состояния аккумулятора

► **Рис. 9:** 1. Индикатор состояния аккумулятора

При включении прибора индикатор показывает уровень заряда аккумулятора. (см. таблицу 1)

Таблица 1

Состояние индикатора аккумулятора	Оставшийся заряд аккумулятора
■: вкл. □: выкл. □: мигает	
	50–100%
	20–50 %
	0–20%
	Необходимо зарядить аккумулятор

## Функция автоматического изменения скорости

► **Рис. 10:** 1. Индикатор режима

Инструмент может работать в «режиме высоких оборотов» и «режиме высокого крутящего момента». Режим работы устанавливается автоматически в соответствии с рабочей нагрузкой. Если во время работы инструмента загорается индикатор режима, это означает, что прибор работает в режиме высокого крутящего момента. (см. таблицу 2)

Таблица 2

Состояние индикатора режима	Режим работы
	Режим высоких оборотов
	Режим высокого крутящего момента

## Функция защиты инструмента/аккумулятора

Инструмент автоматически отключается во время работы в случае возникновения одной из описанных ниже ситуаций:

- Перегрузка инструмента
- Перегрев инструмента
- Емкости аккумулятора недостаточно

Если прибор часто эксплуатируется в таких условиях, система защиты заблокирует его.

## Защита от перегрузки

В случае перегрузки во время резки инструмент автоматически отключится. В такой ситуации отключите инструмент и устраните причину перегрузки, после чего можно снова запустить прибор.

## Защитная блокировка

В случае многократного срабатывания системы защиты инструмент будет заблокирован, а индикатор состояния будет таким, как указано в таблице 3.

Таблица 3

Индикатор состояния аккумулятора	■: вкл. □: выкл. □: мигает
	Сработала защитная блокировка

## Защита инструмента от перегрева

В случае перегрева инструмент автоматически прекратит работу, а индикатор состояния аккумулятора будет таким, как указано в таблице 4.

В этом случае дайте инструменту остыть, прежде чем снова включать его.

Таблица 4

Индикатор состояния аккумулятора	■: вкл. □: выкл. □: мигает
	Инструмент перегрелся



## Защита от переразрядки

При истощении емкости аккумулятора инструмент автоматически останавливается. В этом случае извлеките аккумулятор из инструмента и зарядите его.

## ПРОЦЕДУРА ЗАМЕНЫ АРМИРОВАННОЙ ПИЛЫ

**⚠ОСТОРОЖНО:** Прежде чем менять диск, отключите инструмент и извлеките аккумулятор во избежание случайного включения, которое может привести к тяжелым травмам.

- **Рис. 11:** 1. Крышка армированной пилы 2. Болт 3. Шайба 4. Направляющая армированной пилы 5. Армированная пила 6. Штифт 7. Отверстие 8. Крепежный болт крышки армированной пилы

## Порядок снятия армированной пилы

### Снятие армированной пилы

- **Рис. 12:** 1. Нажимная кнопка (кнопка блокировки)

1. Извлеките крепежные болты крышки армированной пилы (4 штуки) с помощью шестигранного гаечного ключа.
2. Снимите крышку армированной пилы.
3. Вставьте шестигранный ключ в болт, фиксирующий направляющую армированной пилы.
4. Нажмите кнопку блокировки и, используя шестигранный ключ в качестве рукоятки, проворачивайте диск армированной пилы до тех пор, пока кнопка блокировки будет это позволять.

**⚠ВНИМАНИЕ:** Кнопка блокировки должна быть нажата до конца. В противном случае шестигранный гаечный ключ будет вращаться и может травмировать оператора.

5. Заблокировав армированную пилу, поверните шестигранный ключ против часовой стрелки, чтобы отвинтить и извлечь болт и шайбу.
6. Извлеките направляющую армированной пилы и саму пилу.

## Порядок установки армированной пилы

**⚠ВНИМАНИЕ:** Используйте только оригинальную армированную пилу Makita. В случае повторного применения армированной пилы следите, чтобы она не была изношенной, поврежденной или со сколами.

**⚠ВНИМАНИЕ:** Используйте только армированную пилу с тремя отверстиями, которые совпадают со штифтами на выходном валу инструмента. Использование других типов пил не допускается.

**⚠ВНИМАНИЕ:** Установите армированную пилу в правильном направлении. В противном случае три штифта не войдут в отверстия правильно.

**⚠ВНИМАНИЕ:** Почистите армированную пилу и ее детали и удалите все оставшиеся частицы материала и грязь. Частицы материала и грязь могут вызывать разбалансировку армированной пилы, в результате чего она будет раскачиваться в процессе резки.

### Установка армированной пилы

- **Рис. 13:** 1. Нажимная кнопка (кнопка блокировки)

1. Установите армированную пилу на выходной вал. Убедитесь в том, что три штифта на выходном валу входят в отверстия на армированной пиле.
2. Установите на место направляющую армированной пилы.
3. Установите на место болт и шайбу.
4. Нажмите до конца кнопку блокировки, чтобы не допустить вращения армированной пилы, и затяните болт с помощью шестигранного гаечного ключа.

**⚠ВНИМАНИЕ:** Кнопка блокировки должна быть нажата до конца. В противном случае шестигранный гаечный ключ будет вращаться и может травмировать оператора.

5. Установите на место крышку армированной пилы.
6. Затяните крепежные болты крышки армированной пилы (4 штуки) с помощью шестигранного гаечного ключа.

# ОБСЛУЖИВАНИЕ

**⚠ ВНИМАНИЕ:** Прежде чем приступить к осмотру или техническому обслуживанию, убедитесь, что инструмент выключен, а аккумулятор извлечен.

**ПРИМЕЧАНИЕ:** Запрещается использовать бензин, растворители, спирт и другие подобные жидкости. Это может привести к обесцвечиванию, деформации и трещинам.

► **Рис. 14:** 1. Пылезащитная крышка

Снимите пылезащитную крышку с вентиляционных отверстий и почистите ее для обеспечения надлежащей циркуляции воздуха.

**⚠ ВНИМАНИЕ:** Очищайте пылезащитную крышку в случае ее загрязнения. Длительная эксплуатация инструмента с засоренной пылезащитной крышкой может привести к его повреждению.

## ҚАЗАҚША (Түпнұсқа нұсқаулар)

Бұл машинаны орнату және басқару алдында барлық нұсқаулар мен басқару процедураларын оқып түсініп орындаңыз. Осы нұсқаулықты машинамен бірге сақтаңыз.

**Барлық қауіпсіздік нұсқаулары мен басқару процедураларын оқып түсініп орындаңыз. Егер нұсқауларды түсінбесеңіз немесе дұрыс жұмыс шарттары дұрыс болмаса, МАШИНАНЫ БАСҚАРУҒА БОЛМАЙДЫ. Басшыға немесе басқа жауапты тұлғаға хабарласыңыз.**

## ТЕХНИКАЛЫҚ СИПАТТАМАЛАРЫ

Үлгісі:	DSC251
Кернеу	18 В ТТ
Салмағы	4,0 кг (8,82 фунт)
Өлшемдері (Ұ x Е x Б)	471 мм x 137 мм x 139 мм / 18-17/32" x 5-25/64" x 5-15/32" (тұтқаны ескермегенде)
Арматураны кесу мүмкіндігі (620 Н/мм <sup>2</sup> / 90 000 psi)	φ10 - φ25 мм (SD490) 3/8" - 1" (60-дереже)
Жүктемесіз жылдамдығы	2 200 мин <sup>-1</sup>
Алмастың сыртқы диаметрі	110 мм / 4,3"
Аккумулятор картриджі	BL1830B / BL1840B / BL1850B / BL1860B
Зарядтау құрылғысы	DC18RC / DC18RD / DC18RE / DC18SE / DC18SF / DC18SD

- Техникалық сипаттамалары мен дизайнын ешбір ескертусіз өзгертуге болады.
- Техникалық сипаттамалары және аккумулятор картриджі әр елде әр түрлі болуы мүмкін.
- Өнімнің салмағы аккумулятор картриджі сияқты қондырма(лар)ға байланысты әр түрлі болуы мүмкін. EPTA-Procedure 01/2014 стандарты бойынша ең жеңіл және ең ауыр комбинация кестеде көрсетілген.

### ЕСКЕРТУ



Бұл машинаны басқару алдында осы нұсқаулықты оқып түсінізіз. Пайдалану нұсқауларын орындамау салдарынан адам өлімі немесе ауыр жарақат алуы мүмкін.

### ҚАУІПСІЗДІККЕ ҚАТЫСТЫ ЕСКЕРТУ БЕЛГІЛЕРІ



Ұшатын қоқыс пен дауысты шу қауіптері. Құлақ пен көз қорғанысын киіңіз.



Жылжымалы алмас. Машинаны басқару кезінде қолды таза ұстаңыз. Қызмет көрсету алдында қуатты өшіріңіз.

### Белгілер

Төменде жабдықта пайдаланылған белгілер көрсетілген. Пайдалану алдында олардың мағынасын түсініп алыңыз.



Тек ЕО елдеріне арналған  
Электрлік жабдықты немесе аккумулятор блогын тұрмыстық қалдықтармен бірге тастамаңыз!  
Электрлік және электрондық жабдықтар мен батареялар және аккумуляторларды кәдеге жарату және батареялар мен аккумуляторлардың қалдықтары және оларды ұлттық заңнамаға сәйкес қолдану еуропалық директиваларына сәйкес қызмет ету мерзімі аяқталған электрлік жабдықтар мен аккумуляторлар және аккумулятор блок(тар)ы бөлек жиналып, қоршаған ортаға зиян келтірмейтін қайта өңдеу мекемесіне қайтарулы керек.

# ОСЫ НҰСҚАУЛАРДЫ САҚТАҢЫЗ

## "Абай болыңыз" және "ескерту" көрсеткіштерінің мағынасы

**Абай болыңыз:** Болдырылмаған жағдайда жеңіл немесе елеулі жарақатқа әкелетін ықтимал қауіпті жағдайды көрсетеді. Сонымен қатар, бұл жеке жарақатқа әкелуі мүмкін оқиғалармен байланысты қауіпті тәжірибелерді ескертуге қолданылады.

**Ескерту:** Осы ескертуді қадағаламаса, өлім немесе ауыр жарақатқа әкелуі мүмкін қауіпті жағдайды көрсетеді.

**\*\*\* Makita компаниясы нұсқаулықта қамтылған ескертулер мен қауіпсіздік нұсқауларын сақтамау салдарынан болған кездейсоқ зақымдарға немесе жеке жарақаттарға жауапты болмауы керек.**

## Қолдану мақсаты

Құрал кесу арматурасына арналған.

## Шу

EN60745 стандартына сай анықталған стандартты А-өлшенген шу деңгейі:

Дыбыс қысымының деңгейі ( $L_{pA}$ ) : 78 дБА

Дөлсіздік (K) : 3 дБА

**⚠ ЕСКЕРТУ:** Қорғаныс құлаққабын киіңіз.

## Діріл

EN60745 стандартына сәйкес анықталған дірілдің жалпы мәні (үш осьтік векторлық сомасы):

Жұмыс режимі: құралдың максималды қуаты бекіткіштерінің бекіту соққысы

Дірілдің таралуы ( $a_w$ ) : 2,5 м/с<sup>2</sup>

Дөлсіздік (K) : 1,5 м/с<sup>2</sup>

**ЕСКЕРТПЕ:** Жарияланған дірілдің таралу мәні стандартты сынау әдісіне сәйкес өлшенген және бір құралды екінші құралмен салыстыру үшін пайдалануға болады.

**ЕСКЕРТПЕ:** Сондай-ақ жарияланған дірілдің таралу мәнін әсерді алдын ала бағалау үшін пайдалануға болады.

**⚠ ЕСКЕРТУ:** Электрлік құралды іс жүзінде пайдалану кезіндегі дірілдің таралуы құралдың пайдалану әдісіне байланысты жарияланған дірілдің таралу мәнінен өзгеше болуы мүмкін.

**⚠ ЕСКЕРТУ:** Іс жүзінде пайдалану кезіндегі әсерді бағалау негізінде операторды қорғау үшін қауіпсіздік шараларын анықтаңыз (құралдың өшірілген уақыты және бос жүріс уақытын қоса алғанда, іске қосылу уақыты сияқты барлық жұмыс циклдерін ескеру керек).

## ЕС сәйкестік декларациясы

### Тек Еуропа елдеріне арналған

ЕС сәйкестік декларациясы осы пайдалану жөніндегі нұсқаулықтың А қосымшасы ретінде қосылған.

## МАҢЫЗДЫ ҚАУІПСІЗДІК НҰСҚАУЛАРЫ

- Өрт, электр тогының соғу және жеке жарақат қауіпін азайту үшін төменде сипатталған "маңызды қауіпсіздік нұсқаулары" үнемі орындалуы керек.
- Машинаны пайдалану алдында осы нұсқауларды мұқият оқып шығып орындаңыз.
- Бұл нұсқаулық болашақ анықтама үшін сақталуы керек.

## ⚠ ЕСКЕРТУ

- 1. Пайдалану алдында осы нұсқаулықты толығымен оқып шығыңыз.**
- 2. Тек осы нұсқаулықта көрсетілген зарядтағыш пен аккумуляторды пайдаланыңыз.**
  - Осы нұсқаулықта көрсетілгеннен басқа тіркесім жарақатқа немесе жарылысқа байланысты зақымға себеп болуы мүмкін.
- 3. Дұрыстап зарядтаңыз.**
  - Бұл зарядтағышты тек номинал айнымалы токтан қуат алу блогымен пайдаланыңыз. Күшейткіш трансформаторды немесе көлік генераторын пайдалануға болмайды не ТТ қуатын зарядтау үшін зарядтағышты пайдаланыңыз. Бұрыс пайдалану қызып кетуге және өртке себеп болуы мүмкін.
  - Аккумуляторды 10°C (50°F) төмен немесе 40°C (104°F) жоғары температурада зарядтауға болмайды, себебі бұл жарылысқа немесе өртке себеп болуы мүмкін.
- 4. Аккумулятор істіктерін қысқа тұйықтауға болмайды. Аккумуляторды ішінде шегелер, тыяндар, т.б. басқа металл заттары бар контейнерде сақтамаңыз. Бұл қысқа тұйықталуға байланысты қызып кетуге және жарылысқа себеп болуы мүмкін.**
- 5. Электр тогынан соғуға қарсы қалқан.**
  - Қуат ашасын сулы немесе дымқыл қолмен тұртуды болмайды, себебі бұл электр тогының соғуына әкелуі мүмкін.
- 6. Жұмыс аймағы ортасын қарастырыңыз.**
  - Зарядтағыш пен аккумуляторды жауында пайдалануға болмайды немесе оларды дымқыл не сулы орындарда пайдалануға болмайды, себебі бұл қызып кетуге немесе электр тогының соғуына себеп болуы мүмкін.
  - Жұмыс аймағын жақсы жарықтандырып күйде сақтаңыз. Жарық жеткіліксіз орында жұмыс істеу оқиғаларға себеп болуы мүмкін.

Жанғыш сұйықтықтар немесе газдар бар орында аккумуляторды пайдалануға немесе зарядтауға болмайды, себебі бұл жарылысқа немесе өртке себеп болуы мүмкін.

7. **Қауіпсіздік көзiлдіріктері мен қорғағыш киімді кию**
  - Бұл жабдықты пайдалану кезінде көз қорғанысын, шаңнан қорғайтын масканы, сырғанамайтын қорғаныс аяқ киімін, қасқаны және басқа мiңдеттi немесе қажеттi киімді киіңіз. Бұллай істеу жарақат алуға әкелуі мүмкін.
8. **Кездейсоқ іске қосудың алдын алыңыз.**
  - Құралды қуат көзіне және/немесе аккумулятор блогына қоспас бұрын, оны жинап немесе тасымалдамас бұрын, ауыстырып-қосқыш өшірулі күйде екеніне көз жеткізіңіз. Саусағыңызды ауыстырып-қосқышқа қойып, қуат құралдарын тасымалдау жазатайым оқиғаларға әкеледі.
9. **Жұмысты қорғаңыз.**
  - Өңдеу бөлшегін ұстап тұру үшін қысқыштарды пайдаланыңыз. Бұл екі қолды босатып, құралды дұрыс ұстауға, басқаруға және пайдалануға мүмкіндік береді. Жұмысты дұрыс қорғамау жарақатқа әкелуі мүмкін.
10. **Аккумуляторды алу және ауыстырып-қосқыш шүріппесінің құлпын ажырату арқылы құралдардың қуат көзін ажыратыңыз.**
  - Құрал қолданыста емес немесе қызмет көрсетілуде.
  - Алмас сияқты бөлшектер ауыстырылады.
  - Анықталған қауіп бар.
  - Бұллай істемеу кездейсоқ жұмысқа және өртке не жарылысқа әкелуі мүмкін.
11. **Тек көрсетілген керек-жарақтарды немесе тіркемелерді қолданыңыз.**
  - Тек осы нұсқаулықта және Makita каталогінде сипатталған керек-жарақтарды немесе тіркемелерді ғана қолданыңыз. Басқа керек-жарақтарды немесе тіркемелерді қолдану оқыс оқиғаға немесе жарақатқа әкелуі мүмкін.
12. **Аккумуляторды өртке қолданбаңыз, себебі ол жарылуы немесе улы заттар бөлуі мүмкін.**
13. **Бұрыс қолданған жағдайларда аккумулятордан сұйықтық шығуы мүмкін; тигізбеуге тырысыңыз.**
  - Егер абайсызда тиіп кетсеңіз, таза сумен шайыңыз.
  - Егер сұйықтық көзге тисе, оны таза сумен шайып, бірден медициналық көмекке жүгініңіз, себебі бұл көру қабілетінен айырылуға әкеп соқтыруы мүмкін.
14. **Егер пайдалану уақыты айтарлықтай қысқартылса, пайдалануды дереу тоқтатыңыз. Күйік және жарылыс жағдайларына әкелуі мүмкін қызып кету қаупі бар.**

1. **Жұмыс аймағындағы қауіпсіздік**
  - Жұмыс аймағы таза әрі жарық болуы керек. Лас немесе қараңғы аймақтарда жазатайым оқиғалар туындауы мүмкін.
2. **Электрлік құралды пайдаланған кезде, балалар және бөгде адамдар ашақ жүруі керек. Басқа нәрсеге аламдаспаңыз, құралға ие бола алмай қалуыңыз мүмкін.**
3. **Бос жүріс қуат құралдарын дұрыс сақтаңыз.**
  - Электрлік құралдарды балалардың қолы жетпейтін жерде сақтаңыз, сонымен қатар электрлік құралмен жұмыс істей алмайтын және осы нұсқауларды оқымаған тұлғаларға құралды пайдалануға рұқсат етпеңіз. Арнайы жаттығудан өтпеген пайдаланушылар үшін электрлік құрал қауіп төндіреді.
  - Құралды және аккумуляторды жаз мезгілінде металл бөлшек немесе көлік сияқты температурасы 50°C (122°F) көрсеткішінен асатын жерлерде сақтамаңыз.
  - Ол аккумулятордың қызмет мерзімін қысқартуы мүмкін немесе түтінге және өртке әкелуі мүмкін.
4. **Қуат құралдарына күш түсірмеңіз.**
  - Құралды дұрыс жылдамдықта және арнайы қолданыңыз. Тым жылдам кесу құралды зақымдауы немесе жеке жарақатқа әкелуі мүмкін.
  - Құралды мотордың құлыпталуына себеп болатын жолда пайдалануға болмайды. Ол түтінге немесе өртке әкелуі мүмкін.
5. **Қуат құралын дұрыс жолмен пайдаланыңыз.**
  - Электрлік құралды, оның тіркемелерін және алмастарын жұмыс жағдайы мен орындалатын жұмысты ескере отырып, осы нұсқауларға сәйкес пайдаланыңыз. Үлкен құрал жұмысына пайдалануға болмайды. Арнайы қолданысынан бөлек жолдарға пайдалану жеке жарақатқа әкелуі мүмкін.
6. **Жұмысқа сай киініңіз.**
  - Бос киім кимеңіз және әшекей тақпаңыз. Шашыңызды, киім мен қолғапты қозғалмалы бөлшектерден алыс ұстаңыз. Бос киім, әшекей немесе ұзын шаш қозғалмалы бөлшектерге ілініп қалуы мүмкін.
  - Қуат құралын сыртта пайдалану кезінде резеңке қолғаптарды және сырғанамайтын аяқ киімді киіңіз. Сырғанақ қолғаптар немесе аяқ киім жеке жарақатқа әкелуі мүмкін.
7. **Зарядтағыш сымын бұрыс пайдалануға болмайды.**
  - Электрлік құралды тасу, тарту немесе қуат көзінен ажырату үшін қуат шнурын пайдалануға болмайды.
  - Қуат шнурына ыстық зат, май, өткір жиек немесе қозғалмалы бөлшектер тимеуі керек.
  - Сымды басып немесе оған сүрініп кетпейтіндей немесе оның зақымдалып, жүктемә түспейтіндей етіп орналастырылғанына көз жеткізіңіз. Зақымдалған немесе оралған қуат шнурлары ток соғу немесе өрт қаупін арттырады.

## 8. Тым артық күш салмаңыз.

• Өрдайым тұрақты және тепе-теңдік сақтайтын күйде болыңыз. Бұл күтпеген жағдайда электрлік құралды жақсы басқаруға мүмкіндік береді.

## 9. Электр құралдарына техникалық қызмет көрсетіңіз.

• Кесу құралдары өткір және таза болуы керек. Кескіш жиектері өткір кесу құралдарын дұрыс пайдалансаңыз, олар тұрып қалмайды және оңай басқарылады. Зақымдалған алмастар жеке жарақатқа әкелуі мүмкін.

• Тұтқаларды құрғақ, таза ұстаңыз және майлы болмауын қамтамасыз етіңіз. Сырғанақ тұтқалар жеке жарақатқа әкелуі мүмкін.

• Зарядтағыштың қуат сымын жүйелі тексеріп отырыңыз. Зақымдалған сым электр тогының соғу немесе қысқа тұйықталу қаупін арттырып, өртке әкелуі мүмкін.

## 10. Электрлік құралды қоспас бұрын, реттегіш немесе сомынды бұрайтын кілттерді алып тастаңыз.

• Электрлік құралдың айналмалы бөлігінде реттегіш немесе сомынды бұрайтын кілт бекітулі қалса, жарақаттауы мүмкін.

## 11. Сыртта зарядтау кезінде шланг кабелін немесе шланг ұзартқышын пайдаланыңыз.

• Тек осы нұсқаулықта және Makita каталогінде сипатталған керек-жарақтарды немесе тіркемелерді ғана қолданыңыз. Басқа керек-жарақтарды немесе тіркемелерді қолдану оқыс оқиғаға немесе жарақатқа әкелуі мүмкін.

## 12. Электрлік құралды пайдаланған кезде, жасап жатқан жұмысыңызға қырағылық танытып, мұқият болыңыз.

• Шаршағанда немесе есірткі, алкоголь немесе дәрі-дәрмектің әсерінде болған кезде электрлік құралды пайдалану кезінде сәл ғана аңсыздық таныту ауыр жарақатқа әкелуі мүмкін.

## 13. Пайдалану алдында зақымдалған бөлшектерге тексеріңіз.

• Құралдардың дұрыс жұмысына немесе зақымдалуына себеп болатын қауіпсіздік қақпақтары мен басқа бөлшектерді тексеріңіз. Зақымдалған жағдайда қолданыс алдында ауыстырыңыз немесе жөндеңіз.

• Қозғалмалы бөлшектердің ауытқуы және оралуы, зақымдалған бөлшектер және электрлік құралдың жұмысына кері әсер ететін басқа жағдайлардың бар-жоғын тексеріңіз. Зақымы болса, электрлік құралды жөндеген соң бірақ пайдаланыңыз. Жазатайым оқиғалардың көбі электрлік құралдарға дұрыс техникалық қызмет көрсетілмеу себебінен болады.

• Зақымдалған ұзартқышты пайдаланбаңыз. Зақымдалған жағдайда қолданыс алдында ауыстырыңыз. Зақымдалған ұзартқышты пайдалану электр тогының соғу немесе қысқа тұйықталу қаупін арттырып, өртке әкелуі мүмкін.

Қуат сымы немесе қуат ашасы зақымдалса не белгілі бір жолмен құласа немесе зақымдалса, зарядтағышты пайдалануға болмайды.

Зақымдалған зарядтағыш электр тогының соғу немесе қысқа тұйықталу қаупін арттырып, өртке әкелуі мүмкін.

• Ауыстырып-қосқышы ақаулы электрлік құралды пайдаланбаңыз. Ауыстырып-қосқышы ақаулы кез келген электр құрал қауіп төндіреді, сондықтан оны жөндеу керек.

• Керек-жарақтарды майлау және ауыстыру нұсқауларын орындаңыз.

• Керек-жарақтарға реттеу жасау немесе өзгерту алдында қуат құралынан аккумуляторды ажыратыңыз. Осындай алдын алу шаралары электрлік құралдың кездейсоқ іске қосылу қаупін азайтады.

## 14. Электрлік құралды білікті маманға жөндеп алыңыз, ол тиісті қосалқы бөлшектерді пайдалануы керек. Бұл электрлік құралдың қауіпсіздігін қамтамасыз етеді.

• Аккумулятор мен зарядтағышты бөлшектеуге немесе өзгертуге болмайды.

• Бұл қуат құралы қауіпсіздік ережелеріне сәйкес жобаланған. Қуат құралын ауыстыруға болмайды.

• Қызып кетсе немесе қалыпсыз белгілер байқалса, қуат құралына қызмет көрсету керек.

• Біліксіз тұлғаның құралды жөндеуіне рұқсат бермеңіз, себебі бұл құрал қауіпсіздігіне нұқсан келтіріп, кездейсоқ және жеке жарақатқа әкелуі мүмкін.

## 15. Электрлік құралды айналасында тез тұтанатын сұйықтық, газ немесе шаң сияқты заттардан тұратын жарылыс қаупі бар орталарға пайдаланбаңыз. Электрлік құралдар шаң немесе газды тұтандыратын электр ұшқындарын шығарады.

### Электрлік қауіпсіздік

1. Электрлік құралдың ашасы розеткаға сәйкес келуі керек. Ашаны ешбір жағдайда өзгертпеңіз. Адаптер ашаларын жерге тұйықталған электрлік құралдармен пайдаланбаңыз. Өзгертілмеген ашалар мен сәйкес келетін розеткалар электр тогының соғу қаупін азайтады.

2. Түтіктер, радиаторлар, жылу аккумуляторлары және тоңазытқыштар сияқты жерге тұйықталған бұйымдарды ұстамаңыз. Егер дененің жерге тұйықталатын болса, ток соғу қаупі жоғары.

3. Электрлік құралдарды жаңбырдың астына немесе ылғалды жерлерге қоймаңыз. Электрлік құралға су кіретін болса, ток соғу қаупі артады.

4. Қуат сымын дұрыс пайдаланыңыз. Электрлік құралды тасу, тарту немесе қуат көзінен ажырату үшін қуат шыруын пайдалануға болмайды.

Қуат шурына ыстық зат, май, өткір жиек немесе қозғалмалы бөлшектер тимеуі керек. Зақымдалған немесе оралған қуат шуурлары ток соғу қаупін арттырады.

5. **Электрлік құралды сыртта пайдаланғанда, сыртта қолдануға жарамды ұзартқышты қолданыңыз.** Сыртта қолдануға жарамды шнурды пайдалану ток соғу қаупін азайтады.
6. **Егер электрлік құралды ылғалды жерде пайдалану керек болса, қорғаныстық ажырату құрылғысын (RCD) пайдаланыңыз.** Қорғаныстық ажырату құрылғысын пайдалану ток соғу қаупін азайтады.

#### Жеке қауіпсіздік

1. **Жеке қорғаныс жабдығын пайдаланыңыз. Міндетті түрде қорғаныс көзілдірігін тағыңыз.** Шаңнан қорғайтын маска, сырғанамайтын қорғаныс аяқ киімі, каска немесе құлақпап сияқты қорғаныс жабдықтарын тиісті жағдайларда қолдану жарақаттану қаупін азайтады.
2. **Шаң тұту және жинау құрылғылары қамтамасыз етілген болса, олардың қосулы екендігіне және дұрыс қолданылып жатқанына көз жеткізіңіз.** Шаң жинау құрылғысын пайдалану шаңмен байланысты қауіпті азайтуы мүмкін.
3. **Электрлік құралды пайдаланған кезде көзіңізді жарақаттап алмау үшін міндетті түрде қорғаныс көзілдірігін тағыңыз.** Қорғаныс көзілдіріктері АҚШ-та ANSI Z87.1, Еуропада EN 166 немесе Австралияда/ Жаңа Зеландияда AS/NZS 1336 қауіпсіздік стандарттарымен сәйкес келуі керек. Австралияда/Жаңа Зеландияда бетіңізді қорғау үшін қорғаныс маскасын кию заң негізінде талап етіледі.

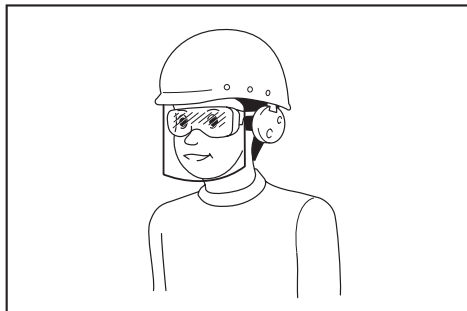

Құрал пайдаланушылары мен жұмыс аймағындағы басқа да тұлғалардың тиісті қауіпсіздік қорғаныс жабдықтарын пайдалануын қамтамасыз ету жұмыс берушінің жауапкершілігінде.

#### Электрлік құралды пайдалану және күтім жасау

1. **Электрлік құралға артық күш түсірмеңіз. Орындалатын жұмысқа сәйкес келетін электрлік құралды пайдаланыңыз.** Дұрыс тандалған электрлік құрал өзіне жүктелген жұмысты жақсы және қауіпсіз істейді.
2. **Ауыстырып-қосқышы ақаулы электрлік құралды пайдаланбаңыз.** Ауыстырып-қосқышы ақаулы кез келген электр құрал қауіп төндіреді, сондықтан оны жөндеу керек.

3. **Кез келген реттеулер жасамас бұрын, керек-жарақтарды ауыстырмас бұрын немесе электрлік құралдарды ұзақ уақытқа сақтамас бұрын, ашаны қуат көзінен ажыратыңыз және/немесе аккумулятор блогы бар болса, оны шығарып алыңыз.** Осындай алдын алу шаралары электрлік құралдың кездейсоқ іске қосылу қаупін азайтады.
4. **Электрлік құралды, керек-жарақтарды және қондырмаларды, т.б. жұмыс жағдайы мен орындалатын жұмысты ескере отырып, осы нұсқауларға сәйкес пайдаланыңыз.** Электрлік құралды басқа мақсатта пайдаланған жағдайда, қауіпті жағдай туындауы мүмкін.

#### Аккумулятормен жұмыс істейтін құралды пайдалану және күтім жасау

1. **Тек өндіруші көрсеткен зарядтау құрылғысымен зарядтаңыз.** Бір аккумулятор блогына сәйкес келетін зарядтау құрылғысын басқа аккумулятор блогымен пайдалану өрт қаупін тудыруы мүмкін.
2. **Электрлік құралдарды тек көрсетілген аккумулятор блоктарымен пайдаланыңыз.** Кез келген басқа аккумулятор блоктарын пайдалану жарақат алу мен өрт шығу қаупін тудыруы мүмкін.
3. **Аккумулятор блогын пайдаланбаған кезде, оны қағаз қыстырғыштар, тиындар, кілттер, шегелер, бұрандалар сияқты металл заттар мен бір клеммадан екіншісіне қосылыс жасау мүмкін басқа шағын металл заттардан аулақ ұстаңыз.** Аккумулятор клеммаларының қысқа тұйықталуы күйік шалуға немесе өртке әкел соғуы мүмкін.
4. **Дұрыс пайдаланбаған кезде аккумулятордан сұйықтық ағуы мүмкін; тиіп кетпеуге тырысыңыз.** Егер абайсызда тиіп кетсеңіз, сумен шайыңыз. Егер сұйықтық көзге тиген болса, медициналық көмекке жүгініңіз. Аккумулятордан шыққан сұйықтық тітіркену немесе күйікке себеп болуы мүмкін.

### ⚠ АБАЙ БОЛЫҢЫЗ

1. **Құралды пайдалану кезінде берік ұстаңыз.**
  - Құрал берік ұсталмаса, жарақат алуыңыз мүмкін.
2. **Қол мен бетіңізді қозғалмалы бөлшектерден алшақ ұстаңыз.**
  - Олар жарақат алуға себеп болуы мүмкін.
3. **Құрал реттен тыс болғанда немесе қолданыс барысында қалыпсыз дыбыс шығарғанда жұмысты тоқтату үшін ауыстырып-қосқышты бірден босатыңыз.** Оны өкілетті қызмет көрсету орталығында тексертіп жөндетіңіз.
  - Бұлай істемеу өртке не жарылысқа әкелуі мүмкін.
4. **Егер құралды құлатып немесе ұрып алсаңыз, корпусына зақым келмегенін, сынбағанын немесе майысып қалмағанын мұқият тексеріңіз.**
  - Бұндай зақым жарақат келтіруі мүмкін.

5. **Аккумуляторды қысқа тұйықтамаңыз. Аккумулятор түйіспелерінің тұйықталуы үлкен ток ағынының пайда болуына, үлкізіп кетуге, ықтимал күйіктерге және тіпті бұзылуға себеп болуы мүмкін.**
  - Клеммаларды кез келген ток өткізгіш материалдармен ұстамаңыз.
  - Аккумуляторды ішінде шегелер, тыяндар, т.б. басқа металл заттары бар контейнерде сақтамаңыз.
  - Аккумуляторды суға тигізбеңіз немесе жаңбыр астында қалдырмаңыз.
  - Қуат сымын кесуге болмайды.
6. Лак, бояу, бензин, сұйылтқыш, жанармай, газ немесе жапсырма сияқты жарылғыш орталарда құралды пайдалануға немесе аккумуляторды зарядтауға болмайды. Бұл жарылысқа немесе өртке себеп болуы мүмкін.
7. Аккумуляторды қағазда, картонда, матада, жастықтарда, төсеніштерде, кілемдерде, винил қабатта немесе шаң бар орында зарядтауға болмайды. Бұл өртке себеп болуы мүмкін.
8. Зарядтау клеммаларын қысқа тұйықтауы мүмкін металл элементтерге немесе суға зарядтағышты тигізуге болмайды.
9. Зарядтағышты аккумуляторды зарядтаудан басқа мақсатқа қолдануға болмайды.
10. Құралды пайдалану алдында ұшталған ара алмастары майыспағанына немесе сынбағанына көз жеткізіңіз.
11. Кесу кезінде суды немесе кесуге арналған майды пайдалануға болмайды.
12. Makita түпнұсқалы ұшталған арасын ғана пайдаланыңыз.
13. Құралды ауыстырып-қосқыш құлыпталған еденде қалдыруға болмайды. Бұл құрал үздіксіз қосылады және жеке жарақатқа себеп болуы мүмкін.
14. Құралды жанғыш және сынғыш элементтерге немесе жұмысқа қатысты жоқ қызметкерлерге жақын пайдалануға болмайды. Кесу барысында құралдан ыстық қалдық және ұшқын шығып, айналадағыларды зақымдап, өртке немесе жеке жарақатқа әкелуі мүмкін.
15. Бетонды кесуге болмайды. Ол құралдың зақымдалуына себеп болып, жеке жарақатқа әкелуі мүмкін.
16. Көтерілген орындағы жұмыс барысында жерде адамдардың бар-жоғын тексеріңіз. Құлаған материалдар немесе құралдар оқыс жағдайға себеп болуы мүмкін.
17. Зарядтау барысында жылу қалыпсыз түзілсе, аккумуляторды ажырату арқылы зарядтауды бірден тоқтатыңыз. Үздіксіз зарядтау түтінге, өртке немесе жарылысқа себеп болуы мүмкін.
18. Мотор желдеткіші саңылауларының кез келген затпен жабылып немесе бітеліп қалуына жол бермеңіз.

Бұл мотордың қызып кетуіне себеп болуы мүмкін.

19. Зарядтағышпен ұзартқыш сымды пайдаланған кезде айқас бөлімі төмен қаратылған және барынша қысқа сымды пайдалану ұсынылады. Сыртта зарядтау үшін сыртқы қолданысқа арналған сымды пайдаланыңыз.

Қолданбалы сым қалыңдығы мен максималды ұзындық арасындағы айналыс

Сым өлшемі (Өткізгіштік номинал айқас бөлімі)	Сымның максималды ұзындығы
0,75 мм <sup>2</sup>	20 м
1,25 мм <sup>2</sup>	30 м

## ҰШТАЛҒАН АРАНЫ ПАЙДАЛАНУ ЕСКЕРТУІ

### Жұмыс аймағындағы қауіпсіздік

1. Шаң қапшығы дұрыс бекітілгеніне көз жеткізіңіз. Шаң қапшығынсыз ұшталған ара алмастары зақымдалса, алмас бөліктері ұшып шығып, ауыр жеке жарақатқа себеп болуы мүмкін.
2. Бөгде адамдарды жұмыстардан алыс ұстаңыз. Тіпті шаң қапшығы бекітілгенімен, қапшықтан зақымдалған алмастар немесе ыстық қалдық ұшып шығып, ауыр жеке жарақатқа әкелуі мүмкін.
3. Ұшталған ара алмастарын кескен кезде ұшқын жағдайы орын алуы мүмкін. Өрт немесе жарылыс қаупі орын алған жағдайда құралды пайдалануға болмайды.
4. Ұшталған ара алмастарымен кесу жұмысы шұлы. Жұмыс аймағы ортасын қарастырыңыз.

### Киім және қорғаныс жабдығы

5. Қорғаныс жабдығын киіңіз; қауіпсіздік көзілдіріктері, қауіпсіздік аяқ-киімдері, шаң маскасы және каска. Тіпті шаң қапшығы бекітілгенімен, қапшықтан зақымдалған алмастар немесе ыстық қалдық ұшып шығып, жеке жарақатқа әкелуі мүмкін.
6. Жұмысқа сай киініңіз. Галстук, бос киім немесе тоқылған қолғаптар киюге болмайды. Шаш қақпағымен немесе қапшығымен жабылған шашты айналмалы алмастардан алыс ұстаңыз.

### Пайдалану алдында

7. Ұшталған ара алмастары майысып қалмағанын, шытынамағанын, сынбағанын немесе тозбағанын тексеріңіз. Зақым немесе тозу табылған жағдайда ұшталған араны пайдалануға болмайды. Бұндай жағдайларда кесу алмастардың зақымдалуына және ауыр жеке жарақатқа әкелуі мүмкін.
8. Ұшталған араны құрал сипаттамасында мәлімденгеннен басқа мақсатқа пайдалануға болмайды. Ұшталған араны басқа мақсаттарға пайдалану артық тозуға, алмастардың ажырауына, төмен кесу өнімділігіне және жылудың қалыпсыз түзілуіне себеп болып, алмастардың зақымдалуына және ауыр жеке жарақатқа әкелуі мүмкін.



## Ұшталған араны ауыстыру

9. Ұшталған араны ауыстыру кезінде кездейсоқ жұмысты және жеке жарақатты болдырмас үшін аккумуляторды құралдан алыңыз.
10. Жұмыс алдында айналада ешкім жоқтығына және пайдалану кезінде қалыпсыз дыбыстар немесе дірілдер жоқтығына көз жеткізіңіз. Қалыпсыз дыбыстармен немесе дірілдермен пайдалану алмастарға зақым келтіріп, ауыр жеке жарақатқа әкелуі мүмкін.

## Жұмыс кезінде

11. Ұшталған араны кесуден басқа мақсатқа пайдалануға болмайды. Алмастарды зақымдауға немесе жүктеуге болмайды. Ол алмастарды сындырып, жеке ауыр жарақатқа әкелуі мүмкін.
12. Материалды берік ұстаңыз, сол себепті кесу кезінде ол жылжымайды. Егер материал қозғалса, жұмыс тұрақсыз болып және басқарылмай, алмастардың зақымдалуына және ауыр жеке жарақатқа әкелуі мүмкін.
13. Ұшталған ара максималды жылдамдыққа жеткеннен кейін ғана кесуді бастаңыз. Моторды іске қосу алдында ұшталған ара материалға қарсы орнатылса, алмастар артық жүктеліп және зақымдалып, ауыр жеке жарақатқа әкелуі мүмкін.
14. Зигзаг, диагональ, қисық бойымен кесуге болмайды немесе алмасты бүйірін басқа мақсатқа пайдалануға болмайды.
15. Кесу барысында қалыпсыз дыбыс, қалыпсыз діріл болса немесе кескіш бөлшектер айтарлықтай тозса, жұмысты тоқтатыңыз. Бұндай жағдайларда жұмысты жалғастыру ұшталған ара алмастарын зақымдайды, жарықшалардың шығып, ауыр жеке жарақатқа әкелуі мүмкін.
16. Үздіксіз жұмыс ұшталған ара алмастарын қыздырып, кесу өнімділіктерін төмендетеді.

## Техникалық қызмет көрсету

17. Ұшталған арада майысып қалу белгілері, сынық немесе зақым орын алса, жұмысты тоқтатыңыз. Бұндай жағдайларда жұмысты жалғастыру ұшталған араның зақымдалуына әкеледі. Сынып шығарылған бөлшектер ауыр жарақатқа әкелуі мүмкін.
18. Ұшталған араларды тек жақсы жағдайда және алмастарды үшкір әрі таза сақтап пайдаланыңыз.

**⚠️ ЕСКЕРТУ:** Қорғаныс жабдығын үнемі киіңіз; қауіпсіздік көзілдіріктері, қауіпсіздік аяқ-киімдері, шаң маскасы және каска.

**⚠️ ЕСКЕРТУ:** Makita берген ұшталған араны ғана пайдаланыңыз. Makita шығармаған бөлшектерді пайдалану құралға зақым келтіріп, ауыр оқыс жағдайға немесе жарақатқа әкелуі мүмкін.

## Аккумулятор картриджіне арналған маңызды қауіпсіздік нұсқаулары

1. Аккумулятор картриджін пайдаланбас бұрын, (1) аккумуляторларға арналған зарядтау құрылғысындағы, (2) аккумулятордағы және (3) аккумуляторды пайдаланатын өнімдегі барлық нұсқаулар мен ескерту белгілерін оқып шығыңыз.
2. Аккумулятор картриджін бөлшектемеңіз.
3. Егер пайдалану уақыты қысқарған болса, пайдалануды дереу тоқтатыңыз. Бұл қызып кету, ықтимал күйіктер немесе тіпті жарылыс қаупін тудыруы мүмкін.
4. Егер электролит көзіңізге тиген болса, көзіңізді таза сумен шайыңыз және дереу медициналық көмекке жүгініңіз. Бұл көру қабілетінен айырылуға әкеп соқтыруы мүмкін.
5. Аккумулятор картриджін жаппаңыз:
  - (1) Клеммаларды кез келген ток өткізгіш материалдармен ұстамаңыз.
  - (2) Аккумулятор картриджін ішінде шегелер, тиындар және т.б. басқа металл заттары бар контейнерде сақтамаңыз.
  - (3) Аккумулятор блогын суға салмаңыз немесе жаңбыр астында қалдырмаңыз.

Аккумулятор түйіспелерінің тұйықталуы үлкен ток ағынының пайда болуына, қызып кетуге, ықтимал күйіктерге және тіпті бұзылуға себеп болуы мүмкін.

6. Құралды және аккумулятор блогын температурасы 50 °C-ден (122 °F) асатын жерлерде сақтамаңыз.
7. Аккумулятор блогы қатты зақымдалған немесе толығымен тозған болса да, оны отқа жақпаңыз. Аккумулятор блогы отта жарылып кетуі мүмкін.
8. Аккумуляторды құлатып немесе соғып алмаңыз.
9. Зақымдалған аккумуляторды пайдаланбаңыз.
10. Жинаққа кіретін литий-ионды аккумуляторлар денсаулыққа және қоршаған ортаға зиянды заттар заңнамасы талаптарына сәйкес қарастырылады. Коммерциялық тасымалдау үшін, мысалы, үшінші тараптар, экспедиторлар үшін қаптамада және таңбалауда арнайы талаптар сақталуы тиіс. Жіберілетін өнімді дайындау үшін қауіпті заттар бойынша сарапшы маманмен кеңесу керек. Сонымен қатар ұлттық ережелерді де толық қарап шығыңыз. Ашық түйіспелерді жауып, аккумуляторды қаптамаға қозғалмайтынды етіп орналастырыңыз.

11. Аккумуляторды кедеге жаратуға қатысты жергілікті ережелерді орындаңыз.

## ОСЫ НҰСҚАУЛАРДЫ САҚТАҢЫЗ.

**⚠АБАЙ БОЛЫҢЫЗ:** Тек түпнұсқа Makita аккумуляторларын пайдаланыңыз. Түпнұсқа емес Makita аккумуляторларын немесе өзгертілген аккумуляторларды пайдалану нәтижесінде өрт, жарақат алу немесе зақымдалуға себеп болатын аккумулятор жарылуына әкелуі мүмкін. Ол сондай-ақ Makita құралы мен зарядтау құрылғысы үшін Makita кепілдігінің күшін жояды.

## Аккумулятордың максималды қызмет ету мерзімін сақтау бойынша кеңестер

1. Аккумулятор картриджін қуаты толығымен отырмас бұрын зарядтаңыз. Электр құралының қуаты аз екендігін байқаған кезде, құрал жұмысын тоқтатып, аккумулятор картриджін зарядтаңыз.
2. Толығымен зарядталған аккумулятор картриджін ешқашан қайта зарядтамаңыз. Артық зарядтау аккумулятордың қызмет ету мерзімін қысқартады.
3. Аккумулятор картриджін 10 °C - 40 °C (50 °F - 104 °F) бөлме температурасында зарядтаңыз. Зарядтамас бұрын аккумулятор картриджін суытыңыз.
4. Егер аккумулятор картриджін ұзақ уақыт бойы (алты айдан артық) пайдаланбаған болсаңыз, оны зарядтаңыз.

## БӨЛШЕК АТАУЛАРЫ

- 1-сурет: 1. Аккумулятор 2. Мотор 3. Шаң қапшығын ұстағыш 4. Розетка 5. Бағыттауыш 6. Ұшталған ара 7. Тұтқа 8. Құлып түймесі 9. Қосқыш

## Аккумулятор картриджін орнату немесе алу

**⚠АБАЙ БОЛЫҢЫЗ:** Құралдың функциясын реттемес және тексермес бұрын, әрдайым құралдың өшірулі екендігіне және аккумулятор картриджінің алынғанына көз жеткізіңіз.

**⚠АБАЙ БОЛЫҢЫЗ:** Аккумулятор картриджін орнатпас немесе алмас бұрын, әрдайым құралды өшіріңіз.

**⚠АБАЙ БОЛЫҢЫЗ:** Аккумулятор картриджін орнатқан немесе алған кезде құралды және аккумулятор картриджін мықтап ұстаңыз. Құралды және аккумулятор картриджін мықтап ұстамау, олардың қолыңыздан сырғанап түсіп, нәтижесінде құралдың және аккумулятор картриджінің зақымдалуына және жарақат алуға әкеп соқтыруы мүмкін.

- 2-сурет: 1. Түйме 2. Қызыл индикатор 3. Аккумулятор картриджі

Аккумулятор картриджін алу үшін картридждің алдыңғы жағындағы түймені сырғытып, оны құралдан сырғытып шығарып алыңыз.

Аккумулятор картриджін орнату үшін, аккумулятор картриджіндегі тілшені корпустың жағына қырашықпен туралап, оны орнына сырғытып салыңыз. Сырт еткен дыбыс естілмейінше оны орнына итеріп салыңыз. Егер түйменің жоғарғы жағында қызыл индикатор көрініп тұрса, демек ол толығымен құлыпталмаған.

**⚠АБАЙ БОЛЫҢЫЗ:** Аккумулятор картриджін әрдайым қызыл индикатор көрінбейтіндей етіп, толығымен орнатыңыз. Олай жасамаған жағдайда, ол құралдан кездейсоқ түсіп қалып, сізді немесе айналаңыздағы адамдарды жарақаттауы мүмкін.

**⚠АБАЙ БОЛЫҢЫЗ:** Аккумулятор картриджін күштеп орнатпаңыз. Егер картридж жеңіл сырғымаса, демек ол дұрыс салынбаған.

## Аккумуляторды қорғау жүйесі (жұлдыз тәрізді белгісі бар литий-ионды аккумулятор)

- 3-сурет: 1. Жұлдыз тәрізді белгі

Жұлдыз тәрізді белгісі бар литий-ионды аккумуляторлар қорғау жүйесімен жабдықталған. Бұл жүйе аккумулятордың қызмет ету мерзімін ұзарту үшін құралдың қуат көзін автоматты түрде өшіреді. Егер құрал және/немесе аккумулятор төмендегі жағдайлардың біреуіне тап болса, құрал жұмыс барысында автоматты түрде тоқтайды:

### Шамадан тыс жүктелген:

Құрал тым жоғары ток шығаратын күйде жұмыс істеуде. Бұл жағдайда құралдағы шүріппелі ауыстырып-қосқышты жіберіңіз және құралдың шамадан тыс жүктелуіне себеп болған қолданбаны тоқтатыңыз. Одан кейін қайта іске қосу үшін шүріппелі ауыстырып-қосқышты қайтадан тартыңыз. Егер құрал іске қосылмаса, аккумулятордың қызып кеткендігін білдіреді. Бұл жағдайда шүріппелі ауыстырып-қосқышты қайта тартпас бұрын аккумулятордың сууына мүмкіндік беріңіз.

### Аккумулятордың төмен кернеуі:

Аккумулятордың қалған қуаты өте төмен, сондықтан құрал жұмыс істемейді. Бұл жағдайда аккумуляторды шығарып алып, зарядтаңыз.

## Аккумулятордың қалған қуатын көрсету

Тек индикаторы бар аккумулятор картриджіне арналған.

► **4-сурет:** 1. Индикатор шамдары 2. Тексеру түймесі

Аккумулятордың қалған қуатын көрсету үшін аккумулятор картриджіндегі тексеру түймесін басыңыз. Индикатор шамдары бірнеше секунд жанып тұрады.

Индикатор шамдары			Қалған қуат
Жанып тұру	Өшірулі	Жыпылықтау	
■ ■ ■ ■	□ □ □ □	□ □ □ □	75% - 100%
■ ■ ■ □	□ □ □ □	□ □ □ □	50% - 75%
■ ■ □ □	□ □ □ □	□ □ □ □	25% - 50%
■ □ □ □	□ □ □ □	□ □ □ □	0% - 25%
■ □ □ □	□ □ □ □	□ □ □ □	Аккумуляторды зарядтаңыз.
■ ■ □ □	□ □ □ □	□ □ □ □	Аккумулятор дұрыс жұмыс істемейуі мүмкін.
□ □ □ □	□ □ □ □	■ ■ ■ ■	

**ЕСКЕРТПЕ:** Қолдану жағдайларына және қоршаған ортаның температурасына қарай көрсеткіш нақты қуаттан біршама ерекшеленуі мүмкін.

## БАСҚАРУ ПРОЦЕДУРАСЫ

**▲ЕСКЕРТУ:** Аккумуляторды құралға салу алдында ауыстырып-қосқыш "О" күйінде екендігіне және ауыстырып-қосқыш өшкеніне көз жеткізіңіз.

**▲АБАЙ БОЛЫҢЫЗ:** Құлып түймесін басып, босатқан кезде түйме қосылғанына көз жеткізіңіз. Егер босатқан кезде Құлып түймесі қосылмаса, қолданылған құрал бөлшектердің зақымдалуына және мотордың күйіп кетуіне әкелген жағдайда ұшталған ара айналмайды.

**▲АБАЙ БОЛЫҢЫЗ:** Қосқышты "I" күйіне сырғытып, осында қалғанына және қозғалмайтынына көз жеткізіңіз. Одан кейін қосқыштың "О" күйіне автоматты түрде қозғалатынына көз жеткізу үшін қосқыштың артын басыңыз.

**▲АБАЙ БОЛЫҢЫЗ:** Ұшталған ара қақпағын бекітетін болттар мен басқа болттар берік бекемделгеніне көз жеткізіңіз.

► **5-сурет:** 1. Тұтқа орны (параллель/сол жақ)  
2. Құлып түймесі 3. Тұтқа орны (параллель/оң жақ) 4. Қосқыш 5. Тұтқа орны (параллель/үстіңгі жақ)

## Пайдалану

► **6-сурет:** 1. Бағыттауыш 2. Арматура  
► **7-сурет:** 1. Арматура 2. Бағыттауыш

1. Жұмысты жеңілдету үшін тұтқаны бұрандалы саңылауға тік немесе параллель күйінде бұраңыз.  
2. Қосқыш "О" күйінде екендігіне көз жеткізіңіз.

**▲АБАЙ БОЛЫҢЫЗ:** Осы құралдың қауіпсіздік функциясы ретінде аккумулятор "I" күйіндегі қосқышпен салынған кезде моторды қуаттауға болмайды. Қосымша қауіпсіздік үшін аккумулятор "О" күйіндегі қосқышпен салынуы керек.

3. Аккумуляторды құралға салыңыз.  
4. Қосқышты "I" күйіне сырғытыңыз. Мотор қосұлы. Одан кейін үздіксіз жұмысты құлыптау үшін қосқыштың алдыңғы шетін басыңыз.

**▲ЕСКЕРТУ:** Айналмалы бөлшектерді тұртуге болмайды, себебі олар ауыр жарақатқа себеп болуы мүмкін.

5. Бағыттауышты арматураға қарсы саңылауға орналастырыңыз.

Одан кейін арматураны кесуді бастау үшін құралды алға баяу басыңыз.

**▲АБАЙ БОЛЫҢЫЗ:** Басы мен соңынан кескен кезде құралдың алға (кесу) қозғалысын баяулатыңыз. Бұл уақытта жылдам кесу әрекеті ұшталған ара алмастарына зақым келтіріп, ұшатын қоқыстан жарақаттануға себеп болуы мүмкін.

**▲АБАЙ БОЛЫҢЫЗ:** Кесу кезінде шайқамас үшін құралды берік ұстаңыз. Шайқалатын құралмен кесу ұшталған ара мерзімін қысқартып, алмастарға зақым келтіреді.

**▲АБАЙ БОЛЫҢЫЗ:** Құралды кесілетін арматураға 90 градуспен орналастырыңыз. Құрал арматураға 90 градуспен орналастырылмаса, ол құралдың шайқалуына және артық жүктелуіне себеп болуы мүмкін.

**▲АБАЙ БОЛЫҢЫЗ:** Мотор қосылғаннан кейін кесу жұмысын бірден бастауға болмайды. Кесуді бастау алдында ұшталған араның толық жылдамдыққа жетуіне рұқсат етіңіз.

**▲АБАЙ БОЛЫҢЫЗ:** Мотор қосылған кезде аккумуляторды алуға болмайды. Бұлай істеу мотор электроникасының зақымдалуына себеп болуы мүмкін.

6. Кесу жұмысын аяқтағаннан кейін, қосқыштың артқы шетін басу қосқыштың "О" күйіне жылжуына және мотордың өшуіне себеп болады.

**▲АБАЙ БОЛЫҢЫЗ:** Бұл құрал арматураны кесуге арналған. Басқа материалдарды кесу керек болса, өндірушіге немесе жергілікті дилерге хабарласыңыз. Басқа материалдарды кесу ұшталған ара алмастарына зақым келтіреді.

## Кесу кезіндегі ескерту

1. Қосу алдында ұшталған ара алмас кесілетін материалдан алыс екендігіне көз жеткізіңіз.
2. Кесу соңына жеткенде құралдың алға қозғалысын (кесу) баяулатыңыз. Кесілетін бөлік ұзындығы 50 мм-ден аз болғанда осыны ескерген дұрыс. Кесілген бөлік ұшталған ара алмастарына соғылып, оларға зақым келтіріп, жеке жарақатқа себеп болуы мүмкін.
3. Ұшталған ара алмастары өтпей қалғанда немесе шытынағанда, алмасты ауыстырыңыз. Осы жағдайда пайдалана беру құралды артық жүктейді.
4. Материал қозғалса немесе шайқалса, кесу кезінде жұмысты тоқтатып, материалды дұрыстап бекітіңіз.
5. Кесілетін материалды қолмен ұстауға болмайды. Бұлай істеу жеке жарақатқа әкелуі мүмкін.
6. Өлшемі немесе қаттылығы құралдың кесу мүмкіндігінен асатын арматураны кесуге болмайды.

## Төмендегі жағдайлар орын алған жағдайда ұшталған араны ауыстырыңыз

1. Аккумулятор толығымен зарядталған жағдайда ескерту шамы (қызыл) жиі жыпылықтайды.
2. Ұшталған ара алмастары тозған немесе шытынаған.
3. Кесу жылдамдығы өте баяу.
4. Кесу бөлігінің беті жылумен түссізденген.

**ЕСКЕРТПЕ:** Ұшталған ара алмастарын қайта пішіндеуге болмайды.

## Шаң қапшығын бекіту жолы

► 8-сурет: 1. Шаң қапшығы

1. Шаң қапшығының ашық шетін шаң қапшығын ұстағышқа салып, орнына тартқышпен бекітіңіз.
2. Қапшықтың дұрыс бекітілгеніне көз жеткізу үшін түзу тартыңыз.

**▲АБАЙ БОЛЫҢЫЗ:** Шаң қапшығы жанбайтын материалдан жасалған, себебі тозған ұшталған ара алмасымен кескен кезде шығарылған өте ыстық қалдық материалды ерітуі мүмкін. Шаң қапшығын пайдалану кезінде осы ықтималдықты ескеріңіз.

## Аккумулятор индикаторы функциясы

► 9-сурет: 1. Аккумулятор индикаторы

Құралды іске қосқан кезде, аккумулятор индикаторы аккумулятордың қалған қуатын көрсетеді. (1-кестені қараңыз)

1-кесте

Аккумулятор индикаторының күйі ■ : Қосу □ : Өшіру □ : Жыпылықтау	Аккумулятордың қалған қуаты
	50 %-100 %
	20 %-50 %
	0 %-20 %
	Аккумуляторды зарядтау

## Жылдамдықты автоматты түрде өзгерту функциясы

► **10-сурет:** 1. Режим индикаторы

Құралда "жоғары жылдамдық режимі" және "жоғары айналу моменті режимі" бар. Ол жұмыс жүктемесіне сәйкес басқару режимін автоматты түрде таңдайды. Жұмыс барысында режим индикаторы жанып тұрған кезде, құрал жоғары айналу моменті режимінде болады. (2-кестені қараңыз)

2-кесте

Режим индикаторының күйі	Жұмыс істеу режимі
	Жоғары жылдамдық режимі
	Жоғары айналу моменті режимі

## Құрал/аккумулятор қорғанысы функциясы

Егер құрал немесе аккумулятор төмендегі жағдайлардың біреуіне тап болса, құрал жұмыс барысында автоматты түрде тоқтайды:

- Құрал артық жүктелген
- Құрал қызып кетеді
- Аккумулятор мүмкіндігі жеткіліксіз

Егер бұндай жағдайларда құрал қайта пайдаланылса, қорғаныс жүйесі құралды құлыптайды.

## Шамадан тыс жүктемеден қорғаныс

Құрал кесу барысында артық жүктелсе, ол автоматты түрде тоқтайды. Бұндай жағдайда құралды өшіріп, артық жүктеме себебін жойып, құралды қайта іске қосыңыз.

## Қорғаныс құлпы

Қорғаныс жүйесі бірнеше рет істегенде, құрал құлыпталады да, аккумулятор индикаторы 3-кестедегі күйді көрсетеді.

3-кесте

Аккумулятор индикаторы	■ : Қосу □ : Өшіру □ : Жыпылықтау
	Қорғаныс құлпы жұмыс істейді

## Құралды қызып кетуден қорғау

Құрал қызып кетсе, автоматты түрде тоқтайды да, аккумулятор индикаторы 4-кестедегі күйді көрсетеді. Бұл жағдайда құралды іске қайта қоспас бұрын, оның сууына мүмкіндік беріңіз.

4-кесте

Аккумулятор индикаторы	■ : Қосу □ : Өшіру □ : Жыпылықтау
	Құрал қызып кетті

## Зарядтың шамадан тыс таусылуынан қорғаныс

Аккумулятордың қалған қуаты жеткіліксіз болған кезде, құрал автоматты түрде тоқтайды. Осы кезде аккумуляторды құралдан алып тастап, зарядтаңыз.

## ҰШТАЛҒАН АРАНЫ АУЫСТЫРУ ПРОЦЕДУРАСЫ

**▲ ЕСКЕРТУ:** Ауыр жеке жарақатқа әкелетін кездейсоқ жұмысты болдырмас үшін, алмасты ауыстыру алдында құралды өшіріп, аккумуляторды алыңыз.

- **11-сурет:** 1. Ұшталған ара қақпағы 2. Болт 3. Шайба 4. Ұшталған араны бағыттауыш 5. Ұшталған ара 6. Істік 7. Саңылау 8. Ұшталған араны бекіткіш болт

## Ұшталған араны алу жолы

**Ұшталған араны алу**

- **12-сурет:** 1. Басу (Құлып түймесі)

1. Ұшталған ара қақпағын бекіткіш болттарды (4 бөлік) алты бұрышты кілтпен алыңыз.
2. Ұшталған ара қақпағын алыңыз.
3. Алты бұрышты кілтті ұшталған араны бағыттауышты ұстайтын болтқа салыңыз.
4. Құлып түймесін басып, тұтқа ретінде алты бұрышты кілтті пайдаланып ұшталған ара алмасын Құлып түймесінің қосымша айналысы тоқтағанша айналдырыңыз.

**▲ АБАЙ БОЛЫҒЫЗ:** Құлып түймесі толығымен басылғанына көз жеткізіңіз. Ондай болмаса, алтыбұрышты кілт айналып, жеке жарақатқа себеп болуы мүмкін.

5. Ұшталған араны құлыптап, болт пен шайбаны босатып алу үшін алты бұрышты кілтті сағат тіліне қарсы бұраңыз.
6. Ұшталған араны бағыттауыш пен ұшталған араны алыңыз.

## Ұшталған араны ауыстыру жолы

**▲АБАЙ БОЛЫҢЫЗ:** Makita берген ұшталған араны ғана пайдаланыңыз. Ұшталған араны қайта пайдалансаңыз, оны тозбағанына, шытынамағанына немесе зақымдалмағанына көз жеткізіңіз.

**▲АБАЙ БОЛЫҢЫЗ:** Құралдың шығыс білігіндегі істіктерді бекітетін үш саңылаумен ұшталған араны ғана пайдаланыңыз. Аралардың басқа түрін пайдалану мүмкін емес.

**▲АБАЙ БОЛЫҢЫЗ:** Ұшталған араны дұрыс бағытқа орнатыңыз. Дұрыс болмаса, үш істік саңылауға дұрыс бекітілмейді.

**▲АБАЙ БОЛЫҢЫЗ:** Ұшталған ара мен бөлшектердегі барлық қалдық пен ластануды тазалап кетіріңіз. Қалдық пен ластану ұшталған араны тұрақсыз етіп, кесу кезінде шайқалтады.

### Ұшталған араны ауыстыру

► 13-сурет: 1. Басу (Құлып түймесі)

1. Шығыс білікке ұшталған араны бекітіңіз. Шығыс біліктегі үш істік ұшталған арадағы саңылауларға бекітілгеніне көз жеткізіңіз.
2. Ұшталған араны бағыттауышты ауыстырыңыз.
3. Болт пен шайбаны ауыстырыңыз.
4. Ұшталған араның айналуын болдырмау үшін Құлып түймесін толығымен басып, болтты алты бұрышты кілтпен бекемдеңіз.

**▲АБАЙ БОЛЫҢЫЗ:** Құлып түймесі толығымен басылғанына көз жеткізіңіз. Ондай болмаса, алтыбұрышты кілт айналып, жеке жарақатқа себеп болуы мүмкін.

5. Ұшталған ара қақпағын ауыстырыңыз.
6. Ұшталған ара қақпағын бекіткіш болттарды (4 бөлік) алты бұрышты кілтпен бекемдеңіз.

## ТЕХНИКАЛЫҚ ҚЫЗМЕТ КӨРСЕТУ

**▲АБАЙ БОЛЫҢЫЗ:** Тексеру немесе техникалық қызмет көрсету жұмыстарын жүргізуге әрекеттенбес бұрын, әрдайым құралдың өшірулі екендігіне және аккумулятордың алынғанына көз жеткізіңіз.

**НАЗАР АУДАРЫҢЫЗ:** Жанармайды, бензинді, сұйылтқышты, спиртті немесе соған ұқсас заттарды ешқашан пайдаланбаңыз. Нәтижесінде түссіздену, бүліну немесе жарықтар пайда болуы мүмкін.

► 14-сурет: 1. Шаңнан қорғау қақпағы

Шаңнан қорғау қақпағын ауа желдеткішінен алып, ауа айналымы кедергісіз болуы үшін тазалаңыз.

**▲АБАЙ БОЛЫҢЫЗ:** Шаң қақпағы бітелген жағдайда тазалаңыз. Бітеліп қалған шаңнан қорғау қақпағымен жұмыс істеуді жалғастыру құралға зақым келтіруі мүмкін.



**Makita Europe N.V.** Jan-Baptist Vinkstraat 2,  
3070 Kortenberg, Belgium

**Makita Corporation** 3-11-8, Sumiyoshi-cho,  
Anjo, Aichi 446-8502 Japan

[www.makita.com](http://www.makita.com)

DSC251-SE9-1905  
EN, SV, NO, FI,  
LV, LT, ET, RU,  
KK