

RSG 18 LTX 15

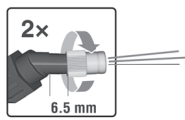

de	Originalbetriebsanleitung	4	fi	Alkuperäiset ohjeet	45
en	Original instructions	9	no	Original bruksanvisning	50
fr	Notice originale	14	da	Original brugsanvisning	55
nl	Oorspronkelijke gebruiksaanwijzing	20	pl	Instrukcja oryginalna	60
it	Istruzioni originali	25	el	Πρωτότυπο οδηγιών χρήσης	66
es	Manual original	30	hu	Eredeti használati utasítás	72
pt	Manual original	35	ru	Оригинальное руководство по эксплуатации	77
sv	Bruksanvisning i original	40			

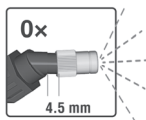
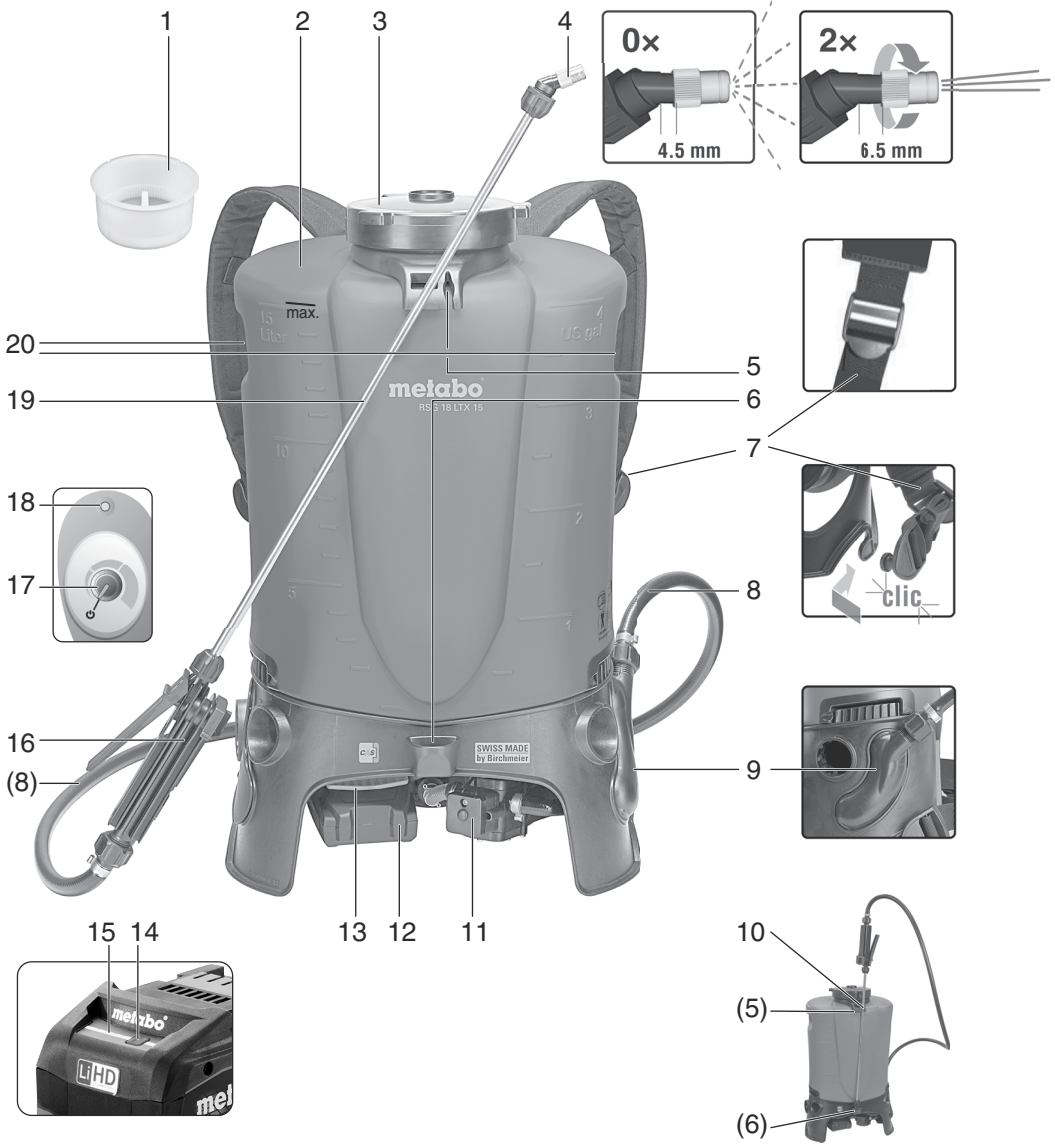

bar	l/min	l/min
1.0	0.3	1.1
2.0	0.4	1.6
3.0	0.5	1.9

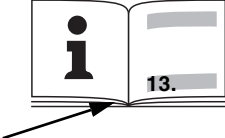

A

		RSG 18 LTX 15
*1) Serial Number		02038..
U	V	18
A	mm (ft)	220 x 340 x 570 (0.7 x 1.1 x 1.8)
P	bar (psi)	1 - 3 (14 - 44)
T	°C (°F)	5 - 30 (41 - 86)
V	l (US gal)	15 (4)
U_M	V	12
l₁	cm (ft)	130 (4.3)
l₂	cm (ft)	50 (1.6)
G	-	G1/4"i
m	kg (lbs)	4,4 (9.7)
a_n/K_h	m/s²	< 2,5 / 1,5
L_{pA}/K_{pA}	dB(A)	< 70
L_{WA}/K_{WA}	dB(A)	-



*2) 2006/42/EG, 2009/127/EG, 2014/30/EU, 2011/65/EU

*3) EN ISO 12100:2010, EN ISO 19932-1:2013, EN ISO 19932-2:2013

2020-09-21, Bernd Fleischmann

Direktor Produktentstehung & Qualität (Vice President Product Engineering & Quality)

*4) Metabowerke GmbH - Metabo-Allee 1 - 72622 Nuertingen, Germany

ppa. B.F.

Originalbetriebsanleitung

1. Konformitätserklärung

Wir erklären in alleiniger Verantwortlichkeit: Diese Akku-Rückensprühergeräte, identifiziert durch Type und Seriennummer *1), entsprechen allen einschlägigen Bestimmungen der Richtlinien *2) und Normen *3). Technische Unterlagen bei *4) - siehe Seite 4.

2. Bestimmungsgemäße Verwendung

Das drehzahlgesteuerte Akku-Rückensprühergerät ist geeignet für Pestizide (Herbizide, Insektizide, Fungizide etc.), Flüssigdünger, Pflanzstärkungsmittel, Wasser.



(Symbol auf grünem Hintergrund)

Nicht geeignet für säurebasierte Unkrautvertilger (z.B. Essigsäure, Pelargonsäure etc.), Peroxide, Säuren, Laugen und Lösungsmittel. Das Gerät ist nicht ölfest (d.h. nicht geeignet für bspw. Schalungöl).



Nationale Vorschriften können den Einsatz des Geräts beschränken.

Für Schäden durch nicht bestimmungsgemäßen Gebrauch haftet allein der Benutzer.

Allgemein anerkannte Unfallverhütungsvorschriften und beigelegte Sicherheitshinweise müssen beachtet werden.

3. Allgemeine Sicherheitshinweise



Beachten Sie die mit diesem Symbol gekennzeichneten Textstellen zu Ihrem eigenen Schutz und zum Schutz Ihres Geräts!



WARNUNG – Zur Verringerung eines Verletzungsrisikos Betriebsanleitung lesen.

WARNUNG – Lesen Sie alle **Sicherheitshinweise, Anweisungen, Bilderungen und technischen Daten, mit denen dieses Gerät versehen ist. Versäumnisse bei der Einhaltung der nachfolgenden**

Anweisungen können elektrischen Schlag, Brand und/oder schwere Verletzungen verursachen.

Bewahren Sie alle Sicherheitshinweise und Anweisungen für die Zukunft auf.

Geben Sie Ihr Gerät nur zusammen mit diesen Dokumenten weiter.

4. Spezielle Sicherheitshinweise

Sicherheitsbestimmungen / Symbolerklärung



Unbedingt vor Erstgebrauch lesen.

Sicherheitsbestimmungen

4.1 Allgemein



Lesen Sie vor Inbetriebnahme dieses Gerätes die Gebrauchsanleitung sorgfältig durch.



Bewahren Sie die Gebrauchsanleitung an einem sicheren Ort auf.



Bei Weitergabe an Dritte muss die Gebrauchsanleitung unbedingt mitgegeben werden.



Wird das Gerät zweckentfremdet, falsch bedient, nicht fachgerecht repariert, oder manipuliert, wird keine Haftung für auftretende Schäden übernommen und der Garantieanspruch entfällt.



Das Gerät darf nur von geschulten Personen bedient werden.



Gerät nicht bei Schläfrigkeit, physischem Unwohlsein, unter Einfluss von Drogen / Alkohol / Medikamenten etc. betreiben.



Das Nichtbeachten der Sicherheits- und Warnhinweise kann zu Verletzungen oder zum Tod von Personen führen!



Das Gerät kann nationalen Vorschriften für eine regelmäßige Überprüfung durch bezeichnete Stellen, (Richtlinie 2009 / 128 / EG) unterliegen.

4.2 Handhabung / Wartung



Tragen Sie dem Sprühmittel angepasste Schutzbrille, Schutzhandschuhe, Schutzkleider und Atemschutz.



Nicht gegen den Wind und nicht bei starkem Wind sprühen.



Nicht mehr Sprühmittel ausbringen als für die zu behandelnde Fläche notwendig ist.





Vor jedem Gebrauch sicherstellen, dass das Gerät ordnungsgemäß funktioniert, zum Beispiel durch einen Funktionstest mit Wasser.



Das Gerät ist nach Gebrauch zu entleeren und zu reinigen, dabei die Umwelt nicht verunreinigen.

 Das Gerät nicht verwenden, wenn sich andere Personen im Arbeitsbereich befinden, nicht gegen Personen oder Tiere sprühen.

 Wartungs- und Reparaturarbeiten dürfen nur durch geschultes Personal oder durch den Fachhändler ausgeführt werden. Es sind ausschließlich Metabo-Originalteile zu verwenden.

 Gerät nicht an der Sonne stehen lassen. Hitze- und Frosteinwirkung kann das Gerät beschädigen.

 Vor Befüllen, nach Gebrauch und vor Wartungsarbeiten den Restdruck im Behälter ablassen, dabei ist die Ablassöffnung vom Körper weg zu halten.

4.3 Sprühmittel

 Die Entsorgung der überschüssigen Sprühmittel muss entsprechend den gültigen Sicherheitsregeln des Sprühmittelherstellers erfolgen.

 Sprühmittel nicht in ungeeignete Behälter (Flaschen, Dosen, u.a.) abfüllen. Geräte und Sprühmittel so aufbewahren, dass sie von Kindern und Haustieren nicht erreicht werden können.



 Während des Umgangs mit Sprühmittel ist das Essen, Trinken und Rauchen erst nach Ablegen der Schutzkleidung und sorgfältiger Reinigung der Hände und des Gesichtes gestattet (Mund ausspülen).

 Keine leicht entzündlichen oder brennbaren Substanzen einfüllen.

 Vergewissern Sie sich, dass das gewünschte Mittel für dieses Gerät geeignet ist. Falls Sie in dieser Hinsicht Zweifel haben, setzen Sie sich mit dem Kundendienst in Verbindung. Der Einsatz von Sprühmittel erfolgt auf eigene Gefahr, halten Sie sich an die vom Sprühmittelhersteller angegebene max. Konzentration und Sicherheitshinweise. Beachten Sie die Sicherheitsdatenblätter.

 Unterschiedliche Zusammensetzung der Sprühmittel und unterschiedliche Einsatzbedingungen (Konzentration, Temperatur, Druck etc.) beeinflussen die Materialbeständigkeit.

 Bei den Farbuordnungen grün / rot / blau / schwarz und den Verwendungangaben handelt es sich um nicht bindende Empfehlungen. Für deren Richtigkeit in individuellen Fällen können wir keine Garantie übernehmen.

  Dies ist ein elektrisches Gerät. Vor Nässe schützen.

4.4 Umgang mit Pflanzenschutzmittel

 Dem Hersteller sind zum Zeitpunkt der Fertigung des Gerätes keine schädlichen Einwirkungen der zugelassenen Pflanzenschutzmittel auf ihre Werkstoffe bekannt.

 Beachten Sie bei der Bedienung die Vorgaben zur Ausbringung von Pflanzenschutzmitteln gemäß Pflanzenschutzgesetz.

4.5 Akkupack

 Akku bei längerem Nichtgebrauch vom Gerät trennen.

 Bei unsachgemäßem Umgang mit Lithium-Batterien besteht Brand-, Explosions- und Ätzgefahr!

 Aus defekten Li-Ion-Akkupacks kann eine leicht saure, brennbare Flüssigkeit austreten!

 Falls Akkufflüssigkeit austritt und mit der Haut in Berührung kommt, spülen Sie sofort mit reichlich Wasser. Falls Akkufflüssigkeit in Ihre Augen gelangt, waschen Sie sie mit sauberem Wasser aus und begeben Sie sich unverzüglich in ärztliche Behandlung!

 Akkupacks vor Nässe schützen!

 Keine defekten oder deformierten Akkupacks verwenden!

 Akkupacks nicht dem Feuer aussetzen!

 Akkupacks nicht öffnen!

 Kontakte der Akkupacks nicht berühren oder kurzschließen!

 Bei einem defekten Gerät den Akkupack aus dem Gerät nehmen.

 Akkupack aus dem Gerät entnehmen, bevor irgendeine Einstellung oder Wartung vorgenommen wird.

 Vergewissern Sie sich, dass das Gerät beim Einstecken des Akkupacks ausgeschaltet ist.

4.6 Ladegerät

 Bei längerem Nichtgebrauch Ladegerät vom Akkupack trennen.

 Ladegerät während Ladevorgang nicht abdecken.

 Überhitzte Akkupacks nicht laden, zuerst abkühlen lassen. Ladevorgang abbrechen, wenn sich der Akkupack zu stark erhitzt (> 55 - 60 °C).

 Nur zum Laden der zugehörigen Akkupacks verwenden.

 Betriebsanleitung des Ladegerätes beachten.

4.7 Transport

 Beim Transport mit Fahrzeugen Gerät immer sichern. Ausgeschaltet und drucklos transportieren.

Transport von Li-Ion-Akkupacks:

 Der Versand von Li-Ion Akkupacks unterliegt dem Gefahrgutrecht (UN 3480 und UN 3481). Klären Sie beim Versand von Li-Ion Akkupacks die aktuell gültigen Vorschriften. Informieren sie sich ggfs. bei ihrem Transportunternehmen. Zertifizierte Verpackung ist bei Metabo erhältlich.

de DEUTSCH

Versenden Sie Akkupacks nur wenn das Gehäuse unbeschädigt ist und keine Flüssigkeit austritt. Zum Versenden den Akkupack aus dem Gerät nehmen. Die Kontakte gegen Kurzschluss sichern (z. B. mit Klebeband isolieren).

4.8 Ungeeignete Verwendung

Nicht verwenden für:

Abflammen, Augendusche, Feuerlöscher, Lagerbehälter für Chemikalien, leicht entzündliche Flüssigkeiten mit einem Flammpunkt unter 55 °C (Kennzeichnung R10 / H226, H225, H224, F, F+)

4.9 Symbole

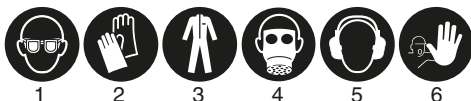

1. Schutzbrille tragen
2. Schutzhandschuhe tragen
3. Schutzkleidung tragen
4. Atemschutz tragen
5. Gehörschutz tragen
6. Unbeteiligte fernhalten



7. Warnung
8. Brandgefährlich
9. Elektrische Spannung
10. Ätzend
11. Giftig
12. Umweltschädigend



13

13. Gesundheitsschädlich

5. Überblick

Siehe Seite 2.

- 1 Einfüllsieb
- 2 Sprühmittelbehälter
- 3 Einfülldeckel mit Belüftungsmembrane
- 4 Regulierdüse
- 5 Sprührohrhalterung
- 6 Düsenhalterung
- 7 Traggurt verstellbar mit Klick-System
- 8 Schlauchleitung
- 9 Windkessel
- 10 Sprührohr in Parkposition
- 11 Pumpe und Motor
- 12 Akkupack *
- 13 Akkupack-Entriegelung
- 14 Taste der Kapazitätsanzeige *
- 15 Kapazitäts- und Signalanzeige *
- 16 Handventil (mit integriertem Filter)
- 17 Druck-Einstellung mit Ein-/Ausschalter

18 LED-Anzeige (Kapazität des Akkupacks / Fehler-Anzeige)

19 Sprührohr

20 Griffmulden

* Nicht im Lieferumfang / ausstattungsabhängig

6. Inbetriebnahme

6.1 Zusammenbau

1. Schlauchleitung (8) an Windkessel (9) anschrauben.
2. Schlauchleitung (8) an Handventil (16) anschrauben
3. Sprührohr (19) in Handventil (16) stecken und Klemmmutter festziehen.

6.2 Akkupack

Vor der Benutzung den Akkupack aufladen. Laden Sie den Akkupack bei Leistungsabfall wieder auf.

Anweisungen zum Laden des Akkupacks finden Sie in der Betriebsanleitung des Metabo-Ladegerätes.

Bei Li-Ion-Akkupacks mit Kapazitäts- und Signalanzeige (15) (ausstattungsabhängig):

- Taste (14) drücken und der Ladezustand wird durch die LED-Leuchten angezeigt.
- Blinkt eine LED-Leuchte, ist der Akkupack fast leer und muss wieder aufgeladen werden.

Akkupack entnehmen, einsetzen

Entnehmen: Taste zur Akkupack-Entriegelung (13) drücken und Akkupack (12) nach vorne herausziehen.

Einsetzen: Akkupack (12) bis zum Einrasten aufschieben.

7. Benutzung

7.1 Behälter befüllen

Hinweis: Nur die benötigte Sprühmittelmenge ansetzen.

Hinweis: Mischangaben des Herstellers beachten.

1. Immer das Einfüllsieb (1) in die Einfüllöffnung einsetzen!
2. 2/3 der Wassermenge einfüllen.
3. Flüssiges Konzentrat dazugeben.
Hinweis: Pulver müssen vollständig aufgelöst sein.
4. Mit Wasser auffüllen (Markierung „max. Füllhöhe“ beachten).
5. Dichtungsring im Einfülldeckel (3) kontrollieren. Ggf. tauschen: Best.-Nr. (Dichtungs-Satz): 316071800
6. Behälter verschließen.

7.2 Düsenleistung einstellen

Durch Drehen der Regulierdüse (4) und der Druck-Einstellung (17) die gewünschte Düsenleistung einstellen.

Regulierdüse (4), siehe Abb., Seite 3:

Sprühen = 0 Umdrehungen

Strahl = 2 Umdrehungen

Durchflussmenge bestimmen (bei Bedarf):

- Durchflussmenge der Düse bei gewählter Einstellung bestimmen, indem 1 Minute in einen Messbecher gesprüht wird.
- Inhalt des Messbechers zurück in den Behälter leeren.
- Ggf. Einstellungen verändern.

"Sprühen" (bei Verwendung eines 2,0 Ah Akkupacks, als Beispiel):

Druck (bar)	Dauer (h)	Ausbringmenge (l)
1,0	5,5	100
2,0	3,5	85
3,0	2,5	70

7.3 Sprühen

1. Druck-Einstellung (17) auf gewählte Einstellung in Kapitel 7.2 verdrehen .
2. An LED-Anzeige (18) die Kapazität des Akkupacks kontrollieren.

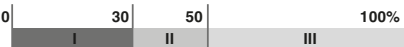

- I = rot
- II = gelb
- III = grün

3. Warten, bis die Pumpe abschaltet.
4. Sprühen: Sprühdüse (19) von sich weghalten und Handventil (16) betätigen.

Hinweis: Die Elektronik steuert die Pumpendrehzahl und schaltet die Pumpe ein und aus.

Hinweis: Ist die Einsatzzeit zu kurz? Abhilfe: Arbeitsdruck durch Verdrehen der Druck-Einstellung (17) verringern.

7.4 Nach dem Gebrauch

- ⚠ Restmittel fachgerecht und gemäß Herstellerangaben entsorgen.
- ⚠ Nicht mit dem Mund durchblasen: Vergiftungsgefahr!

1. Behälter entleeren und mit sauberem Wasser ausspülen.
2. Leersprühen: An Druckeinstellung (17) max. Druck einstellen. Regulierdüse (4) auf Stellung „Strahl“ verdrehen. Sprühen bis keine Flüssigkeit mehr austritt.
3. Sauberes Wasser in Behälter füllen, Gerät einschalten (max. Druck, Stellung „Strahl“). Sprühen, bis keine Flüssigkeit mehr austritt.
4. Regulierdüse (4) mit einer weichen Bürste reinigen (keine harten Gegenstände verwenden).
5. Behälter immer leer, offen und frostgeschützt (min. 5°C) lagern.
6. Bei längerem Nichtgebrauch: vollgeladenen Akkupack vom Gerät getrennt lagern.

7.5 LED-Fehler-Anzeige

Blink-Anzahl der LED-Anzeige (18) und ihre Bedeutung:

- 1x = Akkupack leer – Akkupack laden

- 2x = Überhitzung der Elektronik – 15 min abkühlen lassen
- 3x = Kein Druck / wenig Druck – siehe Kapitel 8. „Störungsbeseitigung“
- 4x = Autom. Ausschalten nach 15 min Nichtgebrauch
- 5x = Autom. Ausschalten nach 30 min Dauerbetrieb
- 7x = Überstrom / Kurzschluss

Hinweis: Die LED-Anzeige wiederholt sich 10 x

8. Störungsbeseitigung

⚠ Wartungs- und Reparaturarbeiten nur durch geschultes Personal oder durch den Fachhändler und ausschließlich mit Metabo-Originalteilen.

Motor läuft, kein Druck

- Handventil (16) betätigen und Druck ablassen.
- Ansaugventil verklebt – an einen Fachmann wenden. (Gerät reinigen (siehe Kapitel 7.4). Schlauch-Anschluss, wie gezeigt, abschrauben. Ball-Pumpe einsetzen und mehrmals pumpen, wodurch sich das Ventil löst. Wieder zusammenbauen.

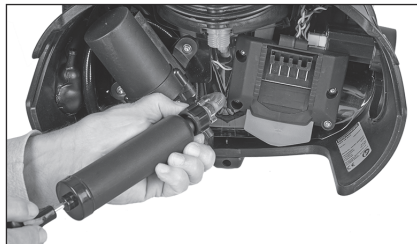

Motor läuft, Druck / Sprühleistung ungenügend

- Ansaugschlauch reinigen – an einen Fachmann wenden.
- Filter reinigen / ersetzen – an einen Fachmann wenden.

Motor läuft nicht

- Akkupack (12) laden
- Sicherung ersetzen – an einen Fachmann wenden. (Mini KFZ-Stecksicherung: 5 A | DIN 72581/3C | 19 x 20 x5 mm)

Undicht

- Dichtung ersetzen – an einen Fachmann wenden.

9. Pflege und Wartung

Regelmäßig vom Fachmann kontrollieren und reinigen lassen, bei Bedarf ersetzen:

- Alle Dichtungen
- Filter (Handventil, Ansaugschlauch)
- Regulierdüse

10. Zubehör

Verwenden Sie nur original Metabo- oder CAS- (Cordless Alliance System) Akkupacks und Zubehör.

Verwenden Sie nur Zubehör, das die in dieser Betriebsanleitung angegebenen Anforderungen und Kenndaten erfüllt.

Ladegeräte: ASC Ultra, ASC 145, ASC 55, etc.

Akkupacks verschiedener Kapazitäten. Kaufen Sie nur Akkupacks mit der zu Ihrem Elektrowerkzeug passenden Spannung.

Best.-Nr.: 2,0 Ah 6.25596 (Li-Power)

Best.-Nr.: 4,0 Ah 6.25591 (Li-Power)

Best.-Nr.: 5,2 Ah 6.25392 (Li-Power)
etc.

Best.-Nr.: 4,0 Ah 6.25367 (LiHD)

Best.-Nr.: 5,5 Ah 6.25368 (LiHD)

etc.

Zubehör-Komplettprogramm siehe
www.metabo.com oder Katalog.

11. Reparatur

 Reparaturen an Geräten dürfen nur durch eine Elektrofachkraft ausgeführt werden!

Mit reparaturbedürftigen Metabo Geräten wenden Sie sich bitte an Ihre Metabo-Vertretung. Adressen siehe www.metabo.com.

Ersatzteillisten können Sie unter www.metabo.com herunterladen.

12. Umweltschutz

Befolgen Sie nationale Vorschriften zu umweltgerechter Entsorgung und zum Recycling ausgedienter Maschinen, Verpackungen und Zubehör.

Verpackungsmaterialien müssen entsprechend Ihrer Kennzeichnung nach kommunalen Richtlinien entsorgt werden. Weitere Hinweise finden Sie auf www.metabo.com im Bereich Service.

Akkupacks dürfen nicht mit dem Hausmüll entsorgt werden! Geben Sie defekte oder verbrauchte Akkupacks an den Metabo-Händler zurück!

Akkupacks nicht ins Wasser werfen.

 Schützen Sie die Umwelt und werfen Sie Geräte und Akkupacks nicht in den Hausmüll. Befolgen Sie nationale Vorschriften zu getrennter Sammlung und zum Recycling ausgedienter Maschinen, Verpackungen und Zubehör.

Vor dem Entsorgen den Akkupack im Gerät entladen. Die Kontakte gegen Kurzschluss sichern (z. B. mit Klebeband isolieren).

13. Technische Daten

Erläuterungen zu den Angaben auf Seite 4.

Änderungen im Sinne des technischen Fortschritts vorbehalten.

U	= Spannung
A	= Abmessungen (Länge x Breite x Höhe)
P	= Betriebsdruck
T	= Erlaubte Umgebungstemperatur bei Betrieb und Lagerung
V	= max. Füllinhalt
U _M	= Spannung (Motor der Membranpumpe)
l ₁	= Länge der Schlauchleitung
l ₂	= Länge des Sprühdrahs
G	= Gewinde der Regulierdüse
m	= Gewicht (mit kleinstem Akkupack)

Messwerte ermittelt gemäß EN 62841.

== Gleichstrom

Die angegebenen technischen Daten sind toleranzbehaftet (entsprechend den jeweils gültigen Standards).

 **Emissionswerte**
Diese Werte ermöglichen die Abschätzung der Emissionen des Geräts und den Vergleich verschiedener Geräte. Je nach Einsatzbedingung, Zustand des Gerätes oder der Einsatzwerkzeuge kann die tatsächliche Belastung höher oder geringer ausfallen. Berücksichtigen Sie zur Abschätzung Arbeitspausen und Phasen geringerer Belastung. Legen Sie aufgrund entsprechend angepasster Schätzwerte Schutzmaßnahmen für den Anwender fest, z.B. organisatorische Maßnahmen.

Schwingungsgesamtwert (Vektorsumme dreier Richtungen) ermittelt entsprechend EN 62841:

a_h = Schwingungsemissionswert

K_h = Unsicherheit (Schwingung)

Typische A-bewertete Schallpegel:

L_{pA} = Schalldruckpegel

K_{pA} = Unsicherheit (Schallpegel)

Beim Arbeiten kann der Geräuschpegel 80 dB(A) überschreiten.

 **Gehörschutz tragen!**

Original instructions

1. Declaration of Conformity

We declare and accept sole responsibility for ensuring: these cordless backpack sprayers identified by their type and serial number *1) conform to all relevant provisions of the directives *2) and standards *3). Technical documents for *4) - see page 4.

For UK only:

UK We as manufacturer and authorized person to
CA compile the technical file, see *4) on page 4, hereby declare under sole responsibility that these cordless backpack sprayers, identified by type and serial number *1) on page 4, fulfill all relevant provisions of following UK Regulations S.I. 2016/1091, S.I. 2008/1597, S.I. 2016/1101 and Designated Standards EN ISO 12100:2010, EN ISO 19932-1:2013, EN ISO 19932-2:2013

2. Specified Conditions of Use

The speed-controlled cordless backpack sprayer is suitable for pesticides (herbicides, insecticides, fungicides etc.), liquid fertilizers, plant boosters, water.

(Symbol on green background)



Not suitable for acid-based weed killers (e.g. acetic acid, pelargonic acid etc.), peroxides, acids, alkalis and solvents.

The device is not oil-resistant (i.e. not suitable for e.g. formwork oil).



National regulations may restrict the use of the device.

The user bears sole responsibility for any damage caused by inappropriate use.

Generally accepted accident prevention regulations and the enclosed safety information must be observed.

3. General Safety Information



Pay attention to all parts of the text that are marked with this symbol for your own protection and for the protection of your device!



WARNING – Read the operating instructions to reduce the risk of injury.



WARNING – Read all safety warnings, instructions, illustrations and specifications provided with this device. Failure to follow all instructions listed below may result in electric shock, fire and/or serious injury.

Keep all safety instructions and information for future reference.

Pass on your power tool only together with these documents.

4. Special safety instructions

Safety regulations / explanations of symbols



Read before first use.

Safety regulations

4.1 General



Before using this device, read the entire operating instructions carefully and thoroughly.



Store these operating instructions in a safe place.



When passing on the device to third parties, it is important that the operating instructions are included.



If the device is misused, operated incorrectly, not professionally repaired or manipulates, no liability is assumed for any damage that may occur and the warranty claim becomes void.



The device must be used by trained operators only.



Do not operate the device when drowsy, physically unwell, under the influence of drugs / alcohol / medication etc.



Non-compliance with the safety and warning instructions can lead to injury or death of persons!



The device may be subject to national regulations for regular inspection by designated bodies (Directive 2009/128/EC).

4.2 Handling / maintenance



Wear safety goggles, protective gloves, protective clothing and breathing protection adapted to the agent being used for spraying.



Do not spray against the wind or use in strong winds.





Do not apply more spraying agent than necessary for the area to be treated.





Before each use ensure that the device is working properly, for example by carrying out a functional test with water.

 The device must be emptied and cleaned after use, without polluting the environment.

 Do not use the device if there are other persons in the working area, and do not spray on people or animals.

 Maintenance and repair work may only be carried out by trained personnel or by the specialist dealer. Only original Metabo parts should be used.

 Do not leave the device exposed to sunlight. Exposure to heat and frost can damage the device.

 Before filling, after use and before maintenance work, release the residual pressure in the container, whilst keeping the discharge opening away from the body.

4.3 Spraying agent

 The disposal of excess spraying agent must be carried out in accordance with the valid safety regulations of the spraying agent's manufacturer.

 Do not fill the spraying agent into unsuitable containers (bottles, cans etc.). Store the device and spraying agents in such a way that they out of the reach of children and pets.



 When handling spraying agents, eating, drinking and smoking is only permitted after removing the protective clothing and carefully cleaning the hands and face (rinse your mouth).

 Do not fill with highly combustible or flammable substances.

 Ensure that the desired agent is suited for this device. Should you have any doubts, please contact customer service. Spraying agents are used at your own risk. Adhere to the max. concentration and safety instructions provided by the spray agent's manufacturer. Observe the safety data sheets.

 Different composition of the spraying agents and different application conditions (concentration, temperature, pressure etc.) influence the material resistance.

 The assigned colours green / red / blue and the general information on use are non-binding recommendations. We cannot guarantee their correctness in individual cases.

  You are using an electrical device. Protect from moisture.

4.4 Handling pesticides

 The manufacturer is not aware of any harmful effects of the approved pesticide on their materials at the time of manufacture of the device.

 When operating the device, please observe the instructions for the application of pesticides in accordance with the Plant Protection Act.

4.5 Battery pack

 When the device is not in use for a longer period of time, disconnect the battery pack.

 Incorrect handling of lithium batteries may result in a risk of fire, explosion and chemical burns.

 A slightly acidic, flammable fluid may leak from defective Li-ion battery packs!

 If battery fluid leaks out and comes into contact with your skin, rinse immediately with plenty of water. If battery fluid leaks out and comes into contact with your eyes, wash them with clean water and seek medical attention immediately!

 Protect battery packs from water and moisture!

 Do not use faulty or deformed battery packs!

 Do not expose battery packs to fire!



 Do not open battery packs!

 Do not touch or short circuit battery pack contacts!

 If the device is defective, remove the battery pack from the device.

 Remove the battery pack from the device before any adjustment or maintenance is carried out.

 Before fitting the battery pack, make sure that the device is switched off.

4.6 Battery charger

 If the charger is not in use for a longer period of time, disconnect it from the battery pack.

 Do not cover the charger during the charging process.

 Do not charge overheated battery packs, let them cool down first. Stop the charging process if the battery pack heats up too much (> 55 - 60 °C).

 Use only to charge the battery packs belonging to the device.

 Read the operating instructions supplied with the charger.

4.7 Transport

 Always secure the device when transporting it with vehicles. Transport only when switched off and without pressure.

Transport of li-ion battery packs:

 The shipping of li-ion battery pack is subject to laws related to the carriage of hazardous goods (UN 3480 and UN 3481). Inform yourself of the currently valid specifications when shipping li-ion battery packs. If necessary, consult your freight forwarder. Certified packaging is available from Metabo.

Only send the battery pack if the housing is intact and no fluid is leaking. Remove the battery pack from the device when shipping it. Prevent the

contacts from short-circuiting (e.g. by protecting them with adhesive tape).

4.8 Unsuitable use

Do not use for:

Flaming, eye shower, fire extinguisher, storage containers for chemicals, highly flammable liquids with a flash point below 55°C (marking R10 / H226; H225, H224, F, F+)

4.9 Icons

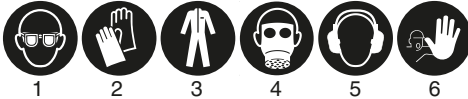

1. Wear eye goggles
2. Wear protective gloves
3. Wear protective clothing
4. Wear respiratory protection
5. Wear ear protectors.
6. Keep bystanders away



7. Warning
8. Fire hazard
9. High voltage
10. Corrosive
11. Toxic
12. Harmful to the environment



13. Harmful to the user's health

5. Overview

See page 2.

- 1 Filling screen
- 2 Spraying agent tank
- 3 Filler cap with ventilation membrane
- 4 Regulating nozzle
- 5 Spray lance holder
- 6 Nozzle holder
- 7 Adjustable carrying strap with click system
- 8 Hosepipe
- 9 Air vessel
- 10 Spraying lance in parking position
- 11 Pump and motor
- 12 Battery pack *
- 13 Battery pack release button
- 14 Capacity indicator button *
- 15 Capacity and signal indicator *
- 16 Hand valve (with integrated filter)
- 17 Pressure adjustment with on/off switch
- 18 LED display (battery pack capacity / error display)

- 19 Spraying lance
- 20 Handle recesses

* not in scope of delivery/ depends on equipment

6. Initial Operation

6.1 Assembly

1. Connect hosepipe (8) to air vessel (9).
2. Connect hosepipe (8) to manual valve (16)
3. Insert spraying lance (19) into manual valve (16) and tighten clamping nut.

6.2 Battery pack

Charge the battery pack before use. Recharge the battery pack if performance diminishes.

Instructions on charging the battery pack can be found in the operating instructions of the Metabo charger.

In case of Li-Ion battery packs with capacity and signal display (15) (equipment-specific):

- Press the button (14), the LEDs indicate the charge level.
- The battery pack is almost flat and must be recharged if one LED is flashing.

Removing and inserting the battery pack

Removal: press the battery pack release button (13) and pull the battery pack (12) **forwards**.

Inserting: slide in the battery pack (12) until it engages.

7. Use

7.1 Filling the container

Note: Prepare only the required amount of spraying agent.

Note: Observe the mixing instructions of the manufacturer.

1. Always insert the filling screen (1) into the filling port!
2. Fill in 2/3 of the amount of water.
3. Add liquid concentrate.
Note: Powder must be completely dissolved.
4. Fill up with water (observe the marking "max. filling level").
5. Check the gasket in the filler cap (3). Replace if necessary: Order no. (set of seals): 316071800.
6. Close container.

7.2 Adjust the nozzle output

By turning the regulating nozzle (4) and the pressure setting (17), set the desired nozzle output.

Regulating nozzle (4), see fig. page 3:

Spraying = 0 turn

Jet = 2 turn

Determine flow quantity (if required):

- Determine the flow quantity of the nozzle with the selected setting by spraying for 1 minute into a measuring cup.
- Empty the contents of the measuring cup back into the container.

en ENGLISH

- If necessary, change the settings.

"Spraying" (when using a 2.0 Ah battery pack, for example):

Pressure (bar)	Duration (h)	Spraying rate (l)
1.0	5.5	100
2.0	3.5	85
3.0	2.5	70

7.3 Spraying

1. Turn pressure setting (17) to chosen setting in chapter 7.2 .
2. Check the battery pack capacity (18) using the LED display.

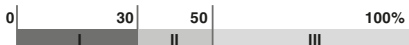

- I = red
- II = yellow
- III = green

3. Wait until the pump has stopped.
4. Spraying: Hold the spraying lance (19) away from yourself and operate the hand valve (16).

Note: The electronics control the pump speed and switch the pump on and off.

Note: Is the application time too short?

Solution: Reduce the working pressure by turning the pressure setting (17) .

7.4 After use

 Dispose of residual material properly and in accordance with the manufacturer's instructions.

 Do not use your mouth to blow out any residue: Danger of poisoning!

1. Empty container and rinse with clean water.
2. Spraying empty:
Set max. pressure on pressure setting (17).
Turn regulating nozzle (4) to "jet" setting.
Spray until no more liquid escapes.
3. Fill container with clean water, switch on the device (max. pressure, "jet" setting). Spray until no more liquid escapes.
4. Clean regulating nozzle (4) with a soft brush (do not use hard objects).
5. Store the container always empty, open and protected from frost (min. 5 °C).
6. If not used for a longer period of time: store the fully-charged battery pack separately from the device.

7.5 LED error display

Number of flashes of the LED display (18) and their meaning:

- 1x = battery pack empty – charge battery pack
- 2x = overheating of electronics – leave to cool down for 15 min
- 3x = no pressure / little pressure – see chapter 8. "Troubleshooting"
- 4x = autom. switch-off after 15 min of not in use
- 5x = autom. switch-off after 30 min of continuous operation
- 7x = overcurrent / short circuit

Note: The LED display repeats 10 times

8. Troubleshooting

 Maintenance and repair work may only be carried out by trained personnel or by the specialist dealer and only using original Metabo parts.

Motor runs, no pressure

- Operate hand valve (16) and release pressure.
- Suction valve is stuck - contact a specialist. (clean the device (see chapter 7.4). Remove the hose connection as shown. Insert the ball pump and pump several times which releases the valve. Reassemble.

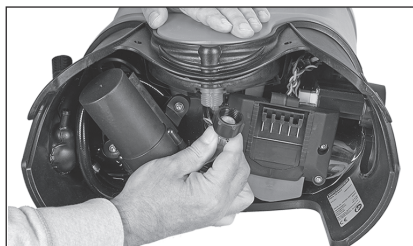

Motor runs, insufficient pressure / spraying output

- Clean suction hose - contact a specialist.
- Clean / replace filter - contact a specialist.

Motor does not run

- Charge (12) battery pack
- Replace fuse - contact a specialist. (mini motor vehicle plug fuse: 5 A | DIN 72581/3C | 19 x 20 x 5 mm)

Leak

- Replace gasket - contact a specialist.

9. Maintenance and servicing

Have a specialist carry out regular checks and cleaning, replace if necessary:

- All gaskets
- Filter (hang valve, suction hose)
- Regulating nozzle

10. Accessories

Use only original Metabo or CAS (Cordless Alliance System) battery packs and accessories.

Use only accessories that fulfil the requirements and specifications listed in these operating instructions.

Chargers: ASC Ultra, ASC 145, ASC 55, etc.

Battery packs with different capacities. Buy battery packs only with voltage suitable for your power tool.

Order no.: 2.0 Ah 6.25596 (Li-Power)

Order no.: 4.0 Ah 6.25591 (Li-Power)

Order no.: 5.2 Ah 6.25392 (Li-Power)
etc.

Order no.: 4.0 Ah 6.25367 (LiHD)

Order no.: 5.5 Ah 6.25368 (LiHD)
etc.

For a complete range of accessories, see www.metabo.com or the catalogue.

11. Repairs



Repairs to devices must be carried out by qualified electricians only!

Please contact your Metabo service centre if you have Metabo devices that require repairs. For addresses see www.metabo.com.

You can download a list of spare parts from www.metabo.com.

12. Environmental Protection

Observe national regulations on environmentally compatible disposal and on the recycling of disused machines, packaging and accessories.

Packaging materials must be disposed of according to their labelling in accordance with municipal guidelines. Further information can be found at www.metabo.com in the "Service" section.

Battery packs may not be disposed of with regular waste. Return faulty or used battery packs to your Metabo dealer!

Do not allow battery packs to come into contact with water!



Protect the environment, and do not dispose of devices and battery packs with household waste. Observe national regulations on separated collection and recycling of disused machines, packaging and accessories.

Before disposal, discharge the battery pack in the tool. Prevent the contacts from short-circuiting (e.g. by protecting them with adhesive tape).

13. Technical Specifications

Explanatory notes regarding the specifications on page 4.

Changes due to technological progress reserved.

U = voltage

A = dimensions (length x width x height)

P = operating pressure

T = permissible ambient temperature during operation and storage

V = max. fill content

U_M = voltage (motor of the diaphragm pump)

l_1 = length of the hosepipe

l_2 = length of the spraying lance

G = thread of the regulating nozzle

m = weight (with the smallest battery pack)

Measured values determined in conformity with EN 62841.

== direct current

The technical specifications quoted are subject to tolerances (in compliance with the relevant valid standards).



Emission values

These values make it possible to assess the emissions from the device and to compare different devices. The actual load may be higher or lower depending on the operating conditions, the condition of the device or the accessories. Please allow for breaks and periods when the load is lower for assessment purposes. Arrange protective measures for the user, such as organisational measures based on the adjusted estimates.

Vibration total value (vector sum of three directions) determined in accordance with EN 62841:

a_h = vibration emission value

K_h = uncertainty (vibration)

Typical A-weighted sound levels:

L_{pa} = sound-pressure level

K_{pA} = uncertainty (noise level)

During operation the noise level can exceed 80 dB(A).



Wear ear protectors!

Notice originale

1. Déclaration de conformité

Nous déclarons en notre propre responsabilité que ces pulvérisateurs à dos sans fil, identifiés par leur type et leur numéro de série *1), sont conformes à toutes les spécifications applicables des directives *2) et normes *3). Documents techniques pour *4) - voir page 4.

2. Utilisation conforme à l'usage

Le pulvérisateur à dos sans fil à vitesse réglable convient aux pesticides (herbicides, insecticides, fongicides, etc.), aux engrais liquides, aux produits fertilisants pour les plantes, à l'eau.



(Symbole sur fond vert)

Il ne convient pas aux désherbants à base d'acides (par ex. acide acétique, acide pélargonique, etc.), aux peroxydes, aux acides, aux liquides alcalins et aux solvants.

L'appareil ne résiste pas à l'huile (il ne convient donc pas à l'huile de décoffrage par exemple).



Des prescriptions nationales peuvent limiter l'utilisation de l'appareil.

L'utilisateur est entièrement responsable de tous les dommages résultant d'une utilisation non conforme.

Il est impératif de respecter les consignes générales de prévention contre les accidents ainsi que les consignes de sécurité ci-jointes.

3. Consignes générales de sécurité



Pour des raisons de sécurité et afin de protéger l'appareil, respecter les passages de texte marqués de ce symbole !



AVERTISSEMENT – Lire la notice d'utilisation afin de réduire les risques de blessure.



AVERTISSEMENT – Lire toutes les consignes de sécurité, les instructions, les illustrations et les caractéristiques techniques relatives à cet appareil. *Ne pas suivre les*

instructions énumérées ci-dessous peut provoquer une électrocution, un incendie et/ou de sérieuses blessures.

Conserver tous les avertissements et toutes les instructions pour pouvoir s'y reporter ultérieurement.

Remettez toujours votre appareil avec ces documents.

4. Consignes de sécurité particulières

Consignes de sécurité / Signification des symboles



À lire impérativement avant la première utilisation.

Consignes de sécurité

4.1 Généralités



Lisez attentivement les instructions d'utilisation avant la mise en service de l'appareil.



Conservez les instructions d'utilisation dans un endroit sûr.



En cas de cession à des tiers, il faudra obligatoirement leur remettre en même temps les instructions d'utilisation.



Si l'appareil est détourné de sa fonction, n'est pas réparé correctement ou s'il est manipulé, nous déclinons toute responsabilité pour les dommages directs et la garantie est annulée.



L'appareil peut uniquement être utilisé par des personnes formées.



Ne pas utiliser l'appareil si vous êtes fatigué, malade, sous l'influence de drogues / d'alcool / de médicaments, etc.



Le non-respect des consignes de sécurité et des avertissements peut entraîner des blessures ou la mort de personnes.



L'appareil peut être soumis à des dispositions nationales pour un contrôle régulier par les organismes désignés (directive 2009 /128 /CE).

4.2 Manipulation / Entretien



Porter des lunettes de sécurité, des gants de sécurité, des vêtements de protection et une protection des voies respiratoires appropriés au produit de pulvérisation.



Ne jamais pulvériser contre la direction du vent ou quand le vent souffle trop fort.





Ne pas pulvériser davantage de produit de pulvérisation que ce qui est nécessaire pour la surface à traiter.





Avant chaque utilisation, s'assurer que l'appareil fonctionne correctement, par exemple par un test de fonctionnement avec de l'eau.

 L'appareil doit être vidé après chaque utilisation et nettoyé en veillant à ne pas polluer l'environnement.

 Ne pas utiliser l'appareil si d'autres personnes se trouvent dans le périmètre de travail ; ne pas diriger contre des personnes ou des animaux.

 Les travaux d'entretien et de réparation peuvent uniquement être effectués par du personnel formé ou par le revendeur. Utiliser exclusivement des pièces originales de Metabo.

 L'appareil ne doit pas être exposé au rayonnement du soleil. Les effets de la chaleur et du gel peuvent endommager l'appareil.

 Avant le remplissage, après l'utilisation et avant d'effectuer des opérations de maintenance, évacuer toute pression résiduelle du réservoir en maintenant l'orifice d'échappement éloigné du corps.

4.3 Produit de pulvérisation

 L'élimination du produit de pulvérisation excédentaire doit se faire selon les règles de sécurité du fabricant du produit de pulvérisation.

 Ne pas verser le produit de pulvérisation dans des récipients (bouteilles, boîtes, etc.) inadaptés. Conserver l'appareil et le produit de pulvérisation hors de portée des enfants ou des animaux.



 Durant toute manipulation du produit de pulvérisation, il est uniquement permis de manger, de boire et de fumer après avoir enlevé les vêtements de protection et après avoir nettoyé soigneusement les mains et le visage (rincer la bouche).

 Ne pas remplir avec des substances facilement inflammables ou combustibles.

 Assurez-vous que le produit souhaité est approprié pour cet appareil. En cas de doute, contactez le service client. L'utilisation de produits de pulvérisation est à vos risques. Respectez les concentrations maximales et les consignes de sécurité indiquées par le fabricant du produit de pulvérisation. Observez la fiche de données de sécurité.

 La composition différente des produits de pulvérisation et des conditions d'utilisation différentes (concentration, température, pression, etc.) affectent la résistance des matériaux.

 Les codes de couleurs vert / rouge / bleu / noir et les indications d'utilisation sont des recommandations non contraignantes. Nous ne pouvons pas garantir leur exactitude dans des cas particuliers.

  Ceci est un appareil électrique. Protégez-le contre l'humidité.

4.4 Cadre d'utilisation

 À la connaissance du constructeur, aucune des substances admises comme produit phytosanitaire au moment de la construction de l'appareil n'est susceptible d'attaquer ou de détériorer les matériaux utilisés pour sa fabrication.

 Lors de l'utilisation, veuillez respecter les prescriptions relatives à la pulvérisation de produits phytosanitaires conformément à la loi sur la protection phytosanitaire.

4.5 Batterie

 Retirer la batterie en cas de non-utilisation de l'appareil.

 L'utilisation non conforme des batteries Lithium-Ion peut entraîner des incendies, des explosions et des brûlures!

 Une batterie Li-Ion défectueuse peut occasionner une fuite de liquide légèrement acide et inflammable !

 En cas de fuite d'acide de batterie et de contact avec la peau, rincez immédiatement et abondamment à l'eau. En cas de projection dans les yeux, lavez-les à l'eau propre et consultez immédiatement un médecin !

 Protégez les batteries de l'humidité !

 N'utilisez pas de batteries défectueuses ou déformées !

 N'exposez pas les batteries au feu !

 N'ouvrez pas les batteries !

 Ne touchez ni court-circuitiez jamais entre eux les contacts d'une batterie.

 Retirer la batterie de l'appareil lorsque l'appareil est défectueux.

 Sortir la batterie de l'appareil avant d'effectuer un réglage ou un entretien.

 Assurez-vous que l'appareil est éteint avant d'installer la batterie.

4.6 Chargeur

 Retirer la batterie du chargeur lorsque celui-ci n'est pas utilisé durant une période prolongée.

 Ne pas couvrir le chargeur durant la recharge.

 Ne pas recharger des batteries surchauffées. D'abord les laisser refroidir. Interrompre la recharge lorsque la batterie chauffe trop. (> 55 - 60 °C).

 Uniquement utiliser pour recharger les batteries correspondantes.

 Respecter la notice d'utilisation du chargeur.

4.7 Transport

 Toujours caler l'appareil pendant le transport par des véhicules. Transporter éteint et hors pression.

Transport de batteries Li-Ion :

 L'expédition de batteries Li-Ion est soumise à la législation sur les produits dangereux (UN 3480 et UN 3481). Lors de l'envoi de batteries Li-

Ion, clarifiez les prescriptions actuellement valables. Le cas échéant, veuillez vous renseigner auprès de votre transporteur. Un emballage certifié est disponible chez Metabo.

Envoyez uniquement des batteries dont le boîtier est intact et qui ne présentent pas de fuite. Pour l'envoi, sortir la batterie de l'appareil. Protégez les contacts de tout court-circuit (par exemple, isolez-les à l'aide de ruban adhésif).

4.8 Utilisation inadéquate

Ne pas utiliser pour :

passage à la flamme, douche oculaire, extincteurs, conteneurs de stockage pour produits chimiques, liquides facilement inflammables avec un point d'éclair inférieur à 55 °C (marquage R10 / H226, H225, H224, F, F+)

4.9 Symboles



1. Porter des lunettes de protection
2. Porter des gants de protection
3. Porter des vêtements de protection
4. Porter une protection respiratoire
5. Porter des protège-oreilles
6. Éloigner les personnes non concernées



7. Avertissement
8. Risque d'incendie
9. Tension électrique
10. Caustique
11. Toxique
12. Nocif pour l'environnement



13. Nocif pour la santé

5. Vue d'ensemble

Voir page 2.

- 1 Filtre de remplissage
- 2 Récipient de liquide à pulvériser
- 3 Couvercle de remplissage
- 4 Buse réglable
- 5 Support pour lance de pulvérisation
- 6 Support de buse
- 7 Bretelles réglables avec système de fermeture par clic
- 8 Tuyau flexible
- 9 Réservoir d'air
- 10 Lance de pulvérisation en position de rangement

- 11 Pompe et moteur
- 12 Batterie *
- 13 Déverrouillage de la batterie
- 14 Touche de l'indicateur de capacité *
- 15 Indicateur de capacité et de signalisation *
- 16 Vanne manuelle (avec filtre intégré)
- 17 Réglage de la pression avec interrupteur de marche/arrêt
- 18 Affichage LED (capacité de la batterie / témoin lumineux de défauts)
- 19 Lance de pulvérisation
- 20 Poignées

* Non compris / suivant l'équipement

6. Mise en service

6.1 Remontage

1. Visser le tuyau flexible (8) sur le réservoir d'air (9).
2. Visser le tuyau flexible (8) sur la vanne manuelle (16)
3. Insérer la lance de pulvérisation (19) dans la vanne manuelle (16) et serrer l'écrou de serrage.

6.2 Batterie

Chargez la batterie avant l'utilisation. En cas de baisse de puissance, recharger la batterie.

Vous trouverez les consignes pour recharger la batterie dans le mode d'emploi du chargeur Metabo.

Pour les batteries Li-Ion avec indicateur de capacité et de signal (15) (en fonction de l'équipement) :

- Appuyer sur la touche (14) pour afficher l'état de charge par le biais des voyants LED.
- Si un voyant LED clignote, la batterie est presque épuisée et doit être rechargée.

Retrait et mise en place de la batterie

Retrait : appuyer sur la touche de déverrouillage (13) de la batterie et tirer sur la batterie (12) vers l'avant.

Installation : faire glisser la batterie (12) jusqu'à enclenchement.

7. Utilisation

7.1 Remplissage du réservoir

Remarque : Préparer uniquement la quantité de produit de pulvérisation requise.

Remarque : Respecter les indications de mélange du fabricant.

1. Toujours utiliser le filtre de remplissage (1) dans l'orifice de remplissage !
2. Remplir 2/3 de la quantité d'eau.
3. Ajouter le concentré liquide.
Remarque : La poudre doit être entièrement dissoute.
4. Remplir avec de l'eau (respecter le repère « hauteur de remplissage max. »).
5. Contrôler la bague d'étanchéité (3). Le cas échéant, le remplacer : réf. (set d'étanchéité) : 316071800

6. Fermer le réservoir.

7.2 Réglage de la puissance de la buse

La puissance de la buse se règle en tournant la buse de réglage (4) et le réglage de la pression (17).

Buse de réglage (4), voir fig., page 3 :

Pulvérisation = 0 tour

Jet = 2 tours

Définir le débit (si nécessaire) :

- Définir le débit de la buse pour le réglage choisi en pulvérisant dans un gobelet mesureur pendant 1 minute.
- Reverser le contenu du gobelet mesureur dans le réservoir.
- Le cas échéant, modifier les réglages.

« Pulvérisation » (avec une batterie de 2,0 Ah par exemple) :

Pression (bar)	Durée (h)	Quantité pulvérisée (l)
1,0	5,5	100
2,0	3,5	85
3,0	2,5	70

7.3 Pulvérisation

1. Tourner le réglage de la pression (17) sur le réglage choisi au chapitre 7.2.
2. Contrôler la capacité de la batterie sur l'affichage LED (18).

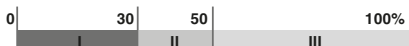

I = rouge

II = jaune

III = vert

3. Attendre que la pompe s'arrête.
4. Pulvérisation : éloigner la lance de pulvérisation (19) du corps et actionner la vanne manuelle (16).

Remarque : Le système électronique contrôle la vitesse de la pompe et la met en marche et l'arrête.

Remarque : Est-ce que le temps d'utilisation est trop court ?

Solution : réduire la pression en tournant le réglage de la pression (17).

7.4 Après l'utilisation

! Éliminer les résidus selon les prescriptions en vigueur et en respectant les indications du fabricant.

! Ne pas souffler avec la bouche : risque d'empoisonnement !

1. Vider le réservoir et le rincer avec de l'eau propre.
2. Pulvérisation à vide :
Régler la pression max. au niveau du réglage de la pression (17).
Tourner la buse de réglage (4) sur la position « Jet ».
Pulvériser jusqu'à ce que plus aucun liquide ne sorte.
3. Verser de l'eau propre dans le réservoir, mettre l'appareil en marche (pression max., position

« Jet »). Pulvériser jusqu'à ce que plus aucun liquide ne sorte.

4. Nettoyer la buse de réglage (4) avec une brosse souple (ne pas utiliser d'objet dur).
5. Toujours entreposer le réservoir vide, ouvert et à l'abri du gel (min. 5 °C).
6. En cas de non-utilisation prolongée : entreposer la batterie complètement rechargée et séparée de l'appareil.

7.5 Témoin lumineux de défauts

Nombre de clignotements du témoin lumineux LED (18) et signification :

- 1x = batterie déchargée – recharger la batterie
- 2X = Surchauffe de l'électronique – laisser refroidir pendant 15 min
- 3x = Pas de pression / pression insuffisante – voir chapitre 8. « Dépannage »
- 4x = Mise à l'arrêt autom. après 15 min de non-utilisation
- 5x = Mise à l'arrêt autom. après 30 min de fonctionnement continu
- 7x = Surintensité / Court-circuit

Remarque : Le témoin lumineux LED clignote 10 x

8. Dépannage

! Les travaux d'entretien et de réparation peuvent uniquement être effectués par du personnel qualifié ou par le revendeur et uniquement avec des pièces originales de Metabo.

Le moteur tourne, pas de pression

- Actionner la vanne manuelle (16) et relâcher la pression.
- Vanne d'aspiration collée – s'adresser à un spécialiste.
(Nettoyer l'appareil (voir chapitre 7.4). Dévisser le raccord du flexible comme indiqué. Utiliser une pompe à ballon et pomper plusieurs fois pour décoller la vanne. Remonter l'ensemble.

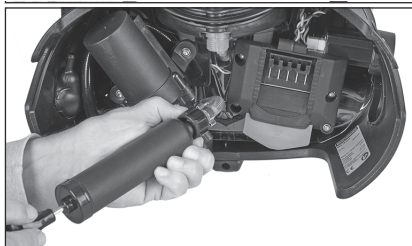
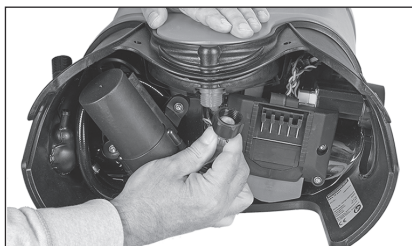

Le moteur tourne / puissance de pulvérisation insuffisante

- Nettoyer le flexible d'aspiration – s'adresser à un spécialiste.
- Nettoyer / remplacer le filtre – s'adresser à un spécialiste.

Le moteur ne tourne pas

- Recharger la batterie (12)
- Remplacer le fusible – s'adresser à un spécialiste. (Mini-fusible de voiture : 5 A | DIN 72581/3C | 19 x 20 x 5 mm)

Fuite

- Remplacer le joint – s'adresser à un spécialiste.

9. Entretien et maintenance

Faire régulièrement contrôler et nettoyer par un spécialiste, le cas échéant remplacer :

- tous les joints
- le filtre (poignée, flexible d'aspiration)
- la buse réglable

10. Accessoires

Utilisez uniquement des batteries et des accessoires originaux Metabo ou CAS (Cordless Alliance System).

Utiliser exclusivement des accessoires, qui sont conformes aux exigences et aux données caractéristiques indiquées dans la présente notice d'utilisation.

Chargeurs : ASC Ultra, ASC 145, ASC 55, etc.

Batteries de différentes capacités. Acheter uniquement des batteries dont la tension correspond à celle de l'outil.

Réf. : 2,0 Ah 6.25596 (Li-Power)

Réf. : 4,0 Ah 6.25591 (Li-Power)

Réf. : 5,2 Ah 6.25392 (Li-Power)
etc.

Réf. : 4,0 Ah 6.25367 (LiHD)

Réf. : 5,5 Ah 6.25368 (LiHD)
etc.

Gamme d'accessoires complète, voir www.metabo.com ou catalogue.

11. Réparations

 Seul un électricien est habilité à effectuer des réparations sur les appareils !

Pour toute réparation sur un outil Metabo, contacter le représentant Metabo. Voir les adresses sur www.metabo.com.

Les listes des pièces détachées peuvent être téléchargées sur www.metabo.com.

12. Protection de l'environnement

Suivez les réglementations nationales concernant l'élimination écologique et le recyclage des machines, des emballages et des accessoires.

Les matériaux d'emballage doivent être mis au rebut selon les directives locales, conformément à leur marquage. Vous trouverez de plus amples informations à ce sujet sur www.metabo.com dans la rubrique Service.



Points de collecte sur www.quefairedemesdechets.fr
Privilégiez la réparation ou le don de votre appareil !

Les batteries ne doivent pas être jetées avec les ordures ménagères ! Rapporter les batteries défectueuses ou usagées à un revendeur Metabo ! Ne jetez pas les batteries dans l'eau.



Protéger l'environnement et ne pas jeter les appareils ou les batteries dans les ordures ménagères. Respecter les réglementations nationales concernant la collecte séparée des déchets et le recyclage des machines usagées, des emballages et des accessoires.

Avant d'éliminer l'appareil, décharger son bloc batterie. Protégez les contacts de tout court-circuit (par exemple isolez-les à l'aide de ruban adhésif).

13. Caractéristiques techniques

Commentaires sur les indications de la page 4.

Sous réserve de modifications allant dans le sens du progrès technique.

- U = tension
- A = dimensions (longueur x largeur x hauteur)
- P = pression utile
- T = température ambiante autorisée lors de l'utilisation et du stockage
- V = capacité max.
- U_M = tension (moteur de la pompe à membrane)
- l₁ = longueur du tuyau flexible
- l₂ = longueur de la lance de pulvérisation
- G = filetage de la buse réglable
- m = poids (avec la plus petite batterie)

Valeurs de mesure calculées selon EN 62841.

≡ Courant continu

Les caractéristiques techniques indiquées sont soumises à tolérance (selon les normes en vigueur correspondantes).



Valeurs d'émission

Ces valeurs permettent l'estimation des émissions de l'appareil et la comparaison entre différents appareils. Selon les conditions d'utilisation, l'état de l'appareil ou les outils utilisés, la sollicitation réelle peut plus ou moins varier. Pour l'estimation, tenir compte des pauses de travail et des phases de sollicitation moindres. Définir des mesures de protection pour l'utilisateur sur la base des valeurs estimatives adaptées en conséquence, par exemple mesures organisationnelles.

Valeur totale de vibration (somme vectorielle de trois directions) calculée selon EN 62841 :

- a_h = valeur d'émission des vibrations
- K_h = incertitude (vibration)

Niveaux sonores types A évalués :

L_{pA} = niveau de pression acoustique

K_{pA} = Incertitude (niveau sonore)

Pendant le fonctionnement, il se peut que le niveau sonore dépasse les 80 db(A).



Porter des protège-oreilles !

Oorspronkelijke gebruiksaanwijzing

1. Conformiteitsverklaring

Wij verklaren op eigen en uitsluitende verantwoording dat: deze accu-rugsproeiers, geïdentificeerd door type en serienummer *1), voldoen aan alle relevante bepalingen van de richtlijnen *2) en normen *3). Technische documentatie bij *4) - zie pagina 4.

2. Voorgeschreven gebruik van het systeem

De toerentalgestuurde accu-rugsproeier is geschikt voor pesticide (herbicide, insecticide, fungicide etc.), vloeibaar mest, plantenmiddel, water.



(Symbool op groene achtergrond)

Niet geschikt voor onkruidvernietigers op basis van zuur (bijv. azijnzuur, peargonzuur etc.), peroxide, zuren, logen en oplosmiddelen. Het apparaat is niet oliebestendig (d.w.z. niet geschikt voor bijvoorbeeld ontkistingsolie).



Nationale voorschriften kunnen het gebruik van het apparaat beperken.

Alleen de gebruiker is aansprakelijk voor schade door oneigenlijk gebruik.

De algemeen erkende ongevallenpreventievoorschriften en de bijgevoegde veiligheidsinstructies moeten in acht worden genomen.

3. Algemene veiligheidsvoorschriften



Let ter bescherming van uzelf en het apparaat op de met dit symbool aangegeven passages!



WAARSCHUWING – Lees de gebruiksaanwijzing om het risico van letsel te verminderen.



WAARSCHUWING – Lees alle veiligheidsinstructies, aanwijzingen, afbeeldingen en technische gegevens, die samen met het gereedschap worden geleverd.

Als de hieronder vermelde aanwijzingen niet

worden opgevolgd, kan dit een elektrische schok, brand en/of ernstig letsel tot gevolg hebben.

Bewaar alle veiligheidsinstructies en aanwijzingen voor toekomstig gebruik.

Geef uw gereedschap alleen met deze documenten aan anderen door.

4. Speciale veiligheidsinstructies

Veiligheidsvoorschriften / verklaring van de symbolen



Voor het eerste gebruik absoluut lezen.

Veiligheidsvoorschriften

4.1 Algemeen



Lees voor de ingebruikname van dit gereedschap de gebruiksaanwijzing aandachtig door.



Bewaar de gebruiksaanwijzing op een veilige plek.



Bij doorgifte aan derden moet de gebruiksaanwijzing eveneens worden overhandigd.



Als het gereedschap voor andere doeleinden wordt gebruikt, verkeerd wordt bediend, niet vakkundig wordt gerepareerd of gemanipuleerd, wordt geen aansprakelijkheid voor ontstane schade geaccepteerd en komt de garantie te vervallen.



Het gereedschap mag alleen door geschoolde personen worden bediend.



Gereedschap niet gebruiken als u slaperig bent, u fysiek onwel voelt, onder invloed staat van drugs/alcohol/medicijnen etc.



Het niet naleven van de veiligheidsinstructies en waarschuwingen kan leiden tot persoonlijk letsel of zelfs de dood!



Het gereedschap kan onderhevig zijn aan nationale voorschriften voor een regelmatige controle door aangeduide instanties (richtlijn 2009 / 128 / EG).

4.2 Gebruik/onderhoud



Draag een voor het sproeimiddel geschikte veiligheidsbril, veiligheidshandschoenen, beschermende kleding en adembescherming.



Niet tegen de wind in en niet bij krachtige wind sproeien.





Niet meer sproeimiddel aanbrengen als nodig is voor het te behandelen oppervlak.





Zorg er voor elk gebruik voor dat het gereedschap naar behoren werkt, bijvoorbeeld door middel van een functionele test met water.

 Het gereedschap moet na gebruik worden geleeigd en gereinigd, hierbij mag het milieu niet worden vervuild.

 Gebruik het gereedschap niet als zich andere personen in het werkbereik bevinden. Sproei niet tegen andere personen of dieren.

 Onderhouds- en reparatiewerkzaamheden mogen alleen door geschoold personeel of door de speciaalzaak worden uitgevoerd. Er mogen uitsluitend originele Metabo-onderdelen gebruikt worden.

 Het gereedschap niet in de zon laten staan. De invloed van hitte of vorst kan het gereedschap beschadigen.

 Voor het vullen, na gebruik en voor onderhoudswerkzaamheden moet de resterende druk van de reservoir worden afgelaten. Hierbij moet de aflaatopening van het lichaam worden weggehouden.

4.3 Sproeimiddel

 De verwijdering van overtollig sproeimiddel moet overeenkomstig de geldige veiligheidsregels van de fabrikant van het sproeimiddel worden uitgevoerd.

 Sproeimiddel niet in ongeschikte containers (flessen, blikken o.i.d.) vullen. Bewaar gereedschap en sproeimiddel op een dergelijke manier, dat ze zich buiten het bereik van kinderen en huisdieren bevinden.



 Tijdens de omgang met het sproeimiddel is het eten, drinken en roken pas na het uittrekken van de beschermende kleding en zorgvuldige reiniging van handen en gezicht toegestaan (mond uitspoelen).

 Niet vullen met licht ontvlambare of brandbare stoffen.

 Verzekeer u ervan dat het gewenste middel geschikt is voor dit gereedschap. Mocht u hierover twifelen, kunt u contact opnemen met de klantenservice. Het gebruik van sproeimiddel geschiedt op eigen gevaar; neem de door de fabrikant van het sproeimiddel vermelde max. concentratie en de veiligheidsinstructies in acht. Neem de veiligheidsinformatiebladen in acht.

 Uiteenlopende samenstellingen van het sproeimiddel en verschillende toepassingsvoorwaarden (concentratie, temperatuur, druk, etc.) hebben invloed op de materiaalbestendigheid.

 Bij de kleurclassificaties groen / rood / blauw / zwart en de gebruiksinformatie gaat het om niet bindende aanbevelingen. Wij kunnen echter geen garantie aanvaarden voor de nauwkeurigheid in individuele gevallen.

  Dit is een elektrisch apparaat. Beschermen tegen vocht.

4.4 Omgang met verdelgingsmiddelen

 De fabrikant is ten tijde van de productie van het gereedschap niet op de hoogte van schadelijke invloeden van de toegestane verdelgingsmiddelen op hun werkzame stoffen.

 Houd bij het gebruik de voorschriften voor het gebruik van verdelgingsmiddelen in overeenstemming met gewasbeschermingswet.

4.5 Accupack

 Accu bij langdurige periodes van niet gebruik loskoppelen van het apparaat.

 Bij een onjuiste omgang met lithium-batterijen bestaat gevaar op brand, explosie en chemische brandwonden!

 Uit defecte Li-ion-accu-packs kan een licht zure, brandbare vloeistof lekken!

 Wanneer accuvloeistof eruit lekt en met de huid in aanraking komt, onmiddellijk onder stromend water afspoelen. Wanneer er accuvloeistof in uw ogen terecht komt, was deze dan uit met schoon water en zoek onmiddellijk een arts op voor behandeling!

 Accupacks tegen vocht beschermen!

 Geen defecte of vervormde accupacks gebruiken!

 Accupacks niet aan vuur blootstellen!

 Accupacks niet openen!

 Contacten van de accu-packs niet aanraken of kortsluiten!

 Bij een defect gereedschap moet het accupack uit het gereedschap worden gehaald.

 Accupack uit het gereedschap halen, voordat een instelling of onderhoud wordt uitgevoerd.

 Verzekeer u ervan dat het gereedschap tijdens het plaatsen van het accupack is uitgeschakeld.

4.6 Lader

 Bij een langere periode van niet gebruik moet de lader worden gescheiden van het accupack.

 Lader tijdens het laden niet afdekken.

 Oververhitte accupacks niet laden, eerst laten afkoelen. Laadprocedure afbreken als het accupack te sterk opwarmt (> 55 - 60 °C).

 Alleen gebruiken voor het laden van de bijbehorende accupacks.

 Neem de gebruiksaanwijzing van de lader in acht.

4.7 Transport

 Tijdens het transport met voertuigen moet het gereedschap altijd worden gezekeerd. Uitgeschakeld en drukloos transporteren.

Transport van Li-ion-accu-packs:

 Op de verzending van Li-ion accu-packs is het voorschrift voor het transport van gevaarlijke stoffen (UN 3480 en UN 3481) van toepassing. Voor het versturen van Li-ion accu-packs moet u informatie winnen omtrent de actueel geldende voorschriften. Vraag eventueel ook informatie op bij uw transportbedrijf. Gecertificeerde verpakking is bij Metabo verkrijgbaar. Verstuur accupacks alleen als de behuizing onbeschadigd is en er geen vloeistof uit lekt. Voor het versturen moet het accupack uit het gereedschap worden gehaald. De contacten tegen kortsluiting beschermen (bijv. met tape isoleren).

4.8 Ongeschikt gebruik

Niet gebruiken voor:

afvlammen, oogdouche, brandblusser, opslagreservoir voor chemicaliën, licht ontvlambare vloeistoffen met een vlampunt lager dan 55 °C (classificatie R10 / H226, H225, H224, F, F+)

4.9 Symbolen



1. Veiligheidsbril dragen
2. Draag veiligheidshandschoenen
3. Draag beschermende kleding
4. Draag adembescherming
5. Draag gehoorbescherming
6. Houd omstanders uit de buurt



7. Waarschuwing
8. Brandgevaarlijk
9. Elektrische spanning
10. Bijtend
11. Giftig
12. Schadelijk voor het milieu



13. Schadelijk voor de gezondheid

5. Overzicht

Zie pagina 2.

- 1 Vulzeef
- 2 Sproeimiddelreservoir
- 3 Vuldeksel met ventilatiemembranen
- 4 Instelmondstuk
- 5 Sproeibuis houder
- 6 Mondstukhouder
- 7 Draagriem verstelbaar met klick-systeem
- 8 Slangleiding

- 9 Drukketel
- 10 Sproeibuis in parkeerpositie
- 11 Pomp en motor
- 12 Accupack *
- 13 Ontgrendeling accupack
- 14 Knop voor de indicatie van de capaciteit *
- 15 Capaciteits- en signaalindicatie *
- 16 Handventiel (met geïntegreerde filter)
- 17 Drukinstelling met aan-/uitschakelaar
- 18 Led-indicator (capaciteit van het accupack / fout-weergave)
- 19 Sproeibuis
- 20 Ingefeesde grepen

* Niet bij de levering inbegrepen / afhankelijk van de uitrusting

6. Ingebruikneming

6.1 Montage

1. Slangleiding (8) aan de drukksetel (9) schroeven.
2. Slangleiding (8) aan het handventiel (16) schroeven
3. Sproeibuis (19) in het handventiel (16) plaatsen en met de klemmoer vastdraaien.

6.2 Accupack

Het accupack voor gebruik opladen. Laad het accupack bij vermogensverlies weer op.

U vindt de instructies voor het opladen van het accupack in de gebruiksaanwijzing van de Metabolader.

Bij Li-Ion-accu-packs met capaciteits- en signaalindicatie (15) (afhankelijk van de uitvoering):
 - Druk op knop (14) waarna de laadtoestand wordt aangegeven door de LED-lampen.
 - Wanneer een led-lampje knippert, is het accupack bijna leeg en moet weer worden opgeladen.

Accupack verwijderen, plaatsen

Verwijderen: de knop voor de accupack-ontgrendeling (13) indrukken en het accupack (12) er naar voren uittrekken.

Plaatsen: accupack (12) erop schuiven tot hij vast klikt.

7. Gebruik

7.1 Reservoir vullen

Opmerking: Alleen de benodigde hoeveelheid sproeimiddel gebruiken.

Opmerking: neem de mengverhoudingen van de fabrikant in acht.

1. Plaats altijd het vulzeef (1) in de vulopening!
2. Vul 2/3 van de waterhoeveelheid erin.
3. Vloeibaar concentraat erbij doen.
Opmerking: poeder moet volledig zijn opgelost.
4. Met water vullen (let op de markering 'max. inhoud').
5. Afdichting in het vuldeksel (3) controleren. Indien nodig vervangen: bestelnr. (afdichtingsset): 316071800

6. Reservoir sluiten.

7.2 Stel het vermogen van het mondstuk in

Door het draaien van het instelmondstuk (4) en de drukinstelling (17) het gewenste vermogen van het mondstuk instellen.

Instelmondstuk (4), zie afb., pagina 3:

Sproeien = 0 omdraaiingen

Straal = 2 omdraaiingen

Debiet instellen (indien nodig):

- Debiet van het mondstuk bij de gekozen instelling bepalen, door 1 minuut in een maatbeker te sproeien.
- Inhoud van de maatbeker terug in het reservoir legen.
- Indien nodig de instellingen veranderen.

'Sproeien' (bij gebruik van een 2.0 Ah accupack, bijvoorbeeld):

Druk (bar)	Duur (h)	Spuitscapaciteit (l)
1,0	5,5	100
2,0	3,5	85
3,0	2,5	70

7.3 Sproeien

1. Drukinstelling (17) op de gewenste instelling in hoofdstuk 7.2 draaien.
2. Controleer op de led-indicator (18) de capaciteit van het accupack.

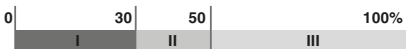

- I = rood
- II = geel
- III = groen

3. Wacht totdat de pomp uitschakelt.
4. Sproeien: sproeibuis (19) van u weg houden en handventiel (16) drukken.

Opmerking: de elektronica stuurt het pomptoeental aan en schakelt de pomp aan en uit.

Opmerking: is de gebruiksduur te kort?

Oplossing: werkdruk door het verdraaien van de drukinstelling (17) verminderen.

7.4 Na het gebruik

! Resterend middel vakkundig en in overeenstemming met de informatie van de fabrikant afvoeren.

! Niet met de mond doorblazen: gevaar voor vergiftiging!

1. Reservoir leeg maken en met schoon water uitspoelen.
2. Leeg sproeien:
Stel bij de drukinstelling (17) de max. druk in. Instelmondstuk (4) op positie 'straal' draaien. Sproei totdat er geen vloeistof meer uit komt.
3. Schoon water in het reservoir vullen, gereedschap inschakelen (max. druk, positie 'straal'). Sproeien, totdat er geen vloeistof meer uit komt.
4. Instelmondstuk (4) met een zachte borstel reinigen (geen harde voorwerpen gebruiken).

5. Het reservoir altijd leeg, open en beschermd tegen vorst (min. 5°C) opbergen.
6. Bij langdurig niet gebruik: volledig opgeladen accupack apart van het gereedschap opbergen.

7.5 Led-storingsindicator

Aantal x knipperen van de led-indicator (18) en de betekenis ervan:

- 1x = accupack leeg - accupack laden
- 2x = oververhitting van de elektronica - 15 min. laten afkoelen
- 3x = geen druk / weinig druk - zie hoofdstuk 8. 'verhelpen van storingen'
- 4x = automatisch uitschakelen na 15 min. van niet gebruik
- 5x = automatisch uitschakelen na 30 min. continu gebruik
- 7x = overstroom / kortsluiting

Opmerking: de led-indicator herhaalt zich 10x

8. Storingen verhelpen

! Onderhouds- en reparatiewerkzaamheden mogen alleen door geschoold personeel of door de speciaalzaak en uitsluitend met originele Metabo-onderdelen worden uitgevoerd.

De motor loopt, geen druk

- Handventiel (16) drukken en druk aflaten.
- Aanzuigventiel is kleverig - neem contact op met een specialist.
(Gereedschap reinigen (zie hoofdstuk 7.4). Slangaansluiting, zoals weergegeven, eraf draaien. Balpomp plaatsen en meerdere keren pompen, waardoor het ventiel los laat. Weer monteren.

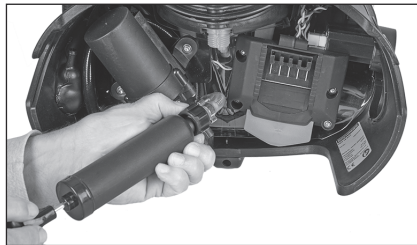

Motor loopt, druk / sproeiprestatie onvoldoende

- Aanzuigslang reinigen - neem contact op met een specialist.
- Filter reinigen / vervangen - neem contact op met een specialist.

nl NEDERLANDS

De motor draait niet

- Accupack (12) laden
- Zekering vervangen - neem contact op met een specialist. (Mini auto-stekkerzekering: 5 A | DIN 72581/3C | 19 x 20 x 5 mm)

Lekt

- Afdichting vervangen - neem contact op met een specialist.

9. Verzorging en onderhoud

Regelmatig door een specialist laten controleren en reinigen, indien nodig vervangen:

- Alle afdichtingen
- Filter (handventiel, aanzuigslang)
- Instelmondstuk

10. Toebehoren

Gebruik uitsluitend originele Metabo of CAS (Cordless Alliance System) accupacks en toebehoor.

Gebruik alleen toebehoor dat voldoet aan de in deze gebruiksaanwijzing genoemde eisen en kenmerken.

Laadapparaten: ASC Ultra, ASC 145, ASC 55, etc.

Accupacks met verschillende capaciteiten.

Koop alleen accupacks met een spanning die aansluit bij uw elektrisch gereedschap.

Bestelnr.: 2,0 Ah 6.25596 (Li-Power)

Bestelnr.: 4,0 Ah 6.25591 (Li-Power)

Bestelnr.: 5,2 Ah 6.25392 (Li-Power)
etc.

Bestelnr.: 4,0 Ah 6.25367 (LiHD)

Bestelnr.: 5,5 Ah 6.25368 (LiHD)
etc.

Compleet toebehorenprogramma, zie www.metabo.com of de catalogus.

11. Reparatie

 Reparaties aan apparaten mogen uitsluitend door een erkende vakman worden uitgevoerd!

Neem voor reparaties aan het gereedschap van Metabo contact op met uw Metabo-vertegenwoordiger. Zie voor adressen www.metabo.com.

Lijsten met reserveonderdelen kunt u via www.metabo.com downloaden.

12. Milieubescherming

Neem de nationale voorschriften in acht voor een milieuvriendelijke verwijdering en de recycling van afgedankte gereedschappen, verpakkingen en toebehoren.

Verpakkingsmateriaal moet overeenkomstig hun codering volgens de gemeentelijke richtlijnen worden afgevoerd. Meer informatie vindt u op www.metabo.com onder Service

Accu-packs mogen niet bij het huisvuil worden gegooid! Lever defecte of afgedankte accu-packs in bij de Metabo-handelaar!

Accu-packs niet in het water gooien.



Bescherm het milieu en geef gereedschap en accupacks niet mee met het huisvuil. Neem de nationale voorschriften in acht voor een gescheiden inzameling en voor de recycling van afgedankte machines, verpakkingen en toebehoren.

Ontlaad eerst het accupack in het apparaat alvorens het af te voeren. De contacten tegen kortsluiting beschermen (bijv. met tape isoleren).

13. Technische gegevens

Toelichting op de gegevens van pagina 4.

Wijzigingen in het kader van technische verbeteringen voorbehouden.

U	=	spanning
A	=	Afmetingen (lengte x breedte x hoogte)
P	=	Werkdruk
T	=	Toegestane omgevingstemperatuur bij gebruik en opslag
V	=	max. inhoud
U _M	=	Spanning (motor van de membraanpomp)
l ₁	=	Lengte van de slangleiding
l ₂	=	Lengte van de sproeibuis
G	=	Schroefdraad van het instelmondstuk
m	=	gewicht (met het kleinste accupack)

Meetgegevens vastgesteld volgens de norm EN 62841.

=== Gelijkstroom

De vermelde technische gegevens zijn tolerantiewaarden (overeenkomstig de betreffende geldige norm).

Emissiewaarden

Deze waarden maken een beoordeling van de emissie van het gereedschap en een vergelijking van de verschillende gereedschappen mogelijk. Afhankelijk van het gebruik, de toestand van het gereedschap of het inzetgereedschap kan de daadwerkelijke belasting hoger of lager uitvallen. Neem voor de beoordeling pauzes en fasen met een lagere belasting in aanmerking. Bepaal op basis van de overeenkomstig aangepaste geschatte waarden maatregelen ter bescherming van de gebruiker, bijv. organisatorische maatregelen.

Totale trillingswaarde (vectorsom van drie richtingen) vastgesteld conform EN 62841:

a _h	=	trillingsemissiewaarde
K _h	=	onzekerheid (trilling)

Typisch A-gekwalficeerd geluidsniveau:

L _{PA}	=	geluidsdruk niveau
K _{PA}	=	onzekerheid (geluidsniveau)

Tijdens het werken kan het geluidsniveau 80 dB(A) overschrijden.



Draag gehoorbescherming!

Istruzioni originali

1. Dichiarazione di conformità

Dichiariamo sotto la nostra completa responsabilità che queste pompe a zaino a batteria, identificate dai modelli e numeri di serie *1), sono conformi a tutte le disposizioni pertinenti delle direttive *2) e delle norme *3). Documentazione tecnica presso *4) - vedere pagina 4.

2. Utilizzo conforme

La pompa a zaino a batteria e a velocità variabile è adatta per pesticidi (erbicidi, insetticidi, fungicidi ecc.), concimi liquidi, rinforzanti per piante, acqua.



(Simbolo su sfondo verde)

Non adatta per diserbanti a base di acido (per es. acido acetico, acido pelargonico ecc.), perossidi, acidi, soluzioni alcaline e solventi. Questo apparecchio non è resistente all'olio (ad es. non è adatto per olio disarmante).



Le disposizioni nazionali possono limitare l'impiego dell'apparecchio.

Per eventuali danni derivanti da un uso improprio del dispositivo è responsabile esclusivamente l'utilizzatore.

È obbligatorio rispettare le prescrizioni generali per la prevenzione degli infortuni nonché le avvertenze di sicurezza allegate.

3. Avvertenze generali di sicurezza



Per proteggere la propria persona e il dispositivo stesso, attenersi alle parti di testo contrassegnate con questo simbolo!



AVVERTENZA – Leggere le istruzioni per l'uso al fine di ridurre il rischio di lesioni.

AVVERTENZA – Leggere tutte le avvertenze di sicurezza, le istruzioni operative, le figure e le specifiche accluse al presente apparecchio. Il mancato rispetto di tutte le istruzioni sottoelencate potrà comportare il pericolo di scosse elettriche, incendi e/o gravi lesioni.

Conservare tutte le avvertenze di sicurezza e le istruzioni per un uso futuro.

Il dispositivo va consegnato al successivo proprietario esclusivamente insieme al presente documento.

4. Avvertenze specifiche di sicurezza

Disposizioni di sicurezza / spiegazione dei simboli



Da leggere assolutamente prima di mettere in funzione l'apparecchio per la prima volta.

Disposizioni di sicurezza

4.1 Generalità



Prima della messa in funzione di questo apparecchio, leggere attentamente le istruzioni per l'uso.



Custodire le istruzioni per l'uso in un luogo sicuro.



Se l'apparecchio viene ceduto a terzi, è necessario consegnare unitamente anche le istruzioni per l'uso.



Si declina qualsiasi responsabilità per eventuali danni derivanti dall'uso improprio ed erroneo dell'apparecchio, da riparazioni o manipolazioni non eseguite a regola d'arte, che fanno decadere inoltre il diritto alla garanzia.



L'apparecchio deve essere utilizzato soltanto da persone addestrate.



Non usare l'apparecchio in caso di sonnolenza, malessere fisico o sotto l'effetto di sostanze stupefacenti / alcol / medicinali ecc.



L'insosservanza delle indicazioni di sicurezza e di avvertimento può provocare lesioni alle persone o il decesso!



L'apparecchio può essere soggetto alle prescrizioni nazionali per un controllo regolare da parte degli organi designati (Direttiva 2009 /128 /CE).

4.2 Uso / Manutenzione



Indossare occhiali protettivi, guanti di protezione,

abbigliamento protettivo e protezione respiratoria adatti alla sostanza da spruzzare.



Non spruzzare contro vento e in presenza di vento forte.



Non usare più sostanza da spruzzare di quanto necessario per la superficie da trattare.





Prima di ogni utilizzo, assicurarsi che l'apparecchio funzioni correttamente, eseguendo ad esempio un test di funzionamento con acqua.



Dopo l'uso svuotare e pulire l'apparecchio, in modo da non inquinare l'ambiente.

 Non usare l'apparecchio se altre persone sono presenti nella zona di lavoro, né spruzzare contro persone o animali.

 Gli interventi di manutenzione e riparazione possono essere effettuati solo da personale addestrato o dal rivenditore specializzato. È necessario utilizzare solo parti originali Metabo.

 Non lasciare l'apparecchio al sole. L'azione del calore e del gelo può danneggiare l'apparecchio.

 Prima di riempirlo, dopo l'uso e prima di eseguire interventi di manutenzione, scaricare la pressione residua nel contenitore, tenendo l'apertura dello scarico lontano dal corpo.

4.3 Agente di spruzzatura

 Lo smaltimento delle sostanze in eccedenza deve avvenire conformemente alle norme di sicurezza vigenti indicate dai produttori.

 Non versare le sostanze in contenitori non adatti (bottiglie, lattine ecc.). Conservare l'apparecchio e le sostanze lontano dalla portata di bambini e animali domestici.



 Quando si maneggiano le sostanze: mangiare, bere e fumare solo dopo aver tolto l'abbigliamento protettivo e aver pulito le mani e il viso accuratamente (e sciacquato la bocca).

 Non riempire con sostanze facilmente infiammabili o combustibili.

 Accertarsi che la sostanza desiderata per questo apparecchio sia idonea. In caso di eventuali dubbi, contattare il servizio di assistenza tecnica clienti. L'impiego delle sostanze di spruzzatura è a proprio rischio e pericolo. Attenersi alla concentrazione massima e alle indicazioni di sicurezza specificate dal produttore del prodotto. Rispettare le schede tecniche di sicurezza.

 La diversa composizione dei prodotti e le diverse condizioni d'impiego (concentrazione, temperatura, pressione ecc.) influiscono sulla resistenza del materiale.

 Le assegnazioni dei colori verde / rosso / blu / nero e le informazioni sull'uso sono raccomandazioni non vincolanti. Non si garantisce la relativa correttezza nei singoli casi.

  Questo è un apparecchio elettrico. Proteggerlo dall'umidità.

4.4 Utilizzo di prodotti fitosanitari

 Al momento della produzione dell'apparecchio, al produttore non sono noti effetti dannosi dei prodotti fitosanitari consentiti sui materiali.

 Durante l'uso, rispettare le direttive per l'erogazione di prodotti fitosanitari in conformità alla legge sui prodotti fitosanitari.

4.5 Batteria

 In caso di inutilizzo prolungato, separare la batteria dall'apparecchio.

 In caso di uso improprio delle batterie al litio, sussiste il pericolo di incendio, esplosione e corrosione!

 Dalle batterie agli ioni di litio difettose può fuoriuscire un liquido leggermente acido e infiammabile!

 Se si verifica una perdita di liquido della batteria e questo entra in contatto con la pelle, risciacquare subito con abbondante acqua. Se il liquido entra in contatto con gli occhi, risciacquare con acqua pulita ed affidarsi immediatamente alle cure di un medico!

 Proteggere le batterie dall'umidità!

 Non utilizzare batterie difettose o deformate!

 Non esporre le batterie al fuoco!

 Non aprire le batterie!

 Non toccare o mettere in cortocircuito i contatti delle batterie!

 Se l'apparecchio è guasto, rimuovere la batteria.

 Prima di eseguire qualsiasi regolazione o manutenzione, estrarre la batteria dall'apparecchio.

 Prima di inserire la batteria, assicurarsi che l'apparecchio sia spento.

4.6 Caricabatteria

 In caso di inutilizzo prolungato, scollegare il caricabatteria dalla batteria.

 Non coprire il caricabatteria durante il processo di carica.

 Non caricare batterie surriscaldiate, lasciare prima raffreddare. Interrompere il processo di carica se la batteria si riscalda troppo (> 55 - 60 °C).

 Utilizzare solo per caricare le batterie adatte.

 Osservare le istruzioni per l'uso del caricabatteria.

4.7 Trasporto

 Durante il trasporto con veicoli, assicurare sempre l'apparecchio. Trasportare l'apparecchio spento e depressurizzato.

Trasporto delle batterie agli ioni di litio:

 La spedizione delle batterie agli ioni di litio è soggetta alle norme sulle merci pericolose (UN 3480 e UN 3481). Per la spedizione di batterie agli ioni di litio, informarsi sulle norme attualmente in vigore. Chiedere eventualmente informazioni alla ditta di trasporti incaricata. L'imballaggio certificato è disponibile presso Metabo.

Inviare le batterie solo se l'alloggiamento è intatto e non presenta perdite. Prima della spedizione, rimuovere la batteria dall'apparecchio. Proteggere i

contatti dai cortocircuiti (ad esempio isolandoli con del nastro adesivo).

4.8 Uso improprio

Non usare per:

sterilizzazione, bagno oculare, estintore, contenitore di stoccaggio per sostanze chimiche, liquidi facilmente infiammabili con un punto d'infiammabilità inferiore ai 55 °C (marcatura R10 / H226, H225, H224, F, F+)

4.9 Simboli



1. Indossare occhiali protettivi
2. Indossare guanti di protezione
3. Indossare abbigliamento protettivo
4. Indossare una protezione respiratoria
5. Indossare una protezione per le orecchie
6. Tenere lontano gli estranei



7. Avvertenza
8. Altamente infiammabile
9. Tensione elettrica
10. Corrosivo
11. Tossico
12. Dannoso per l'ambiente



13. Nocivo per la salute

5. Panoramica generale

Vedere a pagina 2.

- 1 Filtro di riempimento
- 2 Contenitore della sostanza da spruzzare
- 3 Tappo dell'apertura di riempimento con membrana di ventilazione
- 4 Ugello regolabile
- 5 Supporto per tubo
- 6 Supporto per ugello
- 7 Tracolla regolabile con sistema a scatto
- 8 Tubo flessibile
- 9 Polmone
- 10 Tubo in posizione di stazionamento
- 11 Pompa e motore
- 12 Batteria *
- 13 Sbloccaggio batteria
- 14 Tasto dell'indicatore di capacità *
- 15 Indicatore di capacità e del livello di carica *
- 16 Valvola manuale (con filtro integrato)
- 17 Regolazione della pressione con interruttore on / off

18 Indicatore LED (capacità della batteria / segnalatore di errore)

19 Tubo

20 Impugnatura incassata

* Non compreso nella fornitura / in base alla dotazione

6. Messa in funzione

6.1 Assemblaggio

1. Avvitare il tubo flessibile (8) al polmone (9).
2. Avvitare il tubo flessibile (8) alla valvola manuale (16).
3. Collegare il tubo (19) alla valvola manuale (16) e stringere il dado di serraggio.

6.2 Batteria

Prima dell'utilizzo, caricare la batteria. Ricaricare la batteria in caso di efficienza ridotta.

Le istruzioni di ricarica della batteria sono contenute nelle istruzioni per l'uso del caricabatteria Metabo.

Nelle batterie al litio con indicatore di capacità e di segnalazione del livello di carica (15) (in base alla dotazione):

- Premere il tasto (14): il livello di carica viene visualizzato dalle spie LED.
- Se un LED lampeggia, significa che la batteria è quasi scarica e dev'essere ricaricata.

Rimozione e inserimento della batteria

Rimozione: premere il tasto per sbloccare la batteria (13) ed estrarre la batteria (12) **in avanti**.

Inserimento: spingere il pacco batterie ricaricabili (12) fino a farlo scattare in posizione.

7. Utilizzo

7.1 Riempire il contenitore

Nota! Aggiungere solo la quantità di sostanza da spruzzare necessaria.

Nota! Rispettare le indicazioni di miscelazione del produttore.

1. Inserire sempre il filtro di riempimento (1) nell'apertura di riempimento!
2. Riempire con 2/3 di acqua.
3. Aggiungere concentrato **liquido**.
Nota! La polvere deve essere completamente sciolta.
4. Riempire con acqua (osservare la tacca "altezza di riempimento max.).
5. Controllare l'anello di tenuta nel tappo dell'apertura di riempimento (3). Eventualmente sostituire: n. ordine (set di guarnizioni): 316071800
6. Chiudere il contenitore.

7.2 Regolazione della potenza dell'ugello

Per regolare la potenza dell'ugello desiderata, ruotare l'ugello regolabile (4) e il regolatore della pressione (17).

Ugello regolabile (4), vedi fig. a pagina 3:

Spruzzatura = 0 giri
 Getto = 2 giri

Stabilire la portata (se necessario):

- Stabilire la portata dell'ugello per l'impostazione scelta spruzzando per 1 minuto in un misurino.
- Svuotare il misurino versandone il contenuto di nuovo nel contenitore.
- Eventualmente cambiare le impostazioni.

“Spruzzatura” (utilizzando una batteria da 2,0 Ah, a titolo di esempio):

Pressione (bar)	Durata (h)	Quantità erogata (l)
1,0	5,5	100
2,0	3,5	85
3,0	2,5	70

7.3 Spruzzatura

1. Ruotare il regolatore della pressione (17) per selezionare l'impostazione desiderata come descritto nel capitolo 7.2.
2. Controllare la capacità della batteria sull'indicatore LED (18).

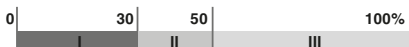

- I = rosso
- II = giallo
- III = verde

3. Attendere fino a che la pompa non si spegne.
4. Spruzzatura: tenere il tubo (19) lontano da sé e azionare la valvola manuale (16).

Nota! L'elettronica regola il numero di giri della pompa e attiva e stacca la pompa.

Nota! Durata del funzionamento troppo breve? Rimedio: Ridurre la pressione d'esercizio ruotando il regolatore della pressione (17).

7.4 Dopo l'uso

Smaltire la sostanza residua a regola d'arte e secondo le indicazioni del produttore.

Non soffiare con la bocca: pericolo di intossicazione!

1. Svuotare il contenitore e sciacquare con acqua pulita.
2. Svuotamento:
 Impostare la pressione max. tramite il regolatore della pressione (17).
 Portare l'ugello regolabile (4) in posizione “Getto”.
 Spruzzare fino a che non esce più liquido.
3. Riempire il contenitore con acqua pulita, accendere l'apparecchio (pressione max., posizione “Getto”). Spruzzare fino a che non esce più liquido.
4. Pulire l'ugello regolabile (4) con una spazzola morbida (non utilizzare alcun oggetto duro).
5. Immagazzinare il contenitore sempre vuoto, aperto e protetto dal gelo (min. 5°C).
6. Se l'apparecchio rimane a lungo inutilizzato: conservare la batteria interamente caricata separata dall'apparecchio.

7.5 Segnalatore di errore LED

Numero di lampeggi dell'indicatore LED (18) e relativo significato:

- 1x = Batteria scarica – ricaricare la batteria
- 2x = Surriscaldamento dei componenti elettronici – far raffreddare per 15 min
- 3x = Assenza di pressione / poca pressione – si veda il capitolo 8. “Eliminazione dei guasti”
- 4x = Spegnimento automatico dopo 15 min di inutilizzo
- 5x = Spegnimento automatico dopo 30 min di servizio continuo
- 7x = Sovraccorrente / Cortocircuito

Nota! L'indicatore LED si ripete 10 volte.

8. Eliminazione dei guasti

Gli interventi di manutenzione e riparazione possono essere effettuati solo da personale addestrato o dal rivenditore specializzato. Possono essere utilizzati esclusivamente pezzi originali Metabo.

Il motore funziona, assenza di pressione

- Azionare la valvola manuale (16) e rilasciare la pressione.
- Valvola di aspirazione incollata – rivolgersi a uno specialista.
 Pulire l'apparecchio (si veda il capitolo 7.4).
 Svitare l'attacco del tubo flessibile come illustrato.
 Collegare la pompa a sfera e pompare ripetutamente per allentare la valvola. Montare nuovamente il tutto.

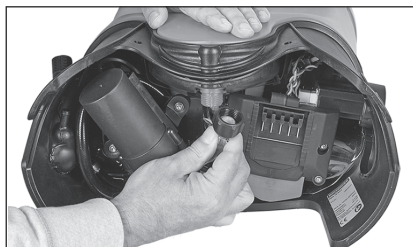

Il motore funziona, pressione / erogazione a spruzzo insufficiente

- Pulire il tubo flessibile di aspirazione – rivolgersi a uno specialista.
- Pulire / sostituire il filtro – rivolgersi a uno specialista.

Il motore non funziona

- Caricare la batteria (12)

- Sostituire il fusibile – rivolgersi a uno specialista. (Fusibile a spina mini da auto: 5 A I DIN 72581/3C I 19 x 20 x 5 mm)

Non ermetico

- Sostituire la guarnizione – rivolgersi a uno specialista.

9. Cura e manutenzione

Far controllare e pulire periodicamente dallo specialista, se necessario sostituire:

- Tutte le guarnizioni
- Filtro (valvola manuale, tubo flessibile di aspirazione)
- Ugello regolabile

10. Accessori

Utilizzare soltanto batterie e accessori originali Metabo o CAS (Cordless Alliance System).

Utilizzare esclusivamente accessori conformi ai requisiti e ai parametri riportati nelle presenti istruzioni per l'uso.

Caricabatterie: ASC Ultra, ASC 145, ASC 55 ecc.

Batterie di diverse capacità. Acquistare solo batterie con la tensione adatta al proprio elettro utensile.

N. ordine: 2,0 Ah 6.25596 (Li-Power)

N. ordine: 4,0 Ah 6.25591 (Li-Power)

N. ordine: 5,2 Ah 6.25392 (Li-Power)
ecc.

N. ordine: 4,0 Ah 6.25367 (LiHD)

N. ordine: 5,5 Ah 6.25368 (LiHD)
ecc.

La gamma completa degli accessori è disponibile all'indirizzo www.metabo.com oppure nel catalogo.

11. Riparazione

 Le riparazioni dei dispositivi sono riservate esclusivamente ai tecnici elettricisti!

Nel caso di dispositivi Metabo che necessitino di riparazioni, rivolgersi al proprio rappresentante Metabo di zona. Per gli indirizzi consultare il sito www.metabo.com.

Gli elenchi delle parti di ricambio possono essere scaricati dal sito www.metabo.com.

12. Rispetto dell'ambiente

Attenersi alle norme nazionali riguardo allo smaltimento ecocompatibile e al riciclaggio di macchine fuori servizio, imballaggi e accessori.

I materiali di imballaggio devono essere smaltiti in base al relativo contrassegno, secondo le regole comunali. Per ulteriori informazioni si rimanda al sito www.metabo.com, nella sezione Assistenza.

Le batterie non devono essere smaltite tra i rifiuti domestici! Consegnare le batterie difettose o usate al rivenditore Metabo!

Non gettare le batterie in acqua.



Per amore dell'ambiente: non gettare gli apparecchi né le batterie tra i rifiuti domestici. Attenersi alle norme nazionali in materia di raccolta differenziata e riciclaggio di utensili fuori servizio, imballaggi e accessori.

Prima di effettuare lo smaltimento, scaricare la batteria all'interno dell'utensile. Proteggere i contatti dai cortocircuiti (ad esempio isolandoli con del nastro adesivo).

13. Dati tecnici

Spiegazioni relative ai dati riportati a pagina 4.

Ci riserviamo il diritto di apportare modifiche nell'ambito dello sviluppo tecnologico.

U	=	tensione
A	=	dimensioni (lunghezza x larghezza x altezza)
P	=	pressione d'esercizio
T	=	temperatura ambiente consentita durante il funzionamento e lo stoccaggio
V	=	capacità nominale max.
U _M	=	tensione (motore della pompa a membrana)
l ₁	=	lunghezza del tubo flessibile
l ₂	=	lunghezza del tubo di spruzzatura
G	=	filettatura dell'ugello regolabile
m	=	peso (con la batteria più piccola)

Valori misurati a norma EN 62841.

== corrente continua

I dati tecnici sopra indicati sono soggetti a tolleranze (secondo gli standard specifici vigenti).



Valori di emissione

Tali valori consentono di stimare le emissioni del dispositivo e di raffrontarle con altri dispositivi. In base alle condizioni d'impiego, allo stato del dispositivo o degli utensili accessori, il carico effettivo può risultare superiore o inferiore. Ai fini di una corretta stima, considerare le pause di lavoro e le fasi di carico ridotto. Basandosi su valori stimati e opportunamente adattati, stabilire misure di sicurezza idonee per l'utilizzatore, ad es. di carattere organizzativo.

Valore complessivo delle vibrazioni (somma vettoriale delle tre direzioni) calcolato secondo la norma EN 62841:

a_h = valore di emissione vibrazione

K_h = incertezza (vibrazioni)

Livello sonoro classe A tipico:

L_{pA} = livello di pressione acustica

K_{pA} = incertezza (livello sonoro)

Durante il lavoro è possibile che venga superato il livello di rumorosità di 80 d(A).



Indossare le protezioni acustiche!

Manual original

1. Declaración de conformidad

Declaramos bajo nuestra exclusiva responsabilidad que este rociador de mochila con batería, identificado por tipo y número de serie *1), cumple todas las disposiciones pertinentes de las directivas *2) y normas *3). Documentaciones técnicas en *4) - véase la página 4.

2. Uso según su finalidad

El rociador de mochila con batería y control de velocidad es apto para pesticidas (herbicidas, insecticidas, fungicidas, etc.), fertilizante líquido, abono para plantas y agua.



(símbolo con fondo verde)

No es adecuado para herbicidas de base ácida (por ejemplo, ácido acético, ácido pelargónico, etc.), peróxidos, ácidos, álcalis ni disolventes. La unidad no es resistente a los aceites (es decir, no es apta para, por ejemplo, el aceite desmoldante).



Las disposiciones nacionales pueden restringir el uso del dispositivo.

Los posibles daños derivados de un uso inadecuado son responsabilidad exclusiva del usuario.

Se deberán respetar las normas generales reconocidas sobre prevención de accidentes y las indicaciones de seguridad adjuntas.

3. Recomendaciones generales de seguridad



¡Para su propia protección y la de su aparato, respete lo indicado en los párrafos marcados con este símbolo!



ADVERTENCIA – Lea el manual de instrucciones para reducir el riesgo de accidentes.



ADVERTENCIA – Lea todas las indicaciones de seguridad, las instrucciones, las ilustraciones y los datos técnicos que se proporcionan con este

dispositivo. En caso de no atenderse a las instrucciones siguientes, se puede ocasionar una descarga eléctrica, un incendio y/o una lesión grave.

Guarde estas indicaciones de seguridad e instrucciones de manejo en un lugar seguro. Si entrega su dispositivo a otra persona, es imprescindible acompañarla de este documento.

4. Indicaciones especiales de seguridad

Disposiciones de seguridad/explicación de símbolos



Debe leerlas antes del primer uso.

Disposiciones de seguridad

4.1 Indicación general



Antes de la puesta en funcionamiento del dispositivo, lea este manual de instrucciones detenidamente.



Guarde el manual de instrucciones en un lugar seguro.



Cuando se transfiera el dispositivo a terceros, se deben incluir las instrucciones de uso.



No se asume ninguna responsabilidad por los daños que puedan producirse si el dispositivo se somete a un uso inapropiado, se maneja incorrectamente o no se repara o manipula profesionalmente; además la garantía quedará anulada.



Solo puede utilizar el dispositivo el personal con formación.



No utilice el dispositivo si tiene sueño, se encuentra físicamente enfermo o bajo la influencia de drogas/alcohol/medicamentos, etc.



La inobservancia de las instrucciones de seguridad y advertencia puede provocar lesiones o a la muerte de personas.



El dispositivo puede estar sujeto a normativas nacionales que exijan su inspección regular por parte de organismos designados (Directiva 2009/128/CE).

4.2 Manejo/Mantenimiento



Use gafas protectoras, guantes, ropa de protección y protección respiratoria adaptada al agente pulverizado.



No rocíe contra el viento ni en caso de vientos fuertes.





No aplique más agente pulverizado del necesario para la zona a tratar.





Antes de cada uso, asegúrese de que el dispositivo funciona correctamente, por ejemplo, realizando una prueba de funcionamiento con agua.

 El dispositivo se debe vaciar y limpiar después de su uso, sin contaminar el medio ambiente.

 No utilice el dispositivo cuando haya otras personas en la zona de trabajo ni rocíe apuntando a personas o animales.

 Los trabajos de mantenimiento y reparación solo los puede llevar a cabo el personal capacitado o el distribuidor. Utilice exclusivamente piezas originales Metabo.

 No deje el dispositivo al sol. La exposición al calor y a las heladas puede dañar el dispositivo.

 Antes del llenado, después de cada uso y antes de los trabajos de mantenimiento, elimine la presión residual en el depósito, manteniendo el orificio de escape lejos del cuerpo.

4.3 Agente pulverizado

 La eliminación del exceso de agente pulverizado debe llevarse a cabo de conformidad con las normas de seguridad vigentes del fabricante de dicho agente.

 No añada el agente pulverizado a depósitos inadecuados (botellas, latas, etc.). Almacene el equipo y los agentes pulverizados de tal manera que no queden al alcance de niños ni mascotas.

 Si manipula el agente pulverizado, solo podrá comer, beber y fumar después de quitarse la ropa protectora y de limpiar cuidadosamente las manos y la cara (enjuagar la boca).

 No añada sustancias altamente inflamables ni combustibles.

 Asegúrese de que el agente deseado sea adecuado para este dispositivo. Si tiene alguna duda al respecto, póngase en contacto con el servicio de atención al cliente. Usted asume todos los riesgos del uso del agente pulverizado y debe respetar las instrucciones de concentración máxima y de seguridad dadas por el fabricante del agente pulverizado. Tenga en cuenta las hojas de datos de seguridad.

 La diferente composición de los agentes pulverizados y las distintas condiciones de aplicación (concentración, temperatura, presión, etc.) influyen en la resistencia del material.

 Las asignaciones de color verde/rojo/azul/negro y los datos de uso son recomendaciones no vinculantes. No podemos garantizar que sean correctos en todos los casos.

 Este es un aparato eléctrico. Se debe proteger de la humedad.

4.4 Manipulación de productos fitosanitarios

 En el momento de la fabricación del dispositivo, el fabricante no conoce ningún efecto perjudicial de las sustancias que componen los productos fitosanitarios aprobados.

 Durante el uso, observe las instrucciones para la aplicación de los agentes fitosanitarios de acuerdo con la Ley de protección fitosanitaria.

4.5 Batería

 Desconecte la batería del dispositivo cuando no la utilice durante un período de tiempo prolongado.

 Existe riesgo de incendio, explosión y corrosión si las baterías de litio no se manejan correctamente.

 De las baterías de litio defectuosas puede llegar a salir un líquido ligeramente ácido e inflamable

 En caso de que salga líquido de la batería y entre en contacto con la piel, lávese inmediatamente con abundante agua. En caso de que el líquido entrara en contacto con los ojos, lávelos con agua limpia y acuda inmediatamente a un centro médico.

 ¡Proteja la batería contra la humedad!





 ¡No utilice baterías defectuosas o deformadas!





 ¡No ponga la batería en contacto con el fuego!

 ¡No abra la batería!

 ¡No toque ni ponga en cortocircuito los contactos de la batería!

 Retire siempre la batería si el dispositivo está defectuoso.

 Extraiga la batería del dispositivo antes de llevar a cabo cualquier ajuste o trabajo de mantenimiento.

 Asegúrese de que el dispositivo esté desconectado al insertar la batería.

4.6 Cargador

 Desconecte el cargador de la batería cuando no se utilice durante un período de tiempo prolongado.

 No cubra el cargador durante la carga.

 No cargue baterías sobrecalentadas, deje que se enfríen primero. Deje de cargar si la batería se calienta demasiado. (>55 - 60 °C).

 Utilice el cargador solo para cargar las baterías correspondientes.

 Observe instrucciones del cargador.

4.7 Transporte

 Durante el transporte con vehículos, asegure siempre el dispositivo. Se deberá transportar desconectado y sin presión.

Transporte de baterías Li-Ion:

 El envío de baterías Li-Ion está sujeto a la ley de transporte de mercancías peligrosas (UN 3480 y UN 3481). En caso de envío, cumpla las normas y directivas actualmente vigentes para el

transporte de baterías Li-Ion. Consulte, si es necesario, a su empresa de transporte. Metabo puede facilitarle embalajes certificados. Envíe las baterías únicamente si la carcasa no está deteriorada y no existe fuga de líquido. Extraiga la batería del dispositivo para enviarla. Asegure los contactos contra un cortocircuito (p. ej. con cinta adhesiva).

4.8 Uso inadecuado

No lo emplee para:

Apagar llamas, enjuagar ojos, como extintor de incendios o contenedores de almacenamiento de productos químicos, para líquidos altamente inflamables con un punto de inflamación inferior a 55 °C (marca R10 / H226, H225, H224, F, F+)

4.9 Símbolos



1. Utilice gafas protectoras
2. Use guantes protectores
3. Use ropa de protección
4. Use protección respiratoria
5. Use auriculares protectores
6. Manténgalo alejado de los transeuntes



7. Advertencia
8. Peligro de incendio
9. Corriente eléctrica
10. Corrosivo
11. Venenoso
12. Nocivo para el medio ambiente



13. Nocivo para la salud

5. Descripción general

Véase la página 2.

- 1 Colador de llenado
- 2 Depósito de agente pulverizado
- 3 Tapa de llenado con membrana de aireación
- 4 Boquilla reguladora
- 5 Soporte del tubo de pulverizado
- 6 Soporte de boquilla
- 7 Correa de transporte ajustable con sistema de clic
- 8 Manguera
- 9 Recipiente de aire
- 10 Tubo de rociado en posición de estacionamiento
- 11 Bomba y motor

- 12 Batería *
- 13 Desenclavamiento de la batería
- 14 Tecla del indicador de capacidad *
- 15 Indicador de capacidad y de señal *
- 16 Válvula manual (con filtro integrado)
- 17 Ajuste de presión con interruptor on/off
- 18 Indicador LED (capacidad de la batería/ indicador de fallo)
- 19 Tubo de pulverización
- 20 Empuñadura

* No incluido en el volumen de suministro/según la versión

6. Puesta en servicio

6.1 Montaje

1. Atornille la manguera (8) al recipiente de aire (9).
2. Atornille la manguera (8) a la válvula manual (16)
3. Introduzca el tubo de pulverización (19) en la válvula manual (16) y fije la tuerca de sujeción.

6.2 Batería

Cargue la batería antes de utilizar la herramienta. Si detecta una disminución de potencia, vuelva a cargar la batería.

Encontrará instrucciones sobre la carga del paquete de baterías en el manual de funcionamiento del equipo de carga de Metabo.

En el caso de las baterías de litio con indicador de capacidad y de señal (15) (según la versión):

- Al presionar la tecla (14), las lámparas LED indican el nivel de carga.
- Si una lámpara LED parpadea, la batería se encuentra prácticamente vacía y debe volver a cargarse.

Extracción e inserción de la batería

Extracción: pulsar la tecla de desbloqueo de la batería (13) y extraer la batería (12) hacia delante.

Inserción: empujar la batería (12) hasta que quede encajada.

7. Uso

7.1 Llenado del depósito

Nota: añada solo la cantidad de agente pulverizado necesaria.

Nota: tenga en cuenta los datos de mezcla del fabricante.

1. Coloque siempre el colador de llenado (1) en el orificio de llenado.
2. Añada 2/3 de agua.
3. Añada el concentrado **líquido**.
Nota: los polvos deben estar completamente disueltos.
4. Añada agua (observe la marca "nivel máximo de llenado").
5. Compruebe el anillo de obturación en la tapa de llenado (3). Sustitúyalo en caso necesario: referencia (juego de juntas): 316071800
6. Cierre el depósito.

7.2 Ajuste del flujo de las boquillas

Girando la boquilla de regulación (4) y ajustando la presión (17), regule el flujo de las boquillas.

Boquilla de regulación (4); véase la fig., página 3:
Pulverización = 0 giros
Chorro = 2 giros

Determine el flujo (en caso necesario):

- Determine el flujo de la boquilla con el ajuste seleccionado rociando en un vaso medidor durante 1 minuto.
- Vuelva a vaciar el contenido del vaso medidor en el depósito.
- Cambie los ajustes en caso necesario.

"Rociado" (en caso de uso de una batería de 2,0 Ah, como el ejemplo):

Presión (bar)	Duración (h)	Tasa de aplicación (l)
1,0	5,5	100
2,0	3,5	85
3,0	2,5	70

7.3 Rociado

1. Gire el regulador de presión (17) al ajuste seleccionado en el capítulo 7.2.
2. Compruebe la capacidad de la batería con el indicador LED (18).

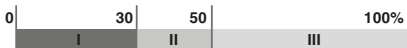

- I = rojo
- II = amarillo
- III = verde

3. Espere a que se apague la bomba.
4. Rociado: mantenga alejado el tubo de rociado (19) y active la válvula manual (16).

Nota: el sistema electrónico controla la velocidad de la bomba y la enciende y la apaga.

Nota: ¿es el tiempo de aplicación demasiado breve?

Solución: reduzca la presión de trabajo girando el ajuste de presión (17).

7.4 Tras el uso

! Elimine del material residual adecuadamente y de acuerdo con las instrucciones del fabricante.

! No sople con la boca: peligro de envenenamiento.

1. Vacíe el depósito y lávelo con agua limpia.
2. Rociado en vacío:
Ajuste la presión (17) al máximo.
Gire la boquilla de regulación (4) a la posición "Chorro".
Rocie hasta que no quede líquido.
3. Añada agua limpia al depósito y encienda el dispositivo (presión máx., posición "Chorro").
Rocie hasta que no quede líquido.
4. Limpie la boquilla de regulación (4) con un cepillo blando (no emplee objetos duros).
5. Almacene el depósito vacío, abierto y protegido de las heladas (mín. 5°C).

6. En caso de que no se use durante mucho tiempo; guarde la batería por separado del dispositivo.

7.5 Indicador de fallo LED

Número de parpadeos del indicador LED (18) y su significado:

- 1x = Batería vacía, cargar la batería
- 2x = Sobrecalentamiento del sistema electrónico, dejar que se enfríe durante 15 min.
- 3x = Sin presión/poca presión; véase el capítulo 8. "Solución de averías"
- 4x = Desconexión automática tras 15 min de desuso
- 5x = Desconexión automática tras 30 min de funcionamiento continuo
- 7x = Sobrecorriente/cortocircuito

Nota: Los indicadores LED se repiten 10 veces

8. Localización de averías

! Los trabajos de mantenimiento y reparación solo los puede llevar a cabo el personal capacitado o el distribuidor con piezas originales de Metabo.

Motor en marcha, sin presión

- Active la válvula manual (16) y deje que salga la presión.
- Válvula de succión atascada: póngase en contacto con un especialista.
(limpie el dispositivo (véase el capítulo 7.4).
Desatornille la conexión de la manguera como se muestra. Coloque la bomba de bola y bombee varias veces para liberar la válvula. Vuelva a montar las piezas.

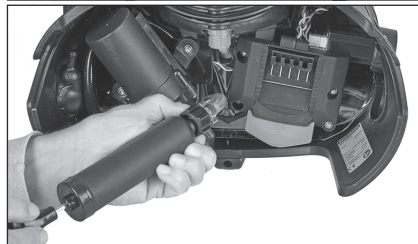

Motor en marcha, presión/potencia de pulverización insuficientes

- Limpie la válvula: póngase en contacto con un especialista.
- Limpie/sustituya el filtro: póngase en contacto con un especialista.

El motor no gira

- Cargue la batería (12)
- Sustituya el fusible: póngase en contacto con un especialista. (minifusible: 5 A I DIN 72581/3C I 19 x 20 x 5 mm)

Falta de estanqueidad

- Sustituya la junta: póngase en contacto con un especialista.

9. Cuidado y mantenimiento

Un especialista deberá controlar, limpiar y sustituir en caso necesario:

- Todas las juntas
- Filtro (válvula manual, manguera de aspiración)
- Boquilla reguladora

10. Accesorios

Utilice solo baterías y accesorios originales de Metabo o CAS (Cordless Alliance System).

Utilice únicamente accesorios que cumplan los requerimientos y los datos indicados en este manual de instrucciones.

Cargadores: ASC Ultra, ASC 145, ASC 55, etc.

Baterías de diferentes capacidades. Adquiera exclusivamente baterías cuya tensión coincida con la de su herramienta eléctrica.

N.º de pedido: 2,0 Ah 6.25596 (Li-Power)

N.º de pedido: 4,0 Ah 6.25591 (Li-Power)

N.º de pedido: 5,2 Ah 6.25392 (Li-Power) etc.

N.º de pedido: 4,0 Ah 6.25367 (LiHD)

N.º de pedido: 5,5 Ah 6.25368 (LiHD) etc.

Para consultar el programa completo de accesorios, véase www.metabo.com o nuestro catálogo.

11. Reparación

 Las reparaciones de dispositivos solamente deben ser efectuadas por electricistas especializados

En caso de tener un equipo eléctrico de Metabo que necesite ser reparado, comuníquese con su distribuidor Metabo correspondiente. En la página www.metabo.com encontrará las direcciones necesarias.

En la página web www.metabo.com puede usted descargarse las listas de repuestos.

12. Protección del medio ambiente

Cumpla lo estipulado por las normativas nacionales relativas a la gestión ecológica de los residuos y al reciclaje de herramientas, embalajes y accesorios usados.

Los materiales de embalaje deben eliminarse de acuerdo con su etiquetado y según las directrices

municipales. Puede encontrar más información en www.metabo.com en la sección Servicio.

Las baterías no pueden desecharse junto con los residuos domésticos. ¡Devuelva las baterías defectuosas o gastadas a su distribuidor Metabo!

No sumerja la batería en agua.



Proteja el entorno y no arroje equipos ni baterías a los residuos domésticos. Cumpla con las prescripciones nacionales acerca de la separación de residuos y el reciclaje de máquinas, embalajes y accesorios inservibles.

Antes de eliminar el dispositivo, descargue la batería que incluye. Asegure los contactos contra un cortocircuito (p. ej. con cinta adhesiva).

13. Datos técnicos

Notas explicativas sobre la información de la página 4.

Nos reservamos el derecho a efectuar modificaciones en función de las innovaciones tecnológicas.

U	=	Tensión
A	=	Medidas (Largo x ancho x alto)
P	=	Presión de servicio
T	=	Temperatura ambiental admitida durante el funcionamiento y el almacenamiento
V	=	Capacidad máx.
U _M	=	Tensión (Motor de la bomba de membrana)
I ₁	=	Longitud de la manguera
I ₂	=	Longitud del tubo de pulverización
G	=	Rosca de la boquilla de regulación
m	=	Peso (con la batería más pequeña)

Valores de medición establecidos de acuerdo con EN 62841.

--- Corriente continua

Las especificaciones técnicas aquí indicadas están sujetas a rangos de tolerancia (conforme a las normas vigentes).



Valores de emisiones

Estos valores permiten evaluar las emisiones del aparato y compararlas con las de otros aparatos. Dependiendo de las condiciones de uso, del estado del aparato o de las herramientas que se utilicen, la carga real puede ser mayor o menor. Para realizar la valoración tenga en cuenta las pausas de trabajo y las fases de trabajo a carga reducida. Determine, a partir de los valores estimados, las medidas de seguridad para el usuario, p.ej. medidas organizativas.

Valor total de vibraciones (suma vectorial de tres direcciones) determinado según EN 62841:

a _h	=	Valor de emisión de vibraciones
K _h	=	Inseguridad (vibración)

Niveles acústicos típicos evaluados A:

L _{pA}	=	Nivel de intensidad acústica
K _{pA}	=	No seguro (nivel de ruido)

Durante el trabajo, el nivel de ruido puede superar los 80 dB(A).



¡Use protección auditiva!

Manual original

1. Declaração de conformidade

Declaramos, sob nossa responsabilidade: estes pulverizadores de costas sem fio, identificados por tipo e número de série *1), estão em conformidade com todas as disposições aplicáveis das Diretivas *2) e Normas *3). Documentações técnicas no *4) - ver página 4.

2. Utilização correta

O pulverizador de costas sem fio, comandado por rotações é apropriado para pesticidas (herbicidas, inseticidas, fungicidas, etc.), fertilizantes líquidos, fortificantes de plantas e água.



(símbolo sobre um fundo verde)

Não adequado para herbicidas à base de ácido (por exemplo, ácido acético, ácido pelargônico, etc.), peróxidos, ácidos, lixívia e solventes.

O aparelho não é resistente ao óleo (ou seja, não é adequado, por exemplo, para óleo de cofragem).



As determinações nacionais podem limitar a utilização do aparelho.

O utilizador é inteiramente responsável por danos que advenham de uma utilização indevida.

Deverá sempre respeitar as normas gerais de prevenção de acidentes aplicáveis e as indicações de segurança juntamente fornecidas.

3. Indicações gerais de segurança



Para a sua própria proteção e para a proteção do seu aparelho, respeite as partes do texto assinaladas com este símbolo!



AVISO – Ler o manual de instruções para reduzir o risco de ferimentos.

ATENÇÃO – Leia todas as indicações de segurança, instruções, ilustrações e dados técnicos fornecidos juntamente com este aparelho. O desrespeito das instruções apresentadas em seguida pode provocar choques elétricos, incêndios e/ou lesões graves.

Guarde todas as indicações de segurança e instruções para consultas futuras.

Quando entregar este aparelho a outras pessoas, faça-o sempre acompanhado destes documentos.

4. Indicações especiais de segurança

Indicações de segurança/explicação dos símbolos



Ler obrigatoriamente antes da primeira utilização.

Indicações de segurança

4.1 Generalidades



Antes da colocação em funcionamento deste aparelho, leia atentamente o manual de instruções.



Guarde o manual de instruções num local seguro.



Em caso de transmissão a terceiros deverá fazê-lo acompanhado obrigatoriamente do manual de instruções.



Se o aparelho for utilizado para outra finalidade que não a prevista, se for utilizado e reparado incorretamente ou manipulado, não assumimos qualquer responsabilidade para eventuais danos e a garantia será anulada.



O aparelho apenas pode ser operado por pessoal com formação.



Não operar o aparelho se estiver com sono, se não se sentir bem fisicamente ou se estiver sob a influência de drogas/álcool/medicamentos, etc.



A não observância das indicações de segurança e de advertência pode provocar ferimentos ou a morte de pessoas!



Devido a determinações nacionais, o aparelho pode estar sujeito a uma verificação regular por parte de organismos designados (Diretriz 2009 /128 /CE).

4.2 Manuseamento/manutenção



Use óculos de proteção, luvas de proteção, vestuário de proteção e máscara de proteção respiratória apropriados para o agente de pulverização.



Não pulverizar contra o vento e na presença de vento forte.



Não aplicar mais agente de pulverização do que o necessário para a superfície a tratar.





Antes de qualquer utilização, certifique-se de que o aparelho funciona corretamente, por exemplo efetuando um teste de funcionamento com água.



O aparelho deverá ser esvaziado e limpo após utilização, sem que o meio-ambiente seja contaminado.

 Não utilizar o aparelho caso se encontrem outras pessoas na zona de trabalho e não pulverizar contra pessoas ou animais.

 Os trabalhos de manutenção e de reparação apenas devem ser efetuados por pessoal com formação ou por revendedores especializados. Apenas devem ser utilizadas exclusivamente peças originais da Metabo.

 Não deixar o aparelho ao sol. A exposição ao calor e a gelo pode danificar o aparelho.

 Antes de encher, após utilização e antes de efetuar trabalhos de manutenção, purgar a pressão residual no reservatório, afastando a abertura de purga do corpo.

4.3 Agente de pulverização

 A eliminação do agente de pulverização em excesso deverá ser efetuada de acordo com as regras de segurança aplicáveis do fabricante do agente de pulverização.

 Não encher o agente de pulverização em reservatórios inapropriados (garrafas, latas, entre outros). Armazenar os aparelhos e o agente de pulverização de forma a que os mesmos não estejam acessíveis para crianças e animais de estimação.



 Durante o manuseamento do agente de pulverização apenas é permitido comer, beber e fumar depois de retirar o vestuário de proteção e de efetuar a limpeza cuidadosa das mãos e do rosto (lavar a boca com água).

 Não encher com substâncias facilmente inflamáveis ou combustíveis.

 Certifique-se de que o agente pretendido é apropriado para este aparelho. Se tiver dúvidas a este respeito, entre em contato com a assistência técnica. A utilização de agente de pulverização ocorre por sua própria conta e risco, respeite a concentração máx. e as indicações de segurança prescritas pelo fabricante do agente de pulverização. Respeite as fichas de dados de segurança.

 As composições divergentes do agente de pulverização e as diferentes condições de aplicação (concentração, temperatura, pressão, etc.) influenciam a resistência do material.

 As atribuições de cores verde/vermelho/azul/preto e as informações de utilização representam recomendações não vinculativas. Não podemos assumir qualquer garantia pela sua exatidão em casos individuais.

  Este é um aparelho elétrico. Proteger de humidade.

4.4 Manuseamento com produtos fitofarmacêuticos

 No momento em que o aparelho foi fabricado, o fabricante não tinha conhecimento de nenhuns efeitos prejudiciais dos pesticidas aprovados nos seus materiais.

 Durante a utilização, observe as diretrizes para a aplicação de produtos

fitofarmacêuticos, de acordo com a Lei de Proteção Fitossanitária.

4.5 Bateria

 Retirar a bateria do aparelho em caso de não utilização prolongada.

 No caso de manuseamento incorreto das baterias de lítio, existe perigo de incêndio, explosão e corrosão.

 As baterias de íões de lítio danificadas podem verter um líquido ligeiramente ácido e inflamável!

 Caso as baterias vertam líquido e o mesmo entre em contacto com a pele, deverá lavar imediatamente com água abundante. Se o líquido das baterias entrar em contacto com os seus olhos, lave-os com água limpa e consulte imediatamente um médico!

 Proteger as baterias de humidade!





 Não utilizar baterias danificadas ou deformadas!

 Não expor as baterias a fogo!



 Não abrir as baterias!

 Não tocar nem curto-circuitar os contactos das baterias!

 Caso o aparelho esteja danificado, retirar a bateria do aparelho.

 Retirar a bateria do aparelho, antes de proceder a qualquer ajuste ou manutenção.

 Certifique-se de que o aparelho está desligado ao inserir a bateria.

4.6 Carregador

 Em caso de não utilização prolongada, separar o carregador da bateria.

 Não cobrir o carregador durante o processo de carregamento.

 Não carregar baterias sobreaquecidas, deixar primeiro arrefecer. Interromper o processo de carregamento se a bateria aquecer demasiado. (> 55 - 60 °C).

 Utilizar apenas para carregar as respetivas baterias.

 Respeitar o manual de instruções do carregador.

4.7 Transporte

 Ao transportar em veículos, fixar sempre o aparelho. Transportar desligado e despressurizado.

Transporte das baterias de íões de lítio:

 a expedição de baterias de íões de lítio deverá ocorrer em conformidade com as leis de transporte de mercadorias perigosas (UN 3480 e UN 3481). Informe-se sobre as normas atualmente

em vigor para a expedição de baterias de íões de lítio. Se necessário, informe-se junto da sua empresa transportadora. Poderá obter uma embalagem certificada junto da Metabo.

A bateria apenas poderá ser expedida caso a caixa não apresente danos e não esteja a verter líquido. Para a expedição, retirar a bateria para fora do aparelho. Proteger os contactos contra curto-circuito (por exemplo, isolar com fita adesiva).

4.8 Utilização inapropriada

Não utilizar para:

O aquecimento à chama, lavagem ocular, extintor de incêndio, recipiente de armazenamento de produtos químicos e líquidos facilmente inflamáveis com um ponto de inflamação abaixo dos 55 °C (rotulagem R10 / H226, H225, H224, F, F+)

4.9 Símbolos



1. Usar óculos de proteção
2. Usar luvas de proteção
3. Usar vestuário de proteção
4. Usar máscara de proteção respiratória
5. Usar proteção auditiva
6. Manter as pessoas que não estão envolvidas afastadas



7. Aviso
8. Perigo de incêndio
9. Corrente elétrica
10. Corrosivo
11. Venenoso
12. Prejudicial para o ambiente



13. Prejudicial para a saúde

5. Vista geral

Ver página 2.

- 1 Filtro de enchimento
- 2 Reservatório do agente de pulverização
- 3 Tampa de enchimento com membrana de ventilação
- 4 Bocal de regulação
- 5 Suporte do tubo de pulverização
- 6 Suporte dos bocais
- 7 Cinto de transporte ajustável com sistema de clique
- 8 Mangueira
- 9 Reservatório de ar

- 10 Tubo de pulverização na posição de estacionamento
- 11 Bomba e motor
- 12 Bateria *
- 13 Desbloqueio da bateria
- 14 Botão do indicador de capacidade *
- 15 Indicador de capacidade e de sinalização *
- 16 Válvula manual (com filtro integrado)
- 17 Ajuste da pressão com botão Ligar/Desligar
- 18 Indicação LED (capacidade da bateria/ indicação de erros)
- 19 Tubo de pulverização
- 20 Cavidades para agarrar

* Não incluído no equipamento standard/consoante o equipamento

6. Colocação em funcionamento

6.1 Montagem

1. Aparafusar a mangueira (8) ao reservatório de ar (9).
2. Aparafusar a mangueira (8) à válvula manual (16).
3. Inserir o tubo de pulverização (19) na válvula manual (16) e apertar firmemente a porca de aperto.

6.2 Bateria

Antes de utilizar, carregar a bateria. Recarregar a bateria em caso de perda de rendimento.

Poderá encontrar instruções sobre o carregamento da bateria no manual de instruções do carregador Metabo.

No caso de baterias de íões de lítio com indicador de capacidade e de sinalização (15) (consoante o equipamento):

- prima o botão (14) para que o estado de carga seja indicado através das lâmpadas LED.
- Assim que uma lâmpada LED piscar, significa que a bateria está quase descarregada e terá que ser recarregada.

Retirar, inserir a bateria

Retirar: pressionar o botão para desbloqueio da bateria (13) e puxar a bateria (12) para a frente para retirar.

Inserir: inserir a bateria (12) até engatar.

7. Utilização

7.1 Encher o reservatório

Nota: aplicar apenas a quantidade de agente de pulverização necessária.

Nota: respeitar as indicações de mistura do fabricante.

1. Inserir sempre o filtro de enchimento (1) na abertura de enchimento!
2. Encher 2/3 da quantidade da água.
3. Adicionar concentrado líquido.
Nota: o pó deve estar totalmente dissolvido.
4. Encher com água (respeitar a marcação "altura máx. de enchimento").

- Controlar o anel de vedação na tampa de enchimento (3). Se necessário, substituir: n.º de pedido (conjunto de vedações): 316071800
- Fechar o reservatório.

7.2 Ajustar a potência do bocal

Ajustar a potência do bocal pretendida, rodando o bocal de regulação (4) e o ajuste da pressão (17).

Bocal de regulação (4), ver fig., página 3:

Pulverizar = 0 rotações

Jato = 2 rotações

Determinar o fluxo (em caso de necessidade):

- Determinar o fluxo do bocal com o ajuste selecionado, pulverizando durante 1 minuto para um copo de medição.
- Esvaziar o conteúdo do copo de medição para o reservatório.
- Se necessário, alterar os ajustes.

"Pulverizar" (em caso de utilização de uma bateria de 2,0 Ah, como exemplo):

Pressão (bar)	Duração (h)	Quantidade a dispersar (l)
1,0	5,5	100
2,0	3,5	85
3,0	2,5	70

7.3 Pulverizar

- Rodar o ajuste da pressão (17) para o ajuste selecionado no capítulo 7.2.
- Controlar a capacidade da bateria na indicação LED (18).

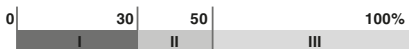

- I = vermelho
- II = amarelo
- III = verde

- Aguardar até a bomba desligar.
- Pulverizar: afastar o tubo de pulverização (19) de si e acionar a válvula manual (16).

Nota: o sistema eletrônico comanda as rotações da bomba e liga e desliga a bomba.

Nota: o tempo de aplicação é demasiado curto?

Solução: reduzir a pressão de trabalho através da rotação do ajuste da pressão (17).

7.4 Após a utilização

Eliminar os resíduos corretamente e de acordo com as indicações do fabricante.

Não soprar com a boca: perigo de envenenamento!

- Esvaziar o reservatório e lavar com água limpa.
- Pulverizar em seco: ajustar a pressão máx. no ajuste da pressão (17). Rodar o bocal de regulação (4) para a posição "Jato". Pulverizar até deixar de sair líquido.
- Encher o reservatório com água limpa, ligar o aparelho (pressão máx., posição "Jato"). Pulverizar até deixar de sair líquido.
- Limpar o bocal de regulação (4) com uma escova suave (não utilizar objetos rígidos).

- Armazenar o reservatório sempre vazio, aberto e protegido contra congelamento (mín. 5 °C).
- Em caso de não utilização prolongada: armazenar a bateria totalmente carregada separada do aparelho.

7.5 LED de indicação de erro

Número de intermitências da indicação LED (18) e o seu significado:

- 1x = Bateria descarregada – carregar bateria
- 2x = Sobreaquecimento do sistema eletrônico – deixar arrefecer durante 15 min.
- 3x = Sem pressão/pouca pressão – ver capítulo 8. "Eliminação de avarias"
- 4x = Desligamento automático após 15 min. de não utilização
- 5x = Desligamento automático após 30 min. de funcionamento contínuo
- 7x = Corrente excessiva/curto-circuito

Nota: a indicação LED repete 10x

8. Eliminação de avarias

Os trabalhos de manutenção e de reparação apenas devem ser efetuados por pessoal com formação ou por revendedores especializados, sob a utilização exclusiva de peças originais da Metabo.

Motor em funcionamento, sem pressão

- Acionar a válvula manual (16) e purgar a pressão.
- Válvula de aspiração colada – contactar um técnico especializado. (Limpar o aparelho (ver capítulo 7.4). Desaparafusar a ligação da mangueira conforme representado. Inserir a bomba de bola e bombear várias vezes, fazendo com que a válvula se solte. Voltar a montar.

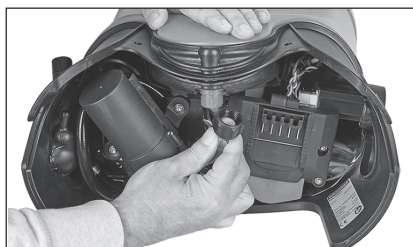

Motor em funcionamento, pressão/potência de pulverização insuficiente

- Limpar a mangueira de aspiração – contactar um técnico especializado.

- Limpar/substituir o filtro – contactar um técnico especializado.

O motor não funciona

- Carregar a bateria (12)
- Substituir o fusível – contactar um técnico especializado. (Fusível de encaixar miniatura para automóveis: 5 A | DIN 72581/3C | 19 x 20 x 5 mm)

Com fuga

- Substituir a vedação – contactar um técnico especializado.

9. Conservação e manutenção

Solicitar o controlo e limpeza regular por parte de um técnico especializado, se necessário substituir:

- Todas as vedações
- Filtro (válvula manual, mangueira de aspiração)
- Bocal de regulação

10. Acessórios

Utilize apenas baterias e acessórios originais Metabo ou CAS (Cordless Alliance System).

Utilize apenas acessórios que cumpram os requisitos e dados caraterísticos indicados neste manual de instruções.

Carregadores: ASC Ultra, ASC 145, ASC 55, etc.

Baterias de diversas capacidades. Compre apenas baterias com a tensão adequada para a sua ferramenta elétrica.

N.º de pedido: 2,0 Ah 6.25596 (Li-Power)

N.º de pedido: 4,0 Ah 6.25591 (Li-Power)

N.º de pedido: 5,2 Ah 6.25392 (Li-Power)

etc.

N.º de pedido: 4,0 Ah 6.25367 (LiHD)

N.º de pedido: 5,5 Ah 6.25368 (LiHD)

etc.

Poderá consultar o programa completo de acessórios em www.metabo.com ou no catálogo.

11. Reparações

 As reparações nos aparelhos apenas podem ser efetuadas por eletricitistas!

Caso os aparelhos Metabo necessitem de reparações, dirija-se ao seu representante Metabo. Consulte os endereços em www.metabo.com

Poderá descarregar as listas de peças sobressalentes em www.metabo.com

12. Proteção do ambiente

Respeite as determinações nacionais sobre a eliminação ecológica e sobre a reciclagem de máquinas usadas, embalagens e acessórios.

Os materiais da embalagem devem ser eliminados de acordo com a sua rotulagem, em conformidade com as diretivas do seu município. Encontrará indicações adicionais em www.metabo.com na área da assistência.

As baterias não podem ser eliminadas através do lixo doméstico! Devolver as baterias avariadas ou usadas ao revendedor Metabo!

Não atirar as baterias para a água.

 Proteja o ambiente e não elimine os aparelhos e as baterias no lixo doméstico. Respeite as determinações nacionais relacionadas com a entrega separada de resíduos bem como, com a reciclagem de máquinas usadas, embalagens e acessórios.

Antes de eliminar a bateria, descarregue-a no aparelho. Proteger os contactos contra curto-circuito (por exemplo, isolar com fita adesiva).

13. Dados técnicos

Explicações sobre os dados na página 4.

Reservamo-nos o direito de proceder a alterações relacionadas com o progresso tecnológico.

- U = Tensão
- A = Dimensões (comprimento x largura x altura)
- P = Pressão de funcionamento
- T = Temperatura ambiente admissível em caso de funcionamento e armazenamento
- V = Preenchimento máx.
- U_M = Tensão (motor da bomba de membrana)
- l₁ = Comprimento da mangueira
- l₂ = Comprimento do tubo de pulverização
- G = Rosca do bocal de regulação
- m = Peso (com bateria mais pequena)

Valores medidos determinados de acordo com a EN 62841.

≡≡≡ Corrente contínua

Os dados técnicos indicados são tolerantes (de acordo com os padrões individuais válidos).

 **Valores das emissões**
Estes valores permitem a avaliação das emissões do aparelho e a comparação de vários aparelhos. Consoante as condições de utilização, o estado do aparelho ou das ferramentas acopláveis, a sobrecarga efetiva poderá ser superior ou inferior. Para a avaliação, deverá ainda considerar os intervalos de trabalho e as fases com menores sobrecargas. Com base nos respetivos valores avaliados deverá determinar a aplicação de medidas de proteção para o utilizador, por ex. medidas a nível de organização.

Valor total de vibrações (soma vetorial de três direções) determinado de acordo com a EN 62841:

a_h = Valor da emissão de vibrações

K_h = Insegurança (vibração)

Valores típicos e ponderados pela escala A para o ruído:

L_{pA} = Nível sonoro

K_{pA} = Insegurança (ruído)

Durante o trabalho, o nível de ruído pode exceder os 80 dB(A).

 **Usar proteção auditiva!**

Bruksanvisning i original

1. Försäkran om överensstämmelse

Vi försäkrar på eget ansvar att den batteridrivna ryggsprutan med typ- och serienummer *1) uppfyller kraven i gällande direktiv *2) och standarder *3). Teknisk dokumentation *4) - se sida 4.

2. Föreskriven användning

Den varvtalsstyrda batteridrivna ryggsprutan lämpar sig för bekämpningsmedel (herbicider, insekticider, fungicider etc.), flytande gödsel, växtnäring, vatten.



(Symbol på grön bakgrund)

Lämpar sig inte för syrabaserade ogräsmedel (t.ex. ättiksyra, pelargonsyra etc.), peroxider, syror, lut och lösningsmedel.

Produkten är inte oljebeständig (lämpar sig t.ex. inte för formolja).



Lokala regler kan begränsa produktens användning.

Användaren ansvarar själv för skador som orsakas av felaktig användning.

Allmänna föreskrifter om olycksförebyggande samt bifogade säkerhetsanvisningar måste följas.

3. Allmänna säkerhetsanvisningar



Följ anvisningarna i textavsnitten med den här symbolen, så förebygger du personskador och skador på maskinen!



WARNING – Läs igenom bruksanvisningen för att minska risken för skador.

WARNING – Läs alla säkerhetsvarningar, instruktioner, illustrationer och specifikationer som medföljer denna produkt. Fel som uppstår till följd av att instruktionerna nedan inte följts kan orsaka elstöt, brand och/eller allvarliga personskador.

Spara säkerhetsanvisningar och anvisningar för framtida bruk.

Om produkten byter ägare ska även dokumentationen medfölja.

4. Särskilda säkerhetsanvisningar

Säkerhetsanvisningar/symbolförklaring



Ska läsas igenom före den första användningen.

Säkerhetsbestämmelser

4.1 Allmänt

Läs igenom denna bruksanvisning noga innan du börjar använda maskinen.



Förvara bruksanvisningen på en säker plats.



Om produkten lämnas vidare till någon annan ska bruksanvisningen alltid medfölja.



Om maskinen används för ej avsedda ändamål eller på ett felaktigt sätt eller om den repareras felaktigt eller manipuleras ansvarar tillverkaren inte för skador och garantin upphör att gälla.



Maskinen får endast användas av utbildad personal.



Använd inte maskinen om du känner dig dåsig eller illamående eller om du är påverkad av droger, alkohol, läkemedel eller liknande.



Om säkerhetsanvisningar och varningar inte beaktas kan det leda till personskador eller dödsfall!



Enligt nationell lagstiftning kan maskinen behöva genomgå regelbundna kontroller av ett utsett organ (direktiv 2009/128/EG).

4.2 Användning/underhåll



Använd skyddsglasögon,

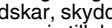
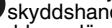

skyddshandskar, skyddskläder

och andningsskydd som lämpar sig till det använda sprutmedlet.



Spruta inte mot vindriktningen eller i kraftig vind.



Applicera inte mer sprutmedel än vad som är nödvändigt för den yta som ska behandlas.



Före varje användning ska du kontrollera att produkten fungerar som den ska, t.ex. genom att utföra ett funktionstest med vatten.



Töm och rengör produkten efter användning och se till att inga ämnen hamnar i miljön.



Använd inte produkten om det finns andra personer i arbetsområdet. Spruta inte mot personer eller mot djur.





Endast utbildad personal eller återförsäljaren får utföra underhålls- och reparationsarbeten på produkten. Använd endast reservdelar i original från Metabo.

 Låt inte produkten ligga ute i solen. Värme och frost kan skada produkten.

 Släpp ut resttryck från behållaren före påfyllning, efter användning och före underhållsarbeten. Håll utloppet vänt från kroppen.

4.3 Bekämpningsmedel

 Ej använt bekämpningsmedel ska bortskaffas i enlighet med säkerhetsföreskrifterna från tillverkaren.

 Håll inte bekämpningsmedel i olämpliga behållare (flaskor, burkar eller liknande). Produkten och bekämpningsmedel ska förvaras utom räckhåll för barn och husdjur.



 Vid arbete med bekämpningsmedel ska du inte äta, dricka eller röka förrän du har tagit av dig skyddskläderna och tvättat händer och ansikte noga (skölj ur munnen).

 Fyll inte produkten med lättantändliga eller brännbara ämnen.

 Försäkra dig om att önskat medel kan användas ihop med denna produkt. Om du känner dig tveksam, kontakta kundtjänst. Användning av sprutmedel sker på egen risk. Beakta de högsta tillåtna koncentrationerna och de säkerhetsanvisningar som föreskrivs av bekämpningsmedlets tillverkare. Beakta tillhörande säkerhetsdatablad.

 Olika sammansättning hos bekämpningsmedlen och olika användningsvillkor (koncentration, temperatur, tryck etc.) påverkar materialbeständigheten.

 Färgtilldelningarna grön, röd, blå och svart och användningsinformationen är icke bindande rekommendationer. Vi kan inte garantera dessa uppgifters riktighet i enskilda fall.

  Produkten är en elektrisk apparat. Skyddas mot väta.

4.4 Hantering av växtskyddsmedel

 Vid tidpunkten för tillverkning av produkten hade tillverkaren ingen kännedom om skadliga effekter av godkända växtskyddsmedel på material.

 Beakta gällande föreskrifter om användning av växtskyddsmedel.

4.5 Batteripaket

 Ta bort batteriet från produkten om denna inte ska användas under en längre tid.

 Felaktig hantering av litiumbatterier orsakar risk för brand, explosion och frätskador!

 Trasiga litiumjonbatterier kan läcka en något sur, brännbar vätska!

 Om du får läckande batterivätska på huden, spola direkt med rikliga mängder vatten. Får du batterivätska i ögonen, skölj med rent vatten och sök omedelbart läkarvård!

 Skydda batterierna mot fukt!

 Använd aldrig trasiga eller deformerade batterier!

 Skydda batterierna mot brand!

 Öppna aldrig batterierna!

 Vidrör eller kortslut aldrig batteripolerna!

 Ta ut batteripaketet om produkten är defekt.

 Ta ut batteriet ur produkten innan du genomför inställningar eller underhållsarbeten.

 Se till att produkten är fränkopplad när du sätter i batteriet.

4.6 Laddare

 Koppla batteriet från laddaren om det inte ska användas under en längre tid.

 Täck inte över laddaren under laddning.

 Ladda inte överhettade batteripaket utan låt dem först svalna. Stoppa laddningen om batteripaketet blir för varmt (> 55 - 60 °C).

 Använd endast för laddning av tillhörande batteripaket.

 Beakta bruksanvisningen till laddaren.

4.7 Transport

 Säkra alltid produkten när den transporteras i fordon. Transportera produkten i fränslaget och trycklöst skick.

Transport av litiumjonbatterier:

 Frakt av litiumjonbatterier regleras av bestämmelserna för farligt gods (UN 3480 och UN 3481). Fraktdokumentet för litiumjonbatterier ska uppfylla gällande föreskrifter. Kontakta eventuellt transportföretaget. Det finns certifierat förpackningsmaterial att få hos Metabo. Skicka endast batterier om kåpan är oskadd och det inte sipprar ut någon vätska. Ta ut batteriet ur produkten för att skicka det. Säkra kontaktarna mot kortslutning (isolera t.ex. med tejp).

4.8 Ej avsedd användning

Ska ej användas för följande ändamål:

flampering, ögondusch, brandsläckare, lagringsbehållare för kemikalier, lättantändliga vätskor med en flampunkt under 55 °C (märkning R10/H226, H225, H224, F, F+)

4.9 Symboler



1. Använd skyddsglasögon
2. Använd skyddshandskar

sv SVENSKA

- Använd skyddskläder
- Använd andningsskydd
- Använd hörselskydd
- Håll obehöriga borta



- Varning
- Brandfarligt
- Elektrisk spänning
- Frätande
- Giftigt
- Miljöskadligt



- Hälssofarligt

5. Översikt

Se sida 2.

- Påfyllningssikt
- Sprutmedelsbehållare
- Påfyllningslock med ventilationsmembran
- Regleringsmunstycke
- Hållare till sprutrör
- Hållare till munstycke
- Justerbar bärrem med klicksystem
- Slangledning
- Vindbehållare
- Sprutrör i parkeringsposition
- Pump och motor
- Batteri *
- Batterispärr
- Laddindikeringsknapp *
- Ladd- och signalindikering *
- Handventil (med inbyggt filter)
- Tryckinställning med strömbrytare
- LED-indikering (batteristatus/felindikering)
- Sprutrör
- Handtag

* ingår inte i leveransen/beror på utrustning

6. Driftstart

6.1 Hopsättning

- Skruva fast slangledningen (8) på vindbehållaren (9).
- Skruva fast slangledningen (8) på handventilen (16).
- Sätt in sprutröret (19) i handventilen (16) och dra åt klämmuttern.

6.2 Batteripaket

Ladda batteriet före användning. Ladda batteriet när effekten avtar.

Anvisningar för laddning av batteripaketet finns i bruksanvisningen till Metabo-laddaren.

Gäller litiumjonbatterier med kapacitets- och signalindikering (15) (beroende på utförande):

- Tryck på knappen (14), så ger LED-lamporna laddindikering.
- Om en LED-lampa blinkar, så är batteriet nästan urladdat och kräver laddning igen.

Ta ut, sätta i batteriet

Demontering: Tryck på knappen som lossar batteriet (13) och dra av batteriet (12) framåt.

Montering: Skjut på batteriet (12) tills det snäpper fast.

7. Användning

7.1 Fylla på behållaren

Obs: Fyll endast på nödvändig mängd sprutmedel.

Obs: Beakta tillverkarens blandningsspecifikationer.

- Sätt alltid in påfyllningssikten (1) i påfyllningsöppningen!
- Fyll på 2/3 av vattenmängden.
- Tillsätt flytande koncentrat.
Obs: Pulvret måste lösas upp helt.
- Fyll på med vatten (beakta markeringen "max. fyllnivå").
- Kontrollera tätningringen i påfyllningslocket (3).
Byt ut vid behov: best.nr (tätningssats): 316071800
- Stäng behållaren.

7.2 Ställa in munstyckets effekt

Ställ in önskad effekt på munstycket genom att vrida på regleringsmunstycket (4) och tryckinställningen (17).

Regleringsmunstycke (4), se fig., s. 3:

Spruta = 0 varv

Stråle = 2 varv

Fastställa flödesmängden (vid behov):

- Fastställ munstyckets flödesmängd vid vald inställning genom att spruta i en mätbägare i 1 minut.
- Håll tillbaka mätbägarens innehåll i behållaren.
- Anpassa inställningarna vid behov.

"Spruta" (vid användning av exempelvis ett batteripaket på 2,0 Ah):

Tryck (bar)	Tid (h)	Utmatad mängd (l)
1,0	5,5	100
2,0	3,5	85
3,0	2,5	70

7.3 Spruta

- Vrid tryckinställningen (17) till vald inställning i kapitel 7.2.
- Kontrollera batteripaketets kapacitet på LED-indikeringen (18).

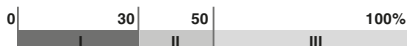

I = röd

II = gul

III = grön

3. Vänta tills pumpen slås från.
4. Spruta: håll sprutröret (19) riktat från dig och aktivera handventilen (16).

Obs: Elektroniken styr pumpens varvtal samt slår till och från pumpen.

Obs: Är användningstiden för kort?

Åtgärd: Sänk arbetstrycket genom att vrida på tryckinställningen (17).

7.4 Efter användning

 Bortskaffa rester korrekt i enlighet med tillverkarens anvisningar.

 Blås inte rent med munnen: förgiftningsrisk!

1. Töm behållaren och spola med rent vatten.
2. Tömning:
Ställ in maxtryck på tryckinställningen (17).
Vrid regleringsmunstycket (4) till läget "stråle".
Spruta tills det inte kommer ut någon vätska mer.
3. Fyll behållaren med rent vatten, slå på produkten (maxtryck, läge "stråle"). Spruta tills det inte kommer ut någon vätska mer.
4. Rengör regleringsmunstycket (4) med en mjuk borste (använd inte hårda föremål).
5. Behållaren ska lagras i tomt och öppet skick på en frostskyddad plats (min. 5 °C).
6. Om produkten inte ska användas under en längre tid: lagra det fulladdade batteriet åtskilt från produkten.

7.5 LED-felindikering

Antal blinkningar på LED-indikeringen (18) och deras innebörd:

- 1x = batteripaket urladdat – ladda batteriet
 2x = elektroniken överhettad – låt svalna i 15 min
 3x = inget/lågt tryck – se kapitel 8. "Åtgärdande av fel"
 4x = autom. frånslagning efter 15 min utan aktivitet
 5x = autom. frånslagning efter 30 min kontinuerlig drift
 7x = överström/kortslutning

Obs: LED-indikeringen upprepas 10 x

8. Åtgärder vid fel

 Endast utbildad personal eller återförsäljaren får utföra underhålls- och reparationsarbeten på produkten och endast med originalreservdelar från Metabo.

Motorn arbetar, inget tryck

- Tryck på handventilen (16) och släpp ut trycket.
- Insugsventilen har fastnat – kontakta fackman. (Rengör maskinen (se kapitlet 7.4). Skruva av slanganslutningen så som visas. Sätt i bollpumpen och pumpa flera gånger tills ventilen lossnar, Montera ihop.

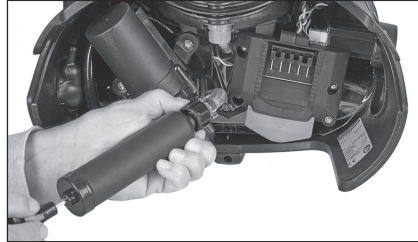
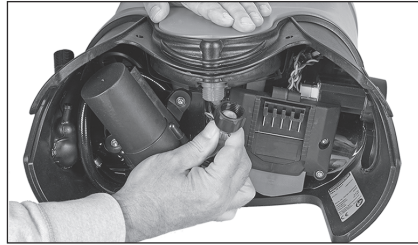

Motorn arbetar, tryck/för låg spruteffekt

- Rengör sugslangen – kontakta fackman.
- Rengör/byt ut filtret – kontakta fackman.

Motorn startar inte

- Ladda batteripaketet (12)
- Byt ut säkringen – kontakta fackman. (instickssäkring mini: 5 A | DIN 72581/3C | 19 x 20 x 5 mm)

Otät

- Byt ut tätningen – kontakta fackman.

9. Skötsel och underhåll

Låt fackman kontrollera och rengöra följande delar med jämna mellanrum, byt ut vid behov:

- Alla packningar
- Filter (handventil, sugslang)
- Regleringsmunstycke

10. Tillbehör

Använd endast Metabo- eller CAS-batteripaket (Cordless Alliance System) och tillbehör i original.

Använd endast tillbehör som uppfyller kraven och specifikationerna i den här bruksanvisningen.

Laddare: ASC Ultra, ASC 145, ASC 55, etc.

Batterier med olika kapacitet. Köp bara batterier som har samma spänning som ditt eget elverktyg.

Best.nr: 2,0 Ah 6.25596 (Li-Power)

Best.nr: 4,0 Ah 6.25591 (Li-Power)

Best.nr: 5,2 Ah 6.25392 (Li-Power)

osv.

Best.nr: 4,0 Ah 6.25367 (LiHD)

Best.nr: 5,5 Ah 6.25368 (LiHD)

osv.

Vårt kompletta tillbehörssortiment hittar du på

www.metabo.com eller i katalogen.

11. Reparation

 Endast behörig elektriker får reparera maskinen!

Metabo-enheter som behöver repareras skickar du till din Metabo-återförsäljare. För adresser, se www.metabo.com.

Du kan hämta reservdelistor på www.metabo.com.

12. Miljöskydd

Följ nationella miljöföreskrifter för omhändertagande och återvinning av uttjänta maskiner, förpackningar och tillbehör.

Förpackningsmaterial måste bortskaffas i enlighet med kommunala riktlinjer baserat på produktmärkingen. Mer information finns på www.metabo.com under service.

Släng inte batterier i hushållssoporna! Lämna tillbaka trasiga eller uttjänta batterier till Metabo-återförsäljaren!

Släng aldrig batterier i vatten.



Var rädd om miljön, släng inte uttjänta produkter och batterier bland hushållssoporna. Följ nationella miljöföreskrifter om källsortering och återvinning av uttjänta maskiner, förpackningar och tillbehör.

Ladda ur batteriet i enheten före återvinning. Säkra kontakterna mot kortslutning (isolera t.ex. med tejp).

13. Tekniska data

Förklaringar till uppgifterna finns på sida 4.

Förbehåll för tekniska ändringar.

- U = spänning
- A = mått (längd x bredd x höjd)
- P = driftstryck
- T = tillåten omgivningstemperatur vid drift och lagring
- V = max. fyllmängd
- U_M = spänning (membranpumpens motor)
- l₁ = slangledningens längd
- l₂ = sprutrörets längd
- G = regleringsmunstyckets gänga
- m = vikt (med minsta batteriet)

Mätvärdena är uppmätta enligt EN 62841.

== Likström

I de tekniska specifikationerna ovan tas även hänsyn till toleranserna (motsvarande respektive gällande standard).



Emissionsvärden
Dessa värden medger en bedömning av maskinens utsläpp samt jämförelse med andra maskiner. Beroende på förhållandena, maskinens skick och hur verktygen används kan de faktiska värdena vara högre eller lägre. Räkna även med pauser och perioder med lägre belastning. Använd de uppskattade värdena för att ta fram

skyddsåtgärder för användaren, t.ex. organisatoriska åtgärder.

Totalt vibrationsvärde (vektorsumma i tre riktningar) räknas fram enligt EN 62841:

a_h = Vibrationsemissionsvärde
 K_{h1} = Onoggrannhet (vibrationer)

Typisk A-värderad bullernivå:

L_{pA} = Ljudtrycksnivå
 K_{pA} = Onoggrannhet (ljudnivå)

När arbete utförs kan ljudnivån överskrida 80 dB(A).



Använd hörselskydd!

Alkuperäiset ohjeet

1. Vaatimustenmukaisuusvakuutus

Vakuutamme yksinomaisella vastuullamme, että nämä akkukäyttöinen reppuruisku, merkitty tyyppitunnuksella ja sarjanumerolla *1), vastaavat direktiivien *2) ja standardien *3) kaikkia asiaankuuluvia määräyksiä. Tekniset asiakirjat, säilytyspaikka *4) – katso sivu 4.

2. Määräystenmukainen käyttö

Pyörimisnopeusohjattu akkukäyttöinen reppuruisku sopii torjunta-aineille (kasvi-, hyönteis- ja sienimyrkyt ym.), nestemäisille lannoitteille, kasvinvahvistusaineille, vedelle.

(Merkki vihreällä taustalla)



Ei sovellu happopohjaisille rikkakasvien torjunta-aineille (esim. etikkahapolle, pelargonihapolle ym.), peroksidoille, hapoille, lipeäaineille ja liuottimille. Laite ei kestä öljyä (ts. ei sovellu esim. muuttöljylle).



Kansalliset määräykset voivat rajoittaa laitteen käyttöä.

Määräystenvastaisesta käytöstä aiheutuvista vaurioista vastaa ainoastaan käyttäjä.

Yleisesti hyväksytyjä tapaturmantorjuntamääräyksiä ja oheisia turvallisuusohjeita on noudatettava.

3. Yleiset turvallisuusohjeet



Huomioi tällä symbolilla merkityt tekstikohdat itsesi ja laitteesi suojaamiseksi!



VAROITUS – Lue käyttöohjeet loukkaantumista varten.

VAROITUS – Lue kaikki turvallisuusohjeet, määräykset, kuvaukset ja tekniset tiedot, joilla tämä laite on varustettu. Alla esitettyjen ohjeiden noudattamisen laiminlyönti voi aiheuttaa sähköiskun, tulipalon ja/tai vakavia tapaturmia.

Säilytä kaikki turvallisuusohjeet ja muut ohjeet huolellisesti tulevaa käyttöä varten.

Luovuta laite vain yhdessä näiden asiakirjojen kanssa eteenpäin.

4. Erityiset turvallisuusohjeet

Turvamääräykset / merkien selitykset



Lue ehdottomasti ennen ensimmäistä käyttöä.

Turvamääräykset

4.1 Yleistä



Lue käyttöohje ennen laitteen käyttöönottoa huolellisesti läpi.



Säilytä käyttöohje varmassa paikassa.



Jos laite luovutetaan kolmansille osapuolille, käyttöohje on ehdottomasti annettava mukaan.



Esiintyvistä vaurioista ei vastata ja takuu raukeaa, jos laitetta käytetään tarkoituksenvastaisesti tai väärin, korjataan epäammattimaisesti tai sitä manipuloidaan.



Ainostaan koulutetut henkilöt saavat käyttää laitetta.



Älä käytä laitetta ollessasi väsynyt, fyysisesti huonovointinen tai huumeiden/alkoholin/lääkkeiden vaikutuksen alaisena.



Turvaohjeiden ja varoitusten laiminlyönti voi johtaa henkilöiden loukkaantumisiin tai kuolemaan!



Laitetta voidaan joutua huoltamaan kansallisten määräysten mukaan nimettyjen kohteiden toimesta (direktiivi 2009/128/EY).

4.2 Käsittele/huolto



Käytä ruiskutettavan aineen mukaan sopivia suojalaseja, suojakäsineitä, suojavaatteita ja hengityssuojaimia.



Älä suihkuta tuulta vastaan tai kovassa tuulussa.



Älä suihkuta enempää ruiskutettavaa ainetta kuin käsiteltävälle alueelle vaaditaan.



Varmista ennen jokaista käyttöä, että laite toimii asianmukaisesti, esimerkiksi toimintatarkastuksella veden kanssa.



Laite on käytön jälkeen tyhjennettävä ja puhdistettava varmistaen, ettei ympäristöä saastuteta.



Älä käytä laitetta, jos työalueella on muita ihmisiä, älä ruiskuta ihmisiä tai eläimiä päin.



Huolto- ja kunnossapitotyöt saa suorittaa ainoastaan koulutettu henkilökunta tai erikoisliike. Ainoastaan Metabo-lisätarvikkeiden käyttö on sallittu.





Älä jätä laitetta aurinkoon. Kuumuus ja pakkaman voivat vaurioittaa laitetta.

 Poista loppupaine säiliöstä ennen täyttöä, käytön jälkeen ja ennen huoltotöitä, pidä suutinaukko pois päin kehostasi.

4.3 Ruiskutettava aine

 Jäljelle jääneen ruiskutettavan aineen hävityksessä on noudatettava aineen valmistajan voimassa olevia turvamääräyksiä.

 Älä täytä ruiskutettavaa ainetta sopimattomiin säiliöihin (pulloihin, tölkkeihin ym.). Säilytä laitteet ja ruiskutettavat aineet niin, että lapset eivät pääse koskemaan niihin.

 Ruiskutettavaa ainetta käsitellessä syöminen, juominen ja tupakointi on sallittua vasta, kun suojavaatteet on riisuttu ja kädet ja kasvat pesty huolellisesti (huuhtelee suu).

 Älä täytä laitteeseen herkästi syttyviä tai palavia aineita.

 Varmista, että käytettävä aine sopii laitteelle. Jos olet epävarma, ota yhteyttä asiakaspalveluun. Ruiskutettavan aineen käyttö tapahtuu omalla vastuulla, noudata ruiskutettavan aineen valmistajan ilmoittamia maksimipitoisuuksia ja turvallisuusohjeita. Huomioi käyttöturvallisuustiedotteet.

 Ruiskutettavien aineiden erilaiset koostumukset ja eri käyttöolosuhteet (pitoisuus, lämpötila, paine ym.) vaikuttavat materiaalin kestävyYTEEN.

 Värjäjärjestykset vihreä/punainen/sininen/ musta ja käyttösuositukset ovat ainoastaan suosituksia. Emme voi ottaa yksilöllisissä tapauksissa vastuuta niiden virheellömyydestä.



Tämä on sähkölaite. Suojaa se kosteudelta.

4.4 Kasvintorjunta-aineiden käsittely

 Valmistaja ei tiedä laitteen valmistushetkellä minkäläisiä sallittujen kasvintorjunta-aineiden vahingoittavia vaikutuksia laitteen materiaaleihin.

 Huomioi käytössä kasvintorjunta-aineiden levitystä koskevien kasvintorjunta-aineiden lakien mukaiset määräykset.

4.5 Akku

 Irrota akku laitteesta, jos sitä ei käytetä pidempään aikaan.

 Epäasianmukainen litiumparistojen käsittely aiheuttaa tulipalo-, räjähdys- ja syöpmisvaaran!

 Viallisesta litiumioniakusta voi valua ulos lievästi happopitoista, syttyvää nestettä!

 Jos akkunestettä valuu ulos ja sitä joutuu iholle, huuhtelee heti runsaalla vedellä. Jos akkunestettä joutuu silmiin, pese puhtaalla vedellä ja hakeudu välittömästi lääkärin hoitoon!

 Suojaa akut kosteudelta!



 Älä käytä viallisia tai vääntyneitä akkuja!



Älä altista akkuja tulelle!



Älä avaa akkuja!



Älä koske akun koskettimiin äläkä oikosulje niitä!



Jos laite on rikki, poista akku laitteesta.



Poista akku laitteesta ennen säätöjen tai huoltotöiden suorittamista.



Varmista, että laite on pois päältä, kun laitat akun paikalleen.

4.6 Latauslaite



Poista laturi akusta, jos niitä ei käytetä pidempään aikaan.



Älä peitä akkua latauksen aikana.



Älä lataa ylikuumentuneita akkuja, vaan anna niiden jäähtyä ensin. Keskeytä lataus, jos akku kuumenee liikaa (> 55 - 60 °C).



Käytä lataukseen vain yhteenkuuluvia akkuja.



Huomioi laturin käyttöohje.

4.7 Kuljetus



Varmista laite aina ajoneuvoilla kuljetettaessa. Kuljeta sammutettuna ja paineettomana.

Litiumioniakkujen kuljetus:



Litiumioniakkujen lähettämiseen sovelletaan vaarallisten aineiden kuljetusta koskevaa lainsäädäntöä (UN 3480 ja UN 3481). Ota selvää sillä hetkellä voimassa olevista määräyksistä, kun lähetät litiumioniakkuja. Kysy tarvittaessa neuvoa kuljetusyritykseltä. Sertifioidun pakkauksen voit hankkia Metabolta. Lähetä akku vain, kun kotelo on ehjä eikä nestettä valu ulos. Ota akku laitteesta lähetettäväksi. Varmista kontaktit oikosulkua vastaan (esim. eristä teipillä).

4.8 Sopimaton käyttö

Älä käytä seuraaviin tarkoituksiin:

Liekkittämiseen, silmien huuheltuun, tulipalon sammuttamiseen, kemikaalien säilyttämiseen, herkästi syttyville nesteille, joiden leimahduspiste on alle 55 °C (merkintä R10 / H226, H225, H224, F, F+)

4.9 Symbolit



1. Käytä suojalaseja

2. Käytä suojakäsineitä
3. Käytä suojavaatteita
4. Käytä hengityssuojainta
5. Käytä kuulosuojaimia
6. Pidä asiattomat kaukana



7. Varoitus
8. Tulenarka
9. Sähköjännite
10. Syövyttävä
11. Myrkyllinen
12. Ympäristölle vaarallinen



13. Terveydelle haitallinen

5. Yleiskuva

Katso sivu 2.

- 1 Täyttösihti
- 2 Ruiskutusainesäiliö
- 3 Täyttökansi tuuletuskalvolla
- 4 Säättösuutin
- 5 Suihkuputken pidike
- 6 Suuttimen pidike
- 7 Kantohihna, säädettävä klik-järjestelmällä
- 8 Letkujohto
- 9 Ilmasäiliö
- 10 Suihkuputki lepoasennossa
- 11 Pumppu ja moottori
- 12 Akku *
- 13 Akun lukituksen avauspainike
- 14 Kapasiteetinäytön painike *
- 15 Kapasiteetti- ja signaalinäyttö *
- 16 Käsiventtiili (integroidulla suodattimella)
- 17 Painesäätö virtakatkaisimella
- 18 LED-näyttö (akkukapasiteetti/vikanäyttö)
- 19 Suihkuputki
- 20 Kädensijat

* Ei sisälly toimitukseen / varustuksesta riippuvainen

6. Käyttöönotto

6.1 Kokoonpano

1. Ruuvaa letkujohto (8) kiinni ilmasäiliöön (9).
2. Ruuvaa letkujohto (8) kiinni käsiventtiiliin (16)
3. Aseta suihkuputki (19) käsiventtiiliin (16) ja kiristä pidikkeet.

6.2 Akku

Lataa akku ennen käyttöä. Lataa akku uudelleen sen tehon laskiessa.

Accun latausohjeet löydät Metabo-laturin käyttöohjeesta.

Litiumioniakut kapasiteetti- ja signaalinäytöllä (15) (riippuu varusteista):

- Painiketta (14) painamalla LED-valoilla näytetään lataustila.
- Jos jokin LED-valo vilkkuu, akku on lähes tyhjä ja se on jälleen ladattava.

Akun irrottaminen ja kiinnittäminen

Irrottaminen: Paina akun lukituksen vapautuspainiketta (13) ja vedä akku (12) eteenpäin irti.

Kiinnitys: Työnnä akku (12) paikalleen siten, että se lukittuu.

7. Käyttö

7.1 Säiliön täyttäminen

Huomautus: Käytä vain tarvittavaa suihkutettavan aineen määrää.

Huomautus: Huomioi valmistajan sekoitustiedot.

1. Käytä aina täyttösuutinta (1) täyttöaukossa!
2. Täytä 2/3 vesimäärästä.
3. Lisää **nestemäinen** tiiviste.
Huomautus: jauheen on oltava liuennut täydellisesti.
4. Lisää loppu vesi (huomioi merkki "maks. täyttökorkeus").
5. Tarkasta täyttöaukon (3) tiivisterengas. Vaihda tarvittaessa: tilausnrn (tiivistesetti): 316071800
6. Sulje säiliö.

7.2 Suutintehon säätäminen

Säädä haluttu suutinteho säätösuutinta (4) kääntämällä ja painesäädöllä (17).

Säättösuutin (4), katso kuva, sivu 3:

Suihkutus = 0 kiertoa

Ruisku = 2 kiertoa

Läpivirtausmäärän määrittäminen (tarvittaessa):

- Määritä suuttimen läpivirtausmäärä valitussa asetuksessa suihkuttamalla 1 minuutti mitta-astiaan.
- Tyhjennä mitta-astian sisältö takaisin säiliöön.
- Muuta asetuksia tarvittaessa.

"Suihkutus" (esimerkkinä 2,0 Ah -akku käytettäessä):

Paine (bar)	Kesto (h)	Suihkutusmäärä (l)
1,0	5,5	100
2,0	3,5	85
3,0	2,5	70

7.3 Suihkutus

1. Käännä painesäätö (17) haluttuun asetukseen luvussa 7.2.
2. Tarkasta akun kapasiteetti LED-näytöltä (18).

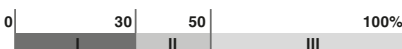

I = punainen

II = keltainen

III = vihreä

3. Odota, kunnes pumppu sammuu.

fi SUOMI

4. Suihkutus: Pidä suihkuputkea (19) poissa itsestäsi ja käytä käsiventtiiliä (16).

Huomautus: Elektroniikka ohjaa pumpun pyörimisnopeutta ja kytkee pumpun päälle ja pois päältä.

Huomautus: Onko käyttöaika liian lyhyt?

Apu: Pienennä työpainetta painesäätöä (17) kääntämällä.

7.4 Käytön jälkeen

⚠ Hävitä jäljelle jääneet aineet asianmukaisesti ja valmistajan ohjeiden mukaan.

⚠ Älä puhalla suulla: myrkytysvaara!

1. Tyhjennä säiliö ja huuhtele puhtaalla vedellä.
2. Suihkutus tyhjäksi:
Säädä painesäätö (17) maksimipaineeseen. Käännä säätösuutin (4) asentoon "Ruisku". Suihkuta, kunnes nestettä ei enää tule ulos.
3. Täytä säiliö puhtaalla vedellä, kytke laite päälle (maksimipaine, asento "Ruisku"). Suihkuta, kunnes nestettä ei enää tule ulos.
4. Puhdista säätösuutin (4) pehmeällä harjalla (älä käytä kovia esineitä).
5. Säilytä säiliötä aina tyhjänä, avattuna ja pakkaselta suojattuna (väh. 5 °C).
6. Pidempiaikainen käytöstäpoisto: säilytä täyteen ladattu akku laitteesta irrotettuna.

7.5 LED-vikanäyttö

LED-näytön (18) vilkkujen lukumäärä ja niiden merkitykset:

- 1x = Akku tyhjä – lataa akku
2x = Elektroniikan ylikuumentuminen – anna jäähtyä 15 min
3x = Ei painetta / vähäinen paine – katso luku 8. "Häiriöiden korjaus"
4x = Automaattinen sammutus, jos laitetta ei käytetä 15 minuuttiin
5x = Automaattinen sammutus 30 min jatkuvan käytön jälkeen
7x = Ylivirta/oikosulku

Huomautus: LED-näyttö toistaa 10 x

8. Häiriöiden korjaus

⚠ Huolto- ja kunnossapitotyöt vain koulutettu henkilökunta tai erikoisliike sekä ainoastaan Metabo-alkuperäisosilla.

Moottori käy, ei painetta

- Käytä käsiventtiiliä (16) ja poista paine.
 - Imuventtiili liimaantunut – käänny ammattihenkilön puoleen.
- (Laitteen puhdistus (katso luku 7.4). Ruuvaa letkuliitäntä irti kuvan mukaan. Aseta pallopumppu paikoilleen, pumpppaa useamman kerran, jolloin venttiili irtaoo. Kokoa uudelleen.



Moottori käy, paine/suihkuteho riittämätön

- Imuventtiilin puhdistus – käänny ammattihenkilön puoleen.
- Suodattimen puhdistus/vaihto – käänny ammattihenkilön puoleen.

Moottori ei käy

- Lataa akku (12)
- Sulakkeen vaihto – käänny ammattihenkilön puoleen. (Auton minipistosulake: 5 A | DIN 72581/3C | 19 x 20 x 5 mm)

Epätiivis

- Tiivisteiden vaihto – käänny ammattihenkilön puoleen.

9. Hoito ja huolto

Anna ammattihenkilön tarkastaa ja puhdistaa säännöllisesti, tarvittaessa vaihdettava:

- Kaikki tiivisteet
- Suodatin (käsiventtiili, imuletku)
- Säätösuutin

10. Lisätarvikkeet

Käytä vain alkuperäisiä Metabo- tai CAS- (Cordless Alliance System) akkuja ja lisävarusteita.

Käytä vain sellaisia lisätarvikkeita, jotka täyttävät tässä käyttöoppaassa ilmoitetut vaatimukset ja ominaistiedot.

Latauslaitteet: ASC Ultra, ASC 145, ASC 55 jne.

Kapasiteetiltaan erilaiset akut. Osta vain sellaisia akkuja, joiden jännite on sähkötyökaluusi sopiva.

Tilausno: 2,0 Ah 6.25596 (Li-Power)

Tilausno: 4,0 Ah 6.25591 (Li-Power)

Tilausno: 5,2 Ah 6.25392 (Li-Power)

ym.

Tilausno: 4,0 Ah 6.25367 (LiHD)

Tilausno: 5,5 Ah 6.25368 (LiHD)

ym.

Lisätarvikkeiden täydellinen valikoima, katso www.metabo.com tai luettelo.

11. Korjaus

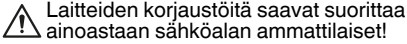

Laitteiden korjaustöitä saavat suorittaa ainoastaan sähköalan ammattilaiset!

Jos Metabo-laitteesi vaatii korjausta, ota yhteyttä Metabo-jälleenmyyjään. Katso osoitteet osoitteesta www.metabo.com.

Varaosaluettelot voit ladata osoitteesta www.metabo.com.

12. Ympäristönsuojelu

Noudata käytöstä poistettujen koneiden, pakkausten ja lisätarvikkeiden ympäristöystävällistä hävittämistä ja kierrätystä koskevia kansallisia määräyksiä.

Pakkausmateriaalit on hävitettävä paikallisia määräyksiä noudattaen niiden tunnistaiden mukaisesti. Lisätietoa löytyy osoitteesta www.metabo.com kohdassa Asiakaspalvelu.

Akkuja ei saa hävittää talousjätteen mukana! Palauta viralliset tai käytöstä poistetut akut Metabomyyjälle!

Älä heitä akkuja veteen.



Ympäristön suojelemiseksi älä hävitä käytöstä poistettuja laitteita ja akkuja talousjätteiden mukana. Noudata käytöstä poistettujen koneiden, pakkausten ja lisätarvikkeiden lajiteltua hävittämistä ja kierrätystä koskevia kansallisia määräyksiä.

Ennen kuin viet akun kierrätyspisteeseen, tyhjennä akun lataus laitteessa. Varmista kontaktit oikosulkua vastaan (esim. eristä teipillä).

13. Tekniset tiedot

Selitykset sivulla 4 annetuille tiedoille.

Pidätämme oikeuden tehdä teknisen kehityksen vaatimia muutoksia.

- U = jännite
- A = mitat (pituus x leveys x korkeus)
- P = käyttöpaine
- T = sallittu ympäristölämpötila käytössä ja varastoinnissa
- V = maks. täyttösisältö
- U_M = jännite (kalvopumpun moottori)
- l₁ = letkujohdon pituus
- l₂ = suihkuputken pituus
- G = säätösuuttimen kierre
- m = paino (pienimmällä akulla)

Mittausarvot ilmoitettu EN 62841 mukaan.

⇌ Tasavirta

Annetut tekniset tiedot ovat toleranssien mukaisia (vastaavat kyseisiä voimassa olevia standardeja).



Päästöarvot

Nämä arvot mahdollistavat laitteen päästöjen arvioimisen ja erilaisten laitteiden keskinäisen vertailun. Kulloisistakin käyttöolosuhteista ja

laitteen tai käyttötarvikkeiden kunnosta riippuen todellinen kuormitus voi olla kyseisiä arvoja suurempi tai pienempi. Ota arvioinnissa huomioon työtauat ja vähäisemmän kuormituksen jaksot. Määritä nämä tekijät huomioiden arvioitujen arvojen perusteella käyttäjän suojaamiseen vaadittavat toimenpiteet esim. työnjärjestelyyn liittyvät toimenpiteet.

Värähtelyn kokonaisarvo (kolmen suunnan vektorisumma) mitattu EN 62841 mukaisesti:

a_h = värähtelyn päästöarvo
K_h = epävarmuus (värähtely)

Tyypillinen A-painotettu äänitaso:

L_{pA} = äänen painetaso
K_{pA} = epävarmuus (äänitaso)
Käytössä melutaso voi ylittää 80 dB(A).



Käytä kuulosuojaimia!

Original bruksanvisning

1. Samsvarserklæring

Vi erklærer på eget ansvar at denne batteri ryggspøyten, identifisert med type- og serienummer *1), overholder alle relevante bestemmelser i direktivene *2) og standardene *3). Teknisk dokumentasjon ved *4) – se side 4.

2. Forskriftsmessig bruk

Den turtallsstyrte batteri ryggspøyten er egnet for pesticider (herbicider, isekticider, fungicider osv) flytende gjødsel, plantegjødsel, vann.



(Symbol på grønn bakgrunn)

Ikke egnet for syrebasert ugressmidler (f.eks. eddiksyre, pelargonsyre o.lign.), peroksid, syrer, lut og løsemidler.

Maskinen er ikke oljefast (dvs. ikke egnet for f.eks. slippolje).



Nasjonale forskrifter kan evt. begrense bruken av utstyret.

Bruker er alene ansvarlig for skader som måtte oppstå pga. ikke-forskriftsmessig bruk.

Generelt gjeldende arbeidsmiljøforskrifter og vedlagt sikkerhetsinformasjon må overholdes.

3. Generelle sikkerhetsanvisninger



For din egen sikkerhet og for å beskytte apparatet må du ta hensyn til tekst som er merket med dette symbolet!



ADVARSEL – Les bruksanvisningen for å minimere skaderisiko.

ADVARSEL Les gjennom alle sikkerhetsanvisninger, instruksjoner, illustrasjoner og tekniske data som følger med dette utstyret. Manglende overholdelse av anvisningene nedenfor kan medføre elektrisk støt, brann og/eller alvorlige personskader.

Oppbevar all sikkerhetsinformasjon og alle anvisninger for fremtidig bruk.

Lån bare ut apparatet ditt sammen med disse dokumentene.

4. Spesielle sikkerhetsanvisninger

Sikkerhetsbestemmelser / symbolforklaring



Viktig: leses før første gangs bruk.

Sikkerhetsbestemmelser

4.1 Generelt

Les nøye gjennom bruksanvisningen før du tar utstyret i bruk.



Oppbevar bruksanvisningen på et sikkert sted.



Hvis utstyret gis videre til andre, skal bruksanvisningen følge med.



Garantien opphører og det overtas ikke ansvar for skader dersom utstyret brukes til andre enn sitt tiltenkte formål, betjenes feil, repareres ufagmessig eller manipuleres.



Utstyret skal bare brukes av opplærte personer.



Ikke bruk dette utstyret hvis du er søvnnig, psykisk uvel eller har brukt narkotika, alkohol eller medikamenter.



Manglende overholdelse av advarsler og sikkerhetsanvisninger kan medføre alvorlige personskader eller død!



Utstyret kan komme inn under nasjonale forskrifter om regelmessig kontroll fra offentlige myndigheters side (retningslinje 2009/128/EF).

4.2 Håndtering / vedlikehold



Bruk beskyttende briller, hansker, beklledning og åndemaske tilpasset middelet som sprøytes ut.



Sprøyt ikke mot vinden eller når det blåser sterkt.



Påfør ikke mer middel enn det som trengs for flaten som skal behandles.



Påse før hver gangs bruk at apparatet fungerer som det skal, f.eks. ved å teste det med vann.



Etter bruk skal apparatet tømmes og rengjøres uten ekstra belastning av miljøet.



Utstyret skal ikke brukes hvis det befinner seg andre personer i området; sprøyt ikke i retning av personer eller dyr.



Vedlikehold og reparasjoner skal bare utføres av opplærte personer eller hos en fagforhandler. Det skal kun brukes originale deler fra Metabo.





La ikke apparatet bli stående i solen. Varme og frost kan skade apparatet.

 Slipp ut resttrykk fra beholderen før den fylles, når den ikke lenger skal brukes og før det utføres vedlikehold; pass på å vende åpningen bort fra deg.

4.3 Sprøytemiddel

 Rester av sprøytemiddel deponeres i tråd med anvisningene fra sprøytemiddelprodusenten.

 Ikke hell sprøytemiddel over i uegnede beholdere (flasker, bokser el.lign.). Oppbevar utstyr og sprøytemidler utilgjengelig for barn og husdyr.



 Når du arbeider med sprøytemidler skal du ikke spise, drikke eller røyke før du har tatt av deg beskyttelsesklærne og vasket hender og ansikt godt (skyll ut munnen).

 Fyll ikke på lett antennelige substanser.

 Forviss deg om at middelet du ønsker å bruke er egnet for dette utstyret. Hvis du er i tvil, kan du gjerne kontakte kundeservice. Bruk av sprøytemiddel skjer på ditt eget ansvar; følg produsentens opplysninger om maksimal konsentrasjon og sikkerhet. Følg sikkerhetsdatabladene.

 Forskjellig sammensetning av sprøytemidlene og varierende bruksbetingelser (konsentrasjon, temperatur, trykk osv.) påvirker materialet.

 Fargekodingen grønn / rød / blå / sort og bruksinformasjonen er kun ikke-bindende anbefalinger. Vi kan ikke garantere at de stemmer i alle tilfeller.

  Dette er et elektrisk apparat. Beskyttes mot fuktighet.

4.4 Håndtering av plantevernmidler

 På produksjonstidspunktet er produsenten ikke kjent med at tillatte plantevernmidler kan ha skadelig påvirkning på materialene i apparatet.

 Når utstyret brukes til å påføre plantevernmidler skal offentlige lover om plantevern overholdes.

4.5 Batteri

 Ta ut batteriet hvis apparatet ikke er i bruk over lengre tid.

 Ukynndig omgang med litiumbatterier innebærer fare for brann, eksplosjon og etsing!

 Det kan lekke en lett sur, brennbar væske fra ødelagte Li-ion batterier!

 Hvis batterivæske kommer i kontakt med huden, må du straks skylle med rikelig med vann. Hvis du får batterivæske i øynene, må du vaske med rent vann og straks oppsøke lege!

 Batteriene må beskyttes mot fuktighet!



 Ikke bruk defekte eller deformerte batterier.!

 Ikke utsett batterier for åpen ild!

 Ikke åpne batteriene!

 Kontaktene i batteriene må ikke berøres eller kortsluttes!

 Ta batteriet ut av apparatet hvis det går i stykker.

 Ta batteriet ut av apparatet før alle former for innstilling og vedlikehold.

 Kontroller at apparatet er slått av før du setter inn batteriet.

4.6 Lader

 Ta batteriet ut av laderen hvis det ikke er i bruk over lengre tid.

 Laderen må ikke dekkes til når den er i bruk.

 Overopphetede batterier må avkjøles før de lades på nytt. Stans ladingen hvis batteriet blir for varmt (> 55 - 60 °C).

 Bruk bare batteriet som hører til i laderen.

 Se bruksanvisningen for laderen.

4.7 Transport

 Utstyret må sikres under evt. transport.
Utstyret må være avskrudd og trykløst under transport.

Transport av Li-ion batterier:

 Frakt av Litium-Ion-batterier er underlagt bestemmelser for frakt av farlig gods (UN 3480 og UN 3481). Gjør deg kjent med gjeldende forskrifter ved frakt av Litium-Ion-batterier. Ta eventuelt kontakt med transportforetaket du bruker. Metabo kan levere sertifisert emballasje. Send bare med batteriet hvis maskinhuset er uskadet og det ikke lekker væske. Ta batteriet ut av apparatet når det sendes. Sikre kontaktene mot kortslutning (f.eks. med tape).

4.8 Uegnet bruk

Skal ikke brukes til:

Flammebehandling, øyeskylling, brannslukking, som oppbevaring for kjemikalier eller lettantennelige væsker med antenningspunkt under 55 °C (merking R10 / H226, H225, H224, F, F+)

4.9 Symboler



1. Bruk vernebriller
2. Bruk hansker
3. Bruk beskyttelsesbekledning
4. Bruk støvmaske

no NORSK

5. Bruk hørselsvern
6. Hold uvedkommende borte



7. Advarsel
8. Brannfarlig
9. Elektrisk spenning
10. Etsende
11. Giftig
12. Miljøskadelig



- 13
13. Helsekadelig

5. Oversikt

Se side 2.

- 1 Påfyllingssikt
- 2 Sprøytemiddelbeholder
- 3 Påfyllingslokk med luftemembran
- 4 Reguleringsdyse
- 5 Sprøytelanseholder
- 6 Dyseholder
- 7 Justerbar bærestropp med klikk-system
- 8 Slangeledning
- 9 Trykktank
- 10 Spøytelanse parkert
- 11 Pumpe og motor
- 12 Batteri *
- 13 Opplåsing av batterier
- 14 Knapp for kapasitetsindikator *
- 15 Kapasitets- og signalindikasjon *
- 16 Håndventil (med filter)
- 17 Trykkinnstilling med av-/påbryter
- 18 LED-visning (batterikapasitet / feilindikator)
- 19 Spøytelanse
- 20 Håndtak

* følger ikke med i pakken / utstyrsavhengig

6. Ta i bruk

6.1 Montering

1. Skru slangeledningen (8) på trykktanken (9).
2. Skru slangeledningen (8) på håndventilen (16)
3. Stikk sprøytelansen (19) inn i håndventilen (16) og trekk til klemmemutteren.

6.2 Batteri

Før bruk må batteriet lades opp. Lad opp batteriet på nytt hvis effekten avtar.

Anvisninger om lading av batteriet finner du i bruksanvisningen til Metabo-laderen.

Ved li-ion batterier med visning av kapasitet og signal (15) (avhengig av utstyr):

- Trykk på tasten (14) for å lese av ladenivået ved hjelp av LED-lampene.
- Hvis en LED-lampe lyser, er batteriet nesten tomt og må lades opp igjen.

Ta ut og sette inn batterier

Ta ut: Trykk på knappen for opplåsing av batteriet (13) og trekk det ut (12) ut fremover.

Sette inn: Skyv inn batteripakken (12) til den smekker på plass.

7. Bruk

7.1 Fylle beholderen

MerK: Bland bare ut den mengden sprøytemiddel du trenger.

MerK: Følg produsentens opplysninger om blandingsforhold.

1. Sett alltid sikten (1) inn i påfyllingsåpningen!
2. Fyll på 2/3 av vannmengden.
3. Hell på flytende konsentrat.
MerK: Pulver må være fullstendig oppløst.
4. Fyll på vann (følg "max"-markeringen).
5. Kontroller pakningen på påfyllingslokket (3). Bytt den ut ved behov: Bestillingsnr. (pakningssett): 316071800
6. Lukk beholderen.

7.2 Stille dyseåpningen

Drei på justeringsdysen (4) og trykkinnstillingen (17) for å få ønsket effekt av dysen.

Justeringsdyse (4), se bilde på side 3:

Spray = 0 omdreininger

Stråle = 2 omdreininger

Bestemte gjennomstrømningsmengde (ved behov):

- Gjennomstrømningsmengden i dysen fastlegges ved å sprute inn i et målebeger i 1 minutt.
- Tøm innholdet i målebegeret tilbake i beholderen.
- Gjør evt. forandringer på innstillingene.

"Spray" (eksempel med bruk av 2,0 Ah batteri):

Trykk (bar)	Tid (t)	Volum (l)
1,0	5,5	100
2,0	3,5	85
3,0	2,5	70

7.3 Sprøyting

1. Drei trykkinnstillingen (17) til valgt innstilling i kapittel 7.2.
2. Sjekk batterikapasiteten i LED-visningen (18).

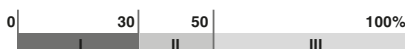

I = rød

II = gul

III = grønn

3. Vent til pumpen kobler seg ut.
4. Sprøyting: Hold spøytelansen (19) bort fra deg og bruk håndventilen (16).

MerK: Pumpeturallet styres av elektronikken som kobler pumpen inn og ut.

Merk: For kort tid?

Tiltak: Senk arbeidstrykket ved å dreie på trykkinnstillingen (17).

7.4 Etter bruk

⚠ Rester deponeres i tråd med regleverk og produsentens anvisninger.

⚠ Ikke blås gjennom med munnen: fare for forgiftning!

1. Tøm beholderen og skyll den med rent vann.
2. Tomsprøyting:
Still trykkinnstillingen (17) på maks.
Drei justeringsdysen (4) til "stråle".
Sprut til det ikke kommer mer væske.
3. Fyll beholderen med rent vann, koble inn apparatet (maks trykk, stilling "stråle"). Sprut til det ikke kommer mer væske.
4. Rengjør justeringsdysen (4) med en myk børste (ikke bruk en hard gjenstand).
5. Beholderen lagres tom, åpne og beskyttet mot frost (min. 5°C).
6. Hvis utstyret tas ut av bruk for lengre tid skal batteriet tas ut.

7.5 LED feilindikator

Antall blink i LED-visning (18) og hva det betyr:

- 1x = Batteri tomt - lade batteriet
 2x = Overoppheting av elektronikken – la kjøle i 15 minutter
 3x = Ikke/lavt trykk – se kapittel 8. „Feilretting“
 4x = Autom. utkobling etter 15 min. stillstand
 5x = Autom. utkobling etter 30 min. permanent drift
 7x = Overstrøm / kortslutning

Merk: LED-blinkene gjentas 10 ganger

8. Utbedring av feil

⚠ Vedlikehold og reparasjoner skal bare utføres av opplærte personer eller en fagforhandler, og alltid med originale Metabo deler.

Motoren går, ikke trykk

- Bruk håndventilen (16) og slipp ut trykk.
- Sugeventilen tilklebet - ta kontakt med en fagperson.
(Rengjøre apparatet; se kapittel 7.4). Skru av slangetilkoblingen slik det vises. Sett inn ball-pumpen og pump flere ganger - til ventilen løsner. Sett sammen igjen.



Motoren går, for lavt trykk/sprøyteeffekt

- Rengjør sugeslangen - ta kontakt med en fagperson.
- Rengjøre/bytte filter - ta kontakt med en fagperson.

Motoren går ikke

- Lad opp batteriet (12)
- Bytte sikring - ta kontakt med en fagperson. (Mini bilsikring:
5 A | DIN 72581/3C | 19 x 20 x 5 mm)

Utett

- Bytte pakning - ta kontakt med en fagperson.

9. Pleie og vedlikehold

Sørg for regelmessig kontroll og rengjøring av en fagperson - bytt ut ved behov:

- Alle pakninger
- Filtre (håndventil, sugeslange)
- Justeringsdysse

10. Tilbehør

Bruk kun originale Metabo- eller CAS- (Cordless Alliance System) batterier og tilbehør.

Bruk kun tilbehør som oppfyller kravene og spesifikasjonene som angis i denne bruksanvisningen.

Ladere: ASC Ultra, ASC 145, ASC 55, etc.

Batterier med ulik kapasitet. Kjøp bare batterier med spenning som passer til ditt elektroverktøy.

Bestillingsnr.: 2,0 Ah 6.25596 (Li-Power)

Bestillingsnr.: 4,0 Ah 6.25591 (Li-Power)

Bestillingsnr.: 5,2 Ah 6.25392 (Li-Power) osv.

Bestillingsnr.: 4,0 Ah 6.25367 (LiHD)

Bestillingsnr.: 5,5 Ah 6.25368 (LiHD)

osv.

Det komplette tilbehørsprogrammet finner du på www.metabo.com eller i katalogen.

11. Reparasjon

⚠ Apparatene må kun repareres av elektro-fagfolk!

Ta kontakt med din Metabo-forhandler hvis du har et Metabo-apparat som må repareres. Adresser finner du på www.metabo.com.

Du kan laste ned reservedelslister fra www.metabo.com.

12. Miljøvern



Bruk hørselsvern!

Følg nasjonale forskrifter for miljøvennlig kassering og resirkulering av gamle maskiner, emballasje og tilbehør.

Emballasjematerialene må kasseres i henhold til merkingen og kommunale retningslinjer. Du finner mer informasjon på www.metabo.com i området Service.

Batterier må ikke kastes i husholdningsavfallet! Gi defekte eller brukte batterier tilbake til Metabo-forhandleren!

Ikke kast batteriene i vann.



Ta vare på miljøet og ikke kast elektroverktøy og batterier sammen med husholdningsavfallet. Følg nasjonale forskrifter for kildesortering og resirkulering av gamle maskiner, emballasjer og tilbehør.

Før du kasserer batteriet, må det lades ut i apparatet. Sikre kontaktene mot kortslutning (f.eks. med tape).

13. Tekniske data

Forklaringer til opplysningene på side 4.

Vi forbeholder oss retten til å gjøre endringer som følge av teknisk utvikling.

U	=	spenning
A	=	Dimensjoner (lengde x bredde x høyde)
P	=	Driftstrykk
T	=	Tillatt omgivelsestemperatur ved drift og oppbevaring
V	=	maks. påfyllingsvolum
U _M	=	Spenning (motor på membranpumpe)
l ₁	=	Lengde på slangeledning
l ₂	=	Lengde på sprøytelanse
G	=	Gjenge på justeringsdyse
m	=	Vekt (med minste batteri)

Måleverdier iht. EN 62841.

--- Likestrøm

Angitte tekniske data kan variere (i henhold til de gjeldende standardene).



Emisjonsverdier

Disse verdiene gjør det mulig å anslå emisjonen fra apparatet og å sammenlikne ulike apparater. Avhengig av bruksbetingelsene, tilstanden til apparatet og verktøyet, kan den faktiske belastningen være høyere eller lavere. Ta hensyn til arbeidspauser og perioder med mindre belastning når du vurderer. Fastsett sikkerhetstiltak for brukeren på grunn av tilpassede vurderingsverdier, f.eks. organisatoriske tiltak.

Total svingningsverdi (vektorsum tre retninger) formidlet iht. EN 62841:

a _h	=	Emisjonsverdi svingning
K _h	=	Usikkerhet (vibrasjon)

Typiske A-veide lydnivåer:

L _{pA}	=	Lydtryknivå
K _{pA}	=	Usikkerhet (lydnivå)

Under arbeid kan lydnivået overskride 80 dB(A).

Original brugsanvisning

1. Overensstemmelseserklæring

Vi erklærer under eneansvar: Disse batteridrevne rygsprøjter, identificeret ved angivelse af type og serienummer *1), opfylder alle relevante bestemmelser i direktiverne *2) og standarderne *3). Teknisk dossier ved *4) - se side 4.

2. Apparatets formål

Den omdrejningstalstyrede, batteridrevne rygsprøjte er egnet til pesticider (herbicider, insekticider, fungicider etc.) flydende gødning, vækstfremmende midler, vand).



(Symbol på grøn baggrund)

Uegnet til syrebaserede ukrudtbekæmpelsesmidler (f.eks. Eddikesyre, pelargonsyre etc.) peroxider, syrer, baser og opløsningsmidler). Sprøjten er ikke oliebestandig (d.v.s. Ikke egnet til f.eks. oliebaseret træbeskyttelse).



Landespecifikke forskrifter kan begrænse brug af sprøjten.

For skader på grund af anvendelse til andre formål end de tiltænkte er brugeren alene ansvarlig.

Generelt anerkendte forskrifter om ulykkesforebyggelse og vedlagte sikkerhedsanvisninger skal overholdes.

3. Generelle sikkerhedsanvisninger



Vær opmærksom på de tekstafsnit, der er markeret med dette symbol, for din egen og maskinens sikkerhed!



ADVARSEL – læs brugsanvisningen for at reducere faren for personskader.

ADVARSEL – Læs alle sikkerhedsanvisninger, anvisninger, illustrationer og tekniske data, som dette apparat er forsynet med. I tilfælde af manglende overholdelse af anvisningerne nedenfor er der risiko for elektrisk stød, brand og/eller alvorlige personskader.

Gem alle advarsler og instruktioner til senere brug.

Videregiv kun dit udstyr sammen med disse dokumenter.

4. Særlige sikkerhedsanvisninger

Sikkerhedsanvisninger /symbolforklaringer



Skal altid læses inden brug.

Sikkerhedsanvisninger

4.1 Generelt



Læs denne brugsanvisning grundigt igennem allerede før apparatets første ibrugtagning.



Opbevar brugsanvisningen et sikkert sted.



Når apparatet videregives til tredje personer, skal brugsanvisningen altid følge med.



Når apparatet anvendes til andre formål, betjenes forkert, repareres usagkyndigt eller manipuleres, afviser vi ethvert ansvar for opståede skader, og garantikravene bortfalder.



Sprøjten må kun betjenes af skolede personer.



Apparatet må ikke betjenes ved søvnighed, fysisk ubehag, under indflydelse af narkotika / alkohol / medicin etc.



Overholdes sikkerhedsanvisningerne og advarselne ikke, kan dette medføre alvorlige kvæstelser eller endda livsfare!



Apparatet kan være underlagt forskrifterne om en regelmæssig kontrol, udført af bemyndigede organer (Direktiv 2009/128 EF).

4.2 Rengøring, vedligeholdelse



Bær sikkerhedsbriller, sikkerhedshandsker, sikkerhedstøj og åndedrætsværn, der svarer til det pågældende sprøjtemiddel.



Sprøjt ikke mod vinden og ikke i blæsevejr.



Sprøjt ikke større mængder sprøjtemiddel end der er nødvendig for arealet.



Kontrollér hver gang inden brug, at sprøjten er funktionsdygtig, f.eks. Gennem en funktionstest med vand.



Apparatet skal tømmes og rengøres inden brug. Pas på ikke at forurene miljøet.



Apparatet må ikke anendes, når der befinder sig personer i arbejdsområdet. Sprøjt ikke i retning af personer eller dyr.





Vedligeholdelses- og reparationsarbejder må kun udføres af skolede personer eller forhandleren. Der må kun anvendes originale Metabo-reservedele.

 Sprøjten må ikke efterlades i solen. Varme op frostpåvirkning kan beskadige sprøjten.

 Inden fyldning, efter brug og inden der udføres vedligeholdelse skal reststrykket i beholderen lukkes ud, her skal tømningåbningen holdes væk fra kroppen.

4.3 Sprøjtemiddel

 Sprøjtemiddelrester skal bortskaffes i henhold til sprøjtemiddelproducentens sikkerhedsregler.

 Sprøjtemidler må ikke fyldes på uegnede beholdere (flasker, dåser etc.) Sprøjten og sprøjtemidlet skal opbevares utilgængeligt for børn og husdyr.

 Under arbejdet med sprøjtemidlet er det kun tilladt at spise, drikke eller ryge efter at sikkerhedstøjet er aflagt og hænder og ansigt er vasket grundigt (skyl munden)

 Kom aldrig i kontakt med letantændelige eller brændbare væsker i sprøjten.

 Kontrollér, at det ønskede middel er egnet til dette apparat. Kontakt vores kundeservice, hvis du er i tvivl. Sprøjtemidler bruges på eget ansvar, følg den maks. koncentration og de sikkerhedsanvisninger sprøjtemiddelproducenten har angivet. Bemærk sikkerhedsdatabladene.

 Sprøjtemidlers forskellige sammensætning og forskellige anvendelsesbetingelser (koncentration, temperatur, tryk etc.) påvirker materialets holdbarhed.

 Ved farveinddelingen grøn / rød / blå / sort og oplysningerne om anvendelse er der tale om ikke-bindende anbefalinger. Vi kan ikke garantere for rigtigheden i det enkelte tilfælde.

 Dette er et elektrisk apparat. Beskyttes mod fugt.

4.4 Håndtering med plantebeskyttelsesmidler

 Producenten er på tidspunktet for sprøjtes produktion ikke bekendt med skadelige påvirkning fra godkendte plantebeskyttelsesmidler på sprøjtes materialer.

 Følg miljølovgivningen med hensyn til sprøjtning med plantebeskyttelsesmidlerne.

4.5 Batteri

 Fjern batteriet, når apparatet ikke skal bruges i længere tid.

 Ved udsagkyndig håndtering med litium-batterier er der fare for brand, eksplosion og ætsning.

 Der kan sive let sur, brændbar væske ud af defekte Li-ion batterier!

 Skyl straks med rigelige mængder vand, hvis batterivæsken kommer i kontakt med huden. Skyl øjnene med rent vand og søg straks læge, hvis batterivæsken kommer i øjnene!

 Beskyt batteripakker mod fugtighed!

 Brug ingen defekte eller deformerede batteripakker!

 Udsæt ikke batteripakker for ild!

 Åbn ikke batterier!

 Berør eller kortslut ikke batteriernes kontakter!

 Fjern batteriet ud af apparatet når apparatet er defekt.

 Fjern altid batteriet ud af apparatet inden der foretages en indstilling eller vedligeholdelse.

 Kontrollér at apparatet er slukket, når batteriet sættes i.

4.6 Oplader

 Fjern batteriet fra opladeren, når det ikke skal bruges i længere tid.

 Opladeren må ikke overdækkes under opladningen.

 Overopvarmede batterier må ikke oplades, skal afkøles først. Afbryd opladningen, hvis batteriet bliver for varmt. (> 55 - 60 °C).

 Må kun bruges for at oplade de tilhørende batteripakker.

 Følg opladerens driftsvejledning.

4.7 Transport

 Apparatet skal altid sikres ved transport med køretøjer. Skal transporteres i slukket og trykløs tilstand.

Transport af Li-ion batterier:

 Forsendelse af Li-ion batterier skal ske i henhold til reglerne om farlig gods (UN 3480 og UN 3481). Tjek de aktuelle regler ved forsendelse af Li-ion batterier. Spørg evt. din speditør til råds. Certificeret emballage kan rekvireres hos Metabo. Send kun batteripakker, hvis kabinettet er ubeskadiget og der ikke trænger væske ud. Tag batteriet ud af apparatet inden forsendelse. Beskyt kontakterne mod kortslutning (isoler f.eks. med tape).

4.8 Ukorrekt anvendelse

Må ikke anvendes til:

Afbrænding, øjeskylning, brandslukning, som opbevaringsbeholder for kemikalier, letantændelige væsker med et flammepunkt under 55°C (mærkning R10 / H226, H225, H224, F, F+).

4.9 Symboler

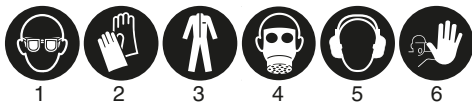

1. Bær beskyttelsesbriller
2. Bær sikkerhedshandsker
3. Bær sikkerhedstøj
4. Bær åndedrætsværn
5. Brug høreværn
6. Hold uvedkommende på afstand



7. Advarsel
8. Brandfarlig
9. Elektrisk spænding
10. Ætsende
11. Giftig
12. Miljøfarlig



13. Sundhedsfarlig

5. Oversigt

Se side 2.

- 1 Fyldesi
- 2 Sprøjt middelbeholder
- 3 Påfyldningslåg med ventilationsmembran
- 4 Reguleringsdyse
- 5 Sprøjterørholder
- 6 Dyseholder
- 7 Bæresele, indstillelig, med klik-system
- 8 Slangeledning
- 9 Vindkedel
- 10 Sprøjterør i parkeringsposition
- 11 Pumpe og motor
- 12 Batteripakke *
- 13 Batteriudløser
- 14 Knap til kapacitetsindikator *
- 15 Kapacitets- og signalindikator *
- 16 Håndventil (med integreret filter)
- 17 Trykindstilling med tænd/sluk-knap
- 18 LED-indikator (batterikapacitet / fejlindikator)
- 19 Sprøjterør
- 20 Håndtag

*Ikke del af leverancen / udstyrsafhængigt

6. Idriftsættelse

6.1 Sammenbygning

1. Skru slangeledningen (8) fast på vindkedlen (9).
2. Skru slangeledningen (8) fast på håndventilen (16)

3. Sæt sprøjterøret (19) ind i håndventilen, og spænd sprøjtetrækningen (16).

6.2 Batteri

Batteriet skal oplades før den første ibrugtagning. Genoplad batteriet, når kapaciteten aftager.

Du finder anvisninger til opladning af batteriet i driftsvejledningen til opladeren fra Metabo.

Ved Li-Ion batterier med kapacitets- og signalindikator (15) (afhængigt af udstyr):

- Tryk på knappen (14), og ladetilstanden vises med lysdioderne.
- Blinker en lysdiode, er batteripakken næsten tom og skal genoplades.

Udtagning og indsættelse af batteripakke

Udtagning: Tryk på knappen til frigørelse af batteripakken (13) og træk batteripakken (12) ud **fortil**.

Isætning: Skub batteripakken (12) i, til den går i hak.

7. Anvendelse

7.1 Fyldning af beholderen

Bemærk: Klargør kun den nødvendige mængde sprøjt middel.

Bemærk: Følg producentens blandingsforskrifter.

1. Sæt altid påfyldningssien (1) ind i påfyldningsåbningen!
2. Fyld 2/3 af vandmængden på.
3. Tilføj flydende koncentrat.
Bemærk: Pulver skal være fuldstændigt opløst.
4. Fyld op med vand (bemærk "maks. fyldehøjde").
5. Kontrollér pakringer i påfyldningslåget (3).
Udskift evt.: Best.-nr. (paknings sæt):
316071800
6. Luk beholderen

7.2 Indstil dysens effekt

Ved at dreje på reguleringsdysen (4) og trykindstillingen (17) indstilles den ønskede dyseeffekt.

Reguleringsdyse (4), se fig., side 3:

Sprøjtning = 0 omdrejninger

Stråle = 2 omdrejninger

Fastlæggelse af gennemstrømningsmængden (ved behov)

- Fastlæg dysens gennemstrømningsmængde ved den valgte indstilling, ved at der sprøjtes i et målebæger i 1 minut.
- Kom målebægerets indhold tilbage i beholderen.
- Tilpas evt. indstillingerne.

"Sprøjt" (ved brug af en 2.0 Ah batteripakke, som eksempel)

Tryk (bar)	varighed (t)	sprøjt mængde (l)
1,0	5,5	100
2,0	3,5	85
3,0	2,5	70

7.3 Sprøjtning

1. Drej trykindstillingen (17) på den indstilling, der er valgt i kapitel 7.2.
2. Kontrollér batteripakkens kapacitet på LED-indikatoren (18).

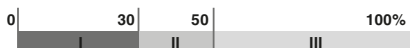

- I = rød
- II = gul
- III = grøn

3. Vent til pumpen slukker.
4. Sprøjtning: Hold sprøjterøret (19) væk fra kroppen, og betjen håndventilen (16).

Bemærk Elektronikken styrer pumpens omdrejningsal og tænder og slukker pumpen.

Bemærk: Er sprøjtetiden for kort?

Afhjælpning: Reducer arbejdsstrykket ved at dreje på trykindstillingen (17)

7.4 Efter brug

Sprøjttemiddelrester skal bortskaffes korrekt og iht. Producentens anvisninger.

Må ikke blæses igennem med munden. Fare for forgiftning!

1. Tøm beholderen, og skyl med rent vand.
2. Sprøjt tom.
Indstil maks. tryk (17) på trykindstillingen.
Drej reguleringsdysen (4) i position "Stråle".
Sprøjt til er ikke længere fremkommer væske.
3. Fyld rent vand på beholderen. Sprøjt til er ikke længere fremkommer væske.
4. Rengør reguleringsdysen (4) med en blød børste (brug ingen hårde genstande).
5. Beholderen skal altid opbevares tom, åben og frostbeskyttet (min. 5°C).
6. Ved længere tids opbevaring skal det opladede batteri opbevares adskilt fra sprøjten.

7.5 LED-fejlindikator

Antal blink i LED-indikatoren (18) og deres betydning:

- 1x = batteri tomt – oplad batteriet
- 2x = elektronik blevet for varm – lad afkøle i 15 minutter
- 3x = intet tryk / svagt tryk – se kapitel 8. "Fejlafhjælpning"
- 4x = Automatisk slukning efter 15 min ventetid
- 5x = Autom. slukning efter 30 min konstant brug
- 7x = overstrøm/kortslutning

Bemærk: LED-indikatoren gentages 10 x

8. Afhjælpning af fejl

Vedligeholdelses- og reparationsarbejder må kun udføres af skolede personer eller forhandleren, og udelukkende med originale Metabo-reservedele.

Motor kører, intet tryk

- Brug håndventilen (16) og aftøm trykket
- Indsugningsventilen blokeret – kontakt en fagmand.

(Rengøring af sprøjten (se kapitel 7.4). Skru

slangetilslutningen af, som vist. Sæt boldpumpen i, og pump flere gange, hvorved ventilen løsner sig. Monter igen.



Motor kører, tryk /sprøjteeffekt utilstrækkelig

- Rengøring af indsugningsslangen – kontakt en fagmand
- Rengøring / udskiftning af filter – kontakt en fagmand.

Motoren kører ikke

- Opladning af batteriet (12)
- Udskiftning af sikring – kontakt en fagmand. (mini-bilsikring:
5 A | DIN 72581/3C | 19 x 20 x 5 mm)

Utæt

- Udskiftning af pakning – kontakt en fagmand

9. Pleje og vedligeholdelse

Få regelmæssigt kontrolleret og rengjort af en fagmand, udskift ved behov:

- Alle pakninger
 - Filter (håndventil, indsugningsslange)
- Reguleringsdysse

10. Tilbehør

Anvend udelukkende originale batterier eller originalt tilbehør fra Metabo eller CAS (Cordless Alliance System).

Brug kun tilbehør, der opfylder de krav og specifikationer, som er angivet i denne brugsvejledning.

Opladere: ASC Ultra, ASC 145, ASC 55, etc.

Batterier med forskellig kapacitet. Køb kun batterier, hvis spænding svarer til dit el-værktøj.

Best.-nr.: 2,0 Ah 6.25596 (Li-Power)

Best.-nr.: 4,0 Ah 6.25591 (Li-Power)

Best.-nr.: 5,2 Ah 6.25392 (Li-Power)

etc.

Best.-nr.: 4,0 Ah 6.25367 (LiHD)

Best.-nr.: 5,5 Ah 6.25368 (LiHD)
etc.

Det komplette tilbehørsprogram findes på
www.metabo.com eller i kataloget.

11. Reparation

 Reparationer på maskiner må kun udføres af en elektriker!

Henvend dig til din Metabo-forhandler, når du skal have repareret dine Metabo-maskiner. Adresser findes på www.metabo.com.

Reservedelister kan downloades på
www.metabo.com.

12. Miljøbeskyttelse

Overhold de nationale regler om miljøvenlig bortskaffelse og genbrug af udtjente maskiner, emballage og tilbehør.

Emballagematerialer skal bortskaffes i overensstemmelse med deres mærkning iht. retningslinjerne i din kommune. Yderligere oplysninger findes på www.metabo.com i området service.

Batterier må ikke bortskaffes sammen med almindeligt husholdningsaffald! Returner defekte eller brugte batterier til Metabo-forhandleren!

Smid ikke batterier i vandet.

 Beskyt miljøet, og smid ikke sprøjter og batterier i husholdningsaffaldet. Overhold de nationale regler om separat indsamling og genbrug af udtjente maskiner, emballage og tilbehør.

Aflad batteriet i apparatet, før det bortskaffes. Beskyt kontakterne mod kortslutning (isolér f.eks. med tape).

13. Tekniske data

Forklaringer til oplysningerne på side 4.

Med forbehold for ændringer som følge af tekniske ændringer.

U = spænding
A = mål (længde x bredde x højde)
P = driftstryk
T = Tilladt omgivelsestemperatur ved drift og opbevaring
V = maks. fyldemængde
U_M = spænding (membranpumpens motor)
l₁ = slangeledningens længde
l₂ = sprøjterørets længde
G = reguleringsdysens gevind
m = vægt (med mindste batteripakke)

Måleværdier beregnet iht. EN 62841.

⇌ Jævnstrøm

De anførte tekniske data er inkl. tolerancer (svarende til de aktuelt gældende standarder).

 **Emissionsværdier**
Disse værdier gør det muligt at bestemme maskinens emissioner og sammenligne forskellige

maskiner med hinanden. Alt efter maskinens eller indsatsværktøjernes anvendelsesbetingelser og tilstand kan den faktiske belastning være højere eller lavere. Tag også højde for arbejdspauser og perioder med lav belastning. Træf de nødvendige beskyttelsesforanstaltninger for brugeren, f.eks. organisatoriske foranstaltninger, på baggrund af de anslåede værdier.

Samlet vibration (vektorsum af tre retninger) beregnet iht. EN 62841:

a_h = vibrationsemission
K_h = usikkerhed (vibration)

Typiske A-vægtede lyd niveauer:

L_{PA} = lydtryksniveau
K_{PA} = usikkerhed (lydniveau)

Ved arbejde kan støjniveauet overskride 80 dB(A).



Brug høreværn!

Instrukcja oryginalna

1. Deklaracja zgodności

Oświadczamy z pełną odpowiedzialnością, że akumulatorowe opryskiwacze plecakowe oznaczone typem i numerem seryjnym *1) spełniają wszystkie obowiązujące przepisy dyrektyw *2) i norm *3). Dokumentacja techniczna *4) - patrz strona 4.

2. Użytkowanie zgodne z przeznaczeniem

Sterowany prędkością obrotową akumulatorowy opryskiwacz plecakowy jest przeznaczony do rozpylania pestycydów (herbicydy, insektycydy, fungicydy itp.), nawozów płynnych, środków wzmacniających rośliny, wody.



(symbol na zielonym tle)

Nieodpowiedni do środków chwastobójczych na bazie kwasów (np. kwas octowy, kwas nonanowy itp.), nadtlenków, kwasów, ługów i rozpuszczalników. Urządzenie nie jest olejoodporne (tzn. nie nadaje się np. do oleju do szalunków).



Przepisy krajowe mogą ograniczać korzystanie z urządzenia.

Odpowiedzialność za szkody powstałe w wyniku użytkowania niezgodnego z przeznaczeniem ponosi wyłącznie użytkownik.

Przestrzegać ogólnie obowiązujących przepisów BHP oraz dołączonych uwag dotyczących bezpieczeństwa.

3. Ogólne uwagi dotyczące bezpieczeństwa



Dla własnego bezpieczeństwa oraz w celu ochrony użytkowanego urządzenia należy zwracać uwagę na miejsca w tekście oznaczone tym symbolem!



OSTRZEŻENIE – W celu zminimalizowania ryzyka obrażeń zapoznać się z treścią instrukcji obsługi.



OSTRZEŻENIE – Przeczytać wszystkie uwagi dotyczące bezpieczeństwa,

instrukcje, materiały graficzne i dane techniczne, którymi opatrzone to urządzenie.

Nieprzestrzeganie poniższych uwag może się stać przyczyną porażenia prądem elektrycznym, pożaru i/lub poważnych obrażeń ciała.

Starannie przechowywać wszystkie uwagi dotyczące bezpieczeństwa i zalecenia, aby móc z nich skorzystać w przyszłości.

Przekazując urządzenie innym osobom należy przekazać również niniejszą dokumentację.

4. Specjalne uwagi dotyczące bezpieczeństwa

Przepisy bezpieczeństwa / Objasnienie symboli



Koniecznien przeczytać przed pierwszym użyciem.

Przepisy bezpieczeństwa

4.1 Ogólne



Przed uruchomieniem urządzenia dokładnie przeczytać instrukcję użytkowania.



Przechowywać instrukcję użytkowania w bezpiecznym miejscu.



W przypadku przekazywania podmiotom trzecim koniecznien przekazać równiez instrukcję użytkowania.



W przypadku użycia urządzenia niezgodnie z jego przeznaczeniem, nieprawidłowej obsługi, niefachowej naprawy lub manipulacji nie ponosimy odpowiedzialności za powstałe szkody i nie uznajemy roszczeń gwarancyjnych.



Urządzenie wolno obsługiwać wyłącznie przeszkolonym osobom.



Nie używać urządzenia w przypadku uczucia senności, złego samopoczucia, pod wpływem narkotyków / alkoholu / leków itp.



Nieprzestrzeganie uwag dotyczących bezpieczeństwa i ostrzeżeń może być przyczyną obrażeń lub śmierci!



Urządzenie może podlegać krajowym przepisom dotyczącym regularnej kontroli przez właściwe jednostki (dyrektywa 2009/128/WE).

4.2 Obsługa / Konserwacja



Nosić okulary ochronne, rękawice ochronne, odzież ochronną i ochronę dróg oddechowych odpowiednien do używanego środka.





Nie kierować strumienia oprysku pod wiatr i nie wykonywać oprysku podczas silnego wiatru.





Nie rozpylać większej ilości środka niż wymagana do oprysku danej powierzchni.

 Przed każdym użyciem upewnić się, że urządzenie działa prawidłowo, np. przeprowadzając test z użyciem wody.

 Po użyciu opróżnić i wyczyścić urządzenie, nie zanieczyszczając przy tym środowiska.

 Nie używać urządzenia, jeżeli w obszarze roboczym znajdują się inne osoby, nie kierować strumienia oprysku w stronę osób lub zwierząt.

 Prace konserwacyjne i naprawy mogą być wykonywane wyłącznie przez przeszkolonych pracowników lub przez Autoryzowanego Dealera. Stosować wyłącznie oryginalne części firmy Metabo.

 Nie pozostawiać urządzenia na słońcu. Po wpływie wysokiej temperatury i mrozu może dojść do uszkodzenia urządzenia.

 Przed napełnieniem, po użyciu i przed rozpoczęciem prac konserwacyjnych spuścić pozostałe ciśnienie ze zbiornika; otwór spustowy trzymać przy tym z dala od ciała.

4.3 Rozpylany środek

 Pozostałości środka używanego do opryskiwania usunąć zgodnie z przepisami bezpieczeństwa jego producenta.

 Nie napełniać środkiem do opryskiwania nieodpowiednich pojemników (butelki, puszki itp.). Urządzenia i środki do opryskiwania przechowywać w miejscu niedostępnym dla dzieci i zwierząt domowych.



 Podczas obchodzenia się ze środkiem do opryskiwania jeść, pić i palić wolno dopiero po zdjęciu odzieży ochronnej i starannym umyciu rąk i twarzy (płukanie ust).

 Nie napełniać urządzenia substancjami łatwo zapalnymi lub palnymi.

 Upewnić się, że dany środek jest odpowiedni dla tego urządzenia. W razie wątpliwości skontaktować się z serwisem. Stosowanie środków do opryskiwania odbywa się na własne ryzyko. Należy przestrzegać stężenia maksymalnego oraz uwag dotyczących bezpieczeństwa producenta rozpylanego środka. Przestrzegać informacji zawartych w kartach charakterystyki.

 Zróżnicowany skład środków do opryskiwania i różne warunki aplikacji (stężenie, temperatura, ciśnienie itp.) wpływają na trwałość materiału.

 Przyporządkowanie kolorów zielony / czerwony / niebieski / czarny oraz dane dotyczące stosowania stanowią jedynie niewiążące zalecenia. Nie możemy zagwarantować ich poprawności w indywidualnych przypadkach.

  Urządzenie elektryczne. Chronić przed wilgocią.

4.4 Postępowanie ze środkami ochrony roślin

 W momencie produkcji urządzenia producent nie posiada wiedzy na temat szkodliwego

wpływu dopuszczonych środków ochrony roślin na zastosowane materiały.

 Podczas eksploatacji urządzenia przestrzegać wytycznych dotyczących stosowania środków ochrony roślin zawartych w ustawie o ochronie roślin.

4.5 Akumulator

 W razie dłuższej przerwy w użytkowaniu wyjąć akumulator z urządzenia.

 W przypadku niewłaściwego postępowania z akumulatorami litowymi istnieje niebezpieczeństwo pożaru, wybuchu i poparzenia!

 Z uszkodzonych akumulatorów Li-Ion może wyciec lekko kwasowa ciecz palna!

 W razie wydostania się cieczy z akumulatora i kontaktu ze skórą bezzwłocznie spłukać to miejsce dużą ilością wody. Jeżeli ciecz z akumulatora dostanie się do oczu, przepłukać oczy czystą wodą i bezzwłocznie udać się do lekarza!

 Akumulatory chronić przed wilgocią!



 Nie używać uszkodzonych ani zdeformowanych akumulatorów!



 Nie wkładać akumulatorów do ognia!



 Nie otwierać akumulatorów!



 Nie dotykać i nie zwierać styków akumulatora!



 W razie usterki wyjąć akumulator z urządzenia.



 Przed przystąpieniem do jakichkolwiek prac związanych z ustawianiem lub konserwacją wyjąć akumulator z urządzenia.



 Upewnić się, że podczas wkładania akumulatora urządzenie jest wyłączone.



 Używać wyłącznie do ładowania dołączonych akumulatorów.



 Przestrzegać zapisów instrukcji obsługi ładowarki.

4.7 Transport

 Zawsze zabezpieczać urządzenie na czas transportu samochodem. Podczas transportu urządzenie musi być wyłączone i pozbawione ciśnienia.

Transport akumulatorów litowo-jonowych:

 Warunki przesyłania akumulatorów Li-Ion regulują przepisy dotyczące towarów niebezpiecznych (UN 3480 i UN 3481). Przed wysyłką akumulatorów Li-Ion zapoznać się z aktualnie obowiązującymi przepisami. W razie potrzeby zasięgnąć informacji w firmie transportowej. Certyfikowane opakowania są dostępne w Metabo.

Akumulatory wolno wysyłać tylko w przypadku, gdy ich obudowa jest nieuszkodzona i z wnętrza nie wydostaje się płyn. Przed wysyłką wyjąć akumulator z urządzenia. Zabezpieczyć styki przed zwarcie (np. zaizolować taśmą klejącą).

4.8 Nieprawidłowe zastosowanie

Nie stosować do:

opalania, przemywania oczu, gaszenia ognia, przechowywania chemikaliów, łatwo zapalnych cieczy o temperaturze zapłonu 55°C (oznaczenie R10 / H226, H225, H224, F, F+)

4.9 Symbole

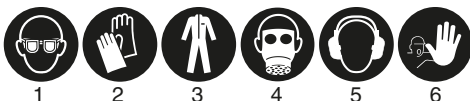

1. Nosić okulary ochronne
2. Nosić rękawice ochronne
3. Nosić odzież ochronną
4. Nosić ochronę dróg oddechowych
5. Nosić ochronniki słuchu
6. Nie dopuszczać do zbliżania się osób postronnych



7. Ostrzeżenie
8. Stwarza zagrożenie pożarowe
9. Napięcie elektryczne
10. Żrący
11. Trujący
12. Szkodliwy dla środowiska



13. Szkodliwy dla zdrowia

5. Elementy urządzenia

Patrz strona 2.

- 1 Sito wlewowe
- 2 Zbiornik
- 3 Pokrywa wlewowa z membraną napowietrzającą
- 4 Regulowana dysza
- 5 Uchwyt lancy
- 6 Uchwyt dyszy

- 7 Regulowany pas nośny z systemem zatraskowym
- 8 Wąż
- 9 Powietrznik
- 10 Lanca w pozycji spoczynkowej
- 11 Pompa i silnik
- 12 Akumulator *
- 13 Przycisk zwalniania blokady akumulatora
- 14 Przycisk wskaźnika stanu naładowania *
- 15 Wskaźnik stanu naładowania i sygnalizator *
- 16 Zawór ręczny (ze zintegrowanym filtrem)
- 17 Regulator ciśnienia z wyłącznikiem / wyłącznikiem
- 18 Wskaźnik LED (pojemność akumulatora / wskaźnik błędów)
- 19 Lanca
- 20 Pogłębiane uchwyty

*Brak w zakresie dostawy / w zależności od wyposażenia

6. Uruchomienie

6.1 Montaż

1. Przykręcić wąż (8) do powietznika (9).
2. Przykręcić wąż (8) do zaworu ręcznego (16)
3. Włożyć lancę (19) do zaworu ręcznego (16) i dokręcić nakrętkę zaciskową.

6.2 Akumulator

Przed użyciem naładować akumulator. W razie spadku mocy ponownie naładować akumulator.

Informacje dotyczące ładowania akumulatorów można znaleźć w instrukcji obsługi ładowarki Metabo.

Dla akumulatorów litowo-jonowych ze wskaźnikiem naładowania (15) (zależnie od wyposażenia):

- Po naciśnięciu przycisku (14) diody LED wskazują stan naładowania.
- Jeżeli miga jedna LED, akumulator jest prawie rozładowany i trzeba go ponownie naładować.

Wymowanie i wkładanie akumulatora

Wymowanie: wcisnąć przycisk odblokowujący (13) i wyciągnąć akumulator (12) do przodu.

Wkładanie: wsunąć akumulator (12) do zatrzaśnięcia w blokadzie.

7. Użytkowanie

7.1 Napełnianie zbiornika

Wskazówka: stosować wyłącznie wymaganą ilość środka opryskowego.

Wskazówka: przestrzegać instrukcji producenta dotyczących proporcji mieszanki.

1. Zawsze wkładać sito wlewowe (1) do otworu wlewowego!
2. Napełnić zbiornik wodą do 2/3 objętości.
3. Dodać **płynny koncentrat**.
Wskazówka: proszek musi się całkowicie rozpuścić.

4. Dolać resztę wody (przestrzegać oznaczenia „maks. poziom napełnienia”).
5. Sprawdzić pierścień uszczelniający w pokrywie wlewowej (3). W razie potrzeby wymienić: nr kat. (komplet uszczelek): 316071800
6. Zamknąć zbiornik.

7.2 Regulacja wydajności dyszy

Ustawić odpowiednią wydajność dyszy, obracając regulowaną dyszę (4) i regulator ciśnienia (17).

Regulowana dysza (4), patrz rys., strona 3:

Rozpylanie = 0 obrotów

Strumień = 2 obroty

Określanie natężenia przepływu (w razie potrzeby):

- Określić natężenie przepływu dyszy w wybranym ustawieniu, rozpylając płyn przez 1 minutę do miarki.
- Zawartość miarki włączyć z powrotem do zbiornika.
- W razie potrzeby zmienić ustawienia.

„Rozpylanie” (przy użyciu akumulatora 2,0 Ah – przykład):

Ciśnienie (bar)	Czas pracy (h)	Wydatek cieczy (l)
1,0	5,5	100
2,0	3,5	85
3,0	2,5	70

7.3 Opryskiwanie

1. Obrócić regulator ciśnienia (17) na wybraną pozycję (rozdział 7.2).
2. Sprawdzić poziom naładowania akumulatora na wskaźniku LED (18).

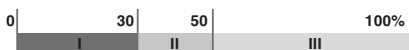

- I = czerwony
- II = żółty
- III = zielony

3. Odczekać, aż pompa się wyłączy.
4. Opryskiwanie: trzymać lancę (19) w kierunku od siebie i naciskać zawór ręczny (16).

Wskazówka: elektronika steruje prędkością obrotową pompy oraz włącza i wyłącza pompę.

Wskazówka: czas działania jest za krótki? Środek zaradczy: zmniejszyć ciśnienie robocze, obracając regulator ciśnienia (17).

7.4 Po użyciu

 Pozostały środek zutilizować prawidłowo zgodnie z zaleceniami producenta.

 Nie przedmuchiwać ustami: niebezpieczeństwo zatrucia!

1. Opróżnić zbiornik i przepłukać czystą wodą.
2. Opróżnianie: Ustawić maks. ciśnienie na regulatorze ciśnienia (17). Obrócić regulowaną dyszę (4) na pozycję „Strumień”. Opryskiwać do momentu, aż z dyszy przestanie się wydostawać ciecz.
3. Napełnić zbiornik czystą wodą, włączyć urządzenie (maks. ciśnienie, pozycja

„Strumień”). Opryskiwać do momentu, aż z dyszy przestanie się wydostawać ciecz.

4. Oczyszczyć regulowaną dyszę (4) za pomocą miękkiej szczotki (nie używać twardych przedmiotów).
5. Podczas przechowywania zbiornik musi być pusty, otwarty i zabezpieczony przed mrozem (min. 5°C).
6. W przypadku dłuższej przerwy w użytkowaniu: wyjąć akumulator z urządzenia, całkowicie naładować i przechowywać osobno.

7.5 Wskaźnik błędów – LED

Znaczenie liczby mignięć wskaźnika LED (18):

- 1x = akumulator rozładowany – naładować akumulator
- 2x = przegrzanie układu elektronicznego – pozostawić na 15 min do ostygnięcia
- 3x = brak ciśnienia / niskie ciśnienie – patrz rozdział 8. „Usuwanie usterek”
- 4x = autom. wyłączenie po 15 min nieużywania
- 5x = autom. wyłączenie po 30 min pracy w trybie ciągłym
- 7x = prąd przeciążeniowy / zwarcie

Wskazówka: wskazanie LED powtarza się 10 x

8. Usuwanie usterek

 Prace konserwacyjne i naprawy mogą być wykonywane tylko przez przeszkolonych pracowników lub przez Autoryzowanego Dealera wyłącznie przy użyciu oryginalnych części Metabo.

Silnik pracuje, brak ciśnienia

- Uruchomić zawór ręczny (16) i spuścić ciśnienie.
 - Zawór ssący zakleiony – zwrócić się do specjalisty.
- (Czyszczenie urządzenia (patrz rozdział 7.4). Odkręcić przyłącze węża, jak pokazano na rysunku. Użyć pompki do piłek i wykonać kilka ruchów pompowania - to powinno odblokować zawór. Złożyć urządzenie z powrotem.

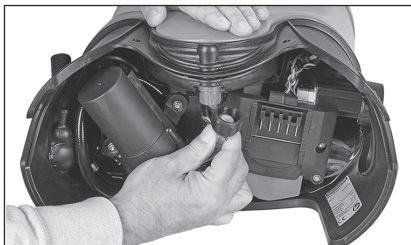

Silnik pracuje, ciśnienie/ siła oprysku niewystarczająca

- Oczyszczyć wąż ssący – zwrócić się do specjalisty.
- Oczyszczyć/wymienić filtr – zwrócić się do specjalisty.

Silnik nie pracuje

- Naładować akumulator (12)
- Wymienić bezpiecznik – zwrócić się do specjalisty. (bezpiecznik wtykowy mini do połączników mechanicznych: 5 A | DIN 72581/3C | 19 × 20 × 5 mm)

Nieszczelność

- Wymienić uszczelkę – zwrócić się do specjalisty.

9. Pielęgnacja i konserwacja

Regularna kontrola i czyszczenie przez specjalistę, w razie potrzeby wymiana następujących elementów:

- wszystkie uszczelki
- filtry (zawór ręczny, wąż zasysający)
- regulowana dysza

10. Osprzęt

Stosować wyłącznie oryginalne akumulatory i osprzęt Metabo lub CAS (Cordless Alliance System).

Stosować wyłącznie osprzęt, który spełnia wymagania i parametry określone w niniejszej instrukcji obsługi.

Ładowarki: ASC Ultra, ASC 145, ASC 55, itp.

Akumulatory o różnych pojemnościach.

Kupować wyłącznie akumulatory o napięciu odpowiednim do posiadanego elektronarzędzia.

Nr kat.: 2,0 Ah 6.25596 (Li-Power)

Nr kat.: 4,0 Ah 6.25591 (Li-Power)

Nr kat.: 5,2 Ah 6.25392 (Li-Power)

itd.

Nr kat.: 4,0 Ah 6.25367 (LiHD)

Nr kat.: 5,5 Ah 6.25368 (LiHD)

itd.

Pełen program osprzętu można znaleźć na stronie www.metabo.com lub w katalogu.

11. Naprawy

 Wszelkie naprawy urządzeń wolno wykonywać wyłącznie wykwalifikowanym elektrykom!

W sprawie napraw urządzeń Metabo zwracać się do przedstawicielstwa Metabo. Adresy są dostępne na stronie www.metabo.com.

Wykazy części zamiennych można pobrać pod adresem www.metabo.com.

12. Ochrona środowiska

Przestrzegać lokalnych przepisów dotyczących ekologicznej utylizacji i recyklingu zużytych maszyn, opakowań i osprzętu.

Materiały opakowaniowe utylizować zgodnie z ich oznakowaniem i wytycznymi obowiązującymi na terenie danej gminy. Więcej informacji można znaleźć w dziale Serwis na stronie www.metabo.com

Nie wolno wyrzucać akumulatorów wraz z odpadami komunalnymi! Uszkodzone lub zużyte akumulatory zwrócić do dystrybutora produktów Metabo!

Nie wrzucać akumulatorów do wody.



W trosce o środowisko naturalne nie należy wyrzucać urządzeń ani akumulatorów wraz z odpadami komunalnymi. Przestrzegać krajowych przepisów dotyczących segregacji odpadów i recyklingu zużytych maszyn, opakowań i osprzętu.

Przed utylizacją należy rozładować akumulator w urządzeniu. Zabezpieczyć styki przed zwarcieniem (np. zaizolować taśmą klejącą).

13. Dane techniczne

Wyjaśnienia do informacji podanych na stronie 4.

Prawo do zmian związanych z postępem technicznym zastrzeżone.

- U = napięcie
- A = wymiary (długość x szerokość x wysokość)
- P = ciśnienie robocze
- T = dopuszczalna temperatura otoczenia podczas pracy i przechowywania
- V = maks. pojemność
- U_M = napięcie (silnik pompy membranowej)
- l₁ = długość węża
- l₂ = długość lancy
- G = gwint regulowanej dyszy
- m = ciężar (z najmniejszym akumulatorem)

Wartości pomiarów ustalone w oparciu o normę EN 62841.

--- Prąd stały

Zamieszczone dane techniczne podlegają tolerancji (odpowiednio do obowiązujących standardów).



Wartości emisji

Wartości te pozwalają oszacować emisje urządzenia i porównać różne wersje urządzeń. W zależności od warunków użytkowania, stanu urządzenia lub narzędzi roboczych rzeczywiste obciążenie może być większe lub mniejsze. Podczas dokonywania oceny uwzględnić przerwy w pracy i fazy mniejszego obciążenia. Na podstawie odpowiednio dopasowanych wartości szacunkowych określić środki ochrony dla użytkownika, np. działania organizacyjne.

Łączna wartość wibracji (suma wektorowa dla trzech kierunków) określona zgodnie z normą EN 62841:

- a_h = wartość emisji drgań
- K_h = niepewności (wibracja)

Typowe poziomy hałasu A w ocenie akustycznej:

- L_{pA} = poziom ciśnienia akustycznego
- K_{pA} = niepewność wyznaczenia (poziom hałasu)

Podczas pracy poziom hałasu może przekroczyć wartość 80 dB(A).



Nosić ochronniki słuchu!

Πρωτότυπο οδηγίων χρήσης

1. Δήλωση συμμόρφωσης

Δηλώνουμε με ίδια ευθύνη: Αυτοί οι ψεκαστήρες πλάτης μπαταρίας, που αναγνωρίζονται μέσω τύπου και αριθμού σειράς *1), ανταποκρίνονται σε όλες τις σχετικές διατάξεις των οδηγιών *2) και των προτύπων *3). Τεχνικά έγγραφα στο *4) - βλέπε σελίδα 4.

2. Σκόπιμη χρήση

Ο ψεκαστήρας πλάτης μπαταρίας ελεγχόμενης ταχύτητας είναι κατάλληλος για παρασιτοκτόνα (ζιζανιοκτόνα, εντομοκτόνα, μυκητοκτόνα κ.λπ.), υγρά λιπάσματα, ενισχυτικά φυτών, νερό.



(σύμβολο σε πράσινο φόντο)

Δεν είναι κατάλληλος για ζιζανιοκτόνα με βάση οξέα (π.χ. οξικό οξύ, πελαργονικό οξύ κ.λπ.), υπεροξειδία, οξέα, αλκάλια και διαλύτες. Η συσκευή δεν είναι ανθεκτική στο λάδι (δηλ. δεν είναι κατάλληλη, για παράδειγμα, για λάδι ξεκαλουπάματος).



Οι εθνικοί κανονισμοί μπορεί να περιορίσουν τη χρήση της συσκευής.

Για ζημιές που ενδέχεται να προκύψουν από χρήση όχι σύμφωνα με τον σκοπό προορισμού φέρει την αποκλειστική ευθύνη ο χρήστης.

Πρέπει να τηρούνται οι γενικά αναγνωρισμένες προδιαγραφές περί πρόληψης ατυχημάτων και οι παραδιδόμενες υποδείξεις ασφαλείας.

3. Γενικές επισημάνσεις ασφαλείας



Για την προστασία σας καθώς και για την προστασία της συσκευής σας λαμβάνετε υπόψη σας τα σημεία του κειμένου που επισημαίνονται με αυτό το σύμβολο!



ΠΡΟΕΙΔΟΠΟΙΗΣΗ - Για τη μείωση του κινδύνου τραυματισμού διαβάστε τις οδηγίες λειτουργίας.



ΠΡΟΕΙΔΟΠΟΙΗΣΗ - Διαβάστε όλες τις υποδείξεις ασφαλείας, οδηγίες, εικονογραφήσεις και τα τεχνικά στοιχεία

που συνοδεύουν την παρούσα συσκευή. Αμέλειες κατά την τήρηση των ακόλουθων υποδείξεων μπορεί να προκαλέσουν ηλεκτροπληξία, πυρκαγιά και/ή σοβαρούς τραυματισμούς.

Φυλάξτε όλες τις υποδείξεις ασφαλείας και τις οδηγίες για το μέλλον.

Παραδώστε σε άλλους τη συσκευή αυτή μόνο μαζί με αυτά τα έγγραφα.

4. Ειδικές υποδείξεις ασφαλείας

Κανονισμοί ασφαλείας / Επεξήγηση συμβόλων



Διαβάστε οπωσδήποτε πριν από την πρώτη χρήση.

Κανονισμοί ασφαλείας

4.1 Γενικά



Διαβάστε προσεκτικά τις οδηγίες χρήσης πριν από την πρώτη θέση σε λειτουργία αυτής της συσκευής.



Φυλάσσετε τις οδηγίες χρήσης σε ασφαλές σημείο.



Κατά την παράδοση σε τρίτους πρέπει οπωσδήποτε να παραδίδονται μαζί και οι οδηγίες χρήσης.



Εάν η συσκευή χρησιμοποιείται με μη ενδεδειγμένο τρόπο, χρησιμοποιείται εσφαλμένα, δεν επισκευάζεται σωστά ή παραποιείται, δεν αναλαμβάνεται καμία ευθύνη για προκύπτουσες ζημιές και ακυρώνεται κάθε αξίωση εγγύησης.



Η συσκευή επιτρέπεται να τίθεται σε λειτουργία μόνο από εκπαιδευμένα άτομα.



Μην χειρίζεστε τη συσκευή εάν έχετε υπνηλία, δεν αισθάνεστε καλά σωματικά, υπό την επήρεια ναρκωτικών/αλκοόλ/φαρμάκων κ.λπ.



Η μη τήρηση των υποδείξεων ασφαλείας και προειδοποίησης μπορεί να προκαλέσει τραυματισμούς ή και τον θάνατο ατόμων!



Η συσκευή μπορεί να υπόκειται σε εθνικούς κανονισμούς για τον τακτικό έλεγχο από αρμόδιες αρχές (οδηγία 2009 /128 /ΕΚ).

4.2 Χειρισμός / Συντήρηση



Φοράτε γυαλιά προστασίας, γάντια προστασίας, ρούχα προστασίας και μέσα προστασίας της αναπνοής κατάλληλα για το υγρό ψεκασμού.





Μην ψεκάζετε ενάντια στον άνεμο και όταν πνέουν ισχυροί άνεμοι.





Μην ψεκάζετε περισσότερο υγρό από αυτό που απαιτείται για την επιφάνεια εργασίας.

 Πριν από κάθε χρήση διασφαλίζετε ότι η συσκευή λειτουργεί καλά, για παράδειγμα με μια δοκιμή λειτουργίας με νερό.

 Μετά τη χρήση πρέπει να αδειάζετε και να καθαρίζετε τη συσκευή, χωρίς όμως να μολύνετε ταυτόχρονα το περιβάλλον.

 Μην χρησιμοποιείτε τη συσκευή, όταν βρίσκονται άλλα άτομα στον χώρο εργασίας, μην ψεκάσετε προς το μέρος ατόμων ή ζώων.

 Οι εργασίες συντήρησης και επισκευής επιτρέπεται να πραγματοποιούνται μόνο από εκπαιδευμένο προσωπικό ή από εξειδικευμένους εμπόρους. Επιτρέπεται η χρήση μόνο γνήσιων εξαρτημάτων Metabo.

 Μην αφήνετε τη συσκευή στον ήλιο. Η επίδραση της ζέσης και του παγετού μπορεί να καταστρέψει τη συσκευή.

 Πριν από την πλήρωση, μετά τη χρήση και εκκενώνετε την υπολειπόμενη πίεση στο δοχείο, ενώ κρατάτε μακριά από το σώμα σας το στόμιο εξαερισμού.

4.3 Υγρό ψεκασμού

 Η απόρριψη του επιπλέον υγρού ψεκασμού πρέπει να πραγματοποιείται σύμφωνα με τους ισχύοντες κανόνες ασφαλείας του παραγωγού του υγρού ψεκασμού.

 Μην πληρώνετε ακατάλληλα δοχεία με το μέσο ψεκασμού (φιάλες, κουτάκια κ.α.). Αποθηκεύετε τη συσκευή και το υγρό ψεκασμού έτσι, ώστε να μην είναι προσβάσιμα σε παιδιά και κατοικίδια.

 Κατά τον χειρισμό του υγρού ψεκασμού, επιτρέπεται να φάτε, να πιείτε και να καπνίσετε μόνο αφού βγάλετε την προστατευτική ενδυμασία και πλύνετε προσεκτικά τα χέρια και το πρόσωπό σας (Ξεπλύνετε το στόμα).

 Μην πληρώνετε με εύκολα εκρηξιμής ή εύφλεκτες ουσίες.

 Διασφαλίζετε ότι το μέσο που θέλετε είναι κατάλληλο για αυτήν τη συσκευή. Εάν έχετε αμφιβολίες σχετικά, τότε επικοινωνήστε με την εξυπηρέτηση πελατών. Η χρήση των υγρών ψεκασμού πραγματοποιείται με δική σας ευθύνη, τηρείτε την παρεχόμενη μέγ. συγκέντρωση και τις υποδείξεις ασφαλείας από τον παραγωγό του υγρού ψεκασμού. Λαμβάνετε υπόψη τα δελτία δεδομένων ασφαλείας.

 Η διαφορετική σύνθεση του υγρού ψεκασμού και οι διαφορετικές συνθήκες χρήσης (συγκέντρωση, θερμοκρασία, πίεση κ.λπ.) επηρεάζουν την αντοχή του υλικού.

 Οι αντιστοιχίσεις των χρωμάτων πράσινο / κόκκινο / μπλε / μαύρο και τα στοιχεία χρήσης δεν αποτελούν δεσμευτικές προτάσεις. Δεν μπορούμε να εγγυηθούμε για την ορθότητα σε μεμονωμένες περιπτώσεις.

 Πρόκειται για μια ηλεκτρική συσκευή. Προστατεύετε την από την υγρασία.

4.4 Χρήση φυτοπροστατευτικού προϊόντος

 Ο κατασκευαστής τη στιγμή της παραγωγής του προϊόντος δεν έλαβε γνώση για καμία επιβλαβή επίδραση των επιτρεπόμενων φυτοπροστατευτικών προϊόντων στα υλικά σας.

 Τηρείτε κατά τον χειρισμό τις διατάξεις για τη χρήση φυτοπροστατευτικών προϊόντων σύμφωνα με τον νόμο περί προστασίας των φυτών.

4.5 Επαναφορτιζόμενη μπαταρία

 Αφαιρείτε την επαναφορτιζόμενη μπαταρία, όταν η συσκευή δεν χρησιμοποιείται για μεγάλο χρονικό διάστημα.

 Κατά τον ακατάλληλο χειρισμό μπαταριών λιθίου υπάρχει ο κίνδυνος πυρκαγιάς, έκρηξης και κίνδυνος από καυστικά υγρά!

 Από τις ελαττωματικές επαναφορτιζόμενες μπαταρίες ιόντων λιθίου (Li-Ion) μπορεί να εξέλθει εύφλεκτο υγρό!

 Σε περίπτωση που χυθεί το υγρό της μπαταρίας και έρθει σε επαφή με το δέρμα σας, ξεπλύνετε το αμέσως με πολύ νερό.

Σε περίπτωση που πέσει υγρό της μπαταρίας στα μάτια σας, πλύνετε τα μάτια σας με καθαρό νερό και πηγαίνετε χωρίς καθυστέρηση στον γιατρό!

 Προστατέψτε τις μπαταρίες από την υγρασία!

 Μην χρησιμοποιείτε ελαττωματικές ή παραμορφωμένες μπαταρίες!

 Μην εκθέτετε τις μπαταρίες στη φωτιά!

 Μην ανοίγετε τις επαναφορτιζόμενες μπαταρίες!

 Μην ακουμπάτε ή βραχυκυκλώνετε τις επαφές των επαναφορτιζόμενων μπαταριών!

 Εάν η συσκευή χαλάσει, αφαιρέστε την επαναφορτιζόμενη μπαταρία από τη συσκευή.

 Αφαιρέστε την επαναφορτιζόμενη μπαταρία από τη συσκευή, πριν πραγματοποιηθεί ρύθμιση ή συντήρηση.

 Διασφαλίζετε ότι είναι απενεργοποιημένη η συσκευή κατά την τοποθέτηση της επαναφορτιζόμενης μπαταρίας.

4.6 Φορτιστής

 Αφαιρείτε τον φορτιστή από την επαναφορτιζόμενη μπαταρία, όταν η συσκευή δεν χρησιμοποιείται για μεγάλο χρονικό διάστημα.

 Μην καλύπτετε τον φορτιστή κατά τη διαδικασία φόρτισης.

 Μην φορτίζετε τις υπερθερμασμένες επαναφορτιζόμενες μπαταρίες, αφήνετέ τις πρώτα να κρυώσουν. Διακόπτετε τη διαδικασία φόρτισης, όταν η επαναφορτιζόμενη μπαταρία

ει ΕΛΛΗΝΙΚΑ

ζεσταίνεται πολύ
(> 55 - 60 °C).

 Να χρησιμοποιείται μόνο για τη φόρτιση της αντίστοιχης επαναφορτιζόμενης μπαταρίας.

 Τηρείτε τις οδηγίες λειτουργίας του φορτιστή.

4.7 Μεταφορά

 Κατά τη μεταφορά με οχήματα, ασφαλίσετε πάντα τη συσκευή. Να μεταφέρεται απενεργοποιημένη και χωρίς πίεση.

Μεταφορά των μπαταριών ιόντων λιθίου:

 Η αποστολή των μπαταριών ιόντων λιθίου υπόκειται στη νομοθεσία περί επικινδύνων εμπορευμάτων (UN 3480 και UN 3481). Κατά την αποστολή των μπαταριών ιόντων λιθίου προσέξτε τους τρέχοντες ισχύοντες κανονισμούς. Πληροφορηθείτε σχετικά ενδεχομένως από την εταιρεία μεταφορών. Πιστοποιημένη συσκευασία είναι διαθέσιμη στη Metabo.

Η αποστολή των μπαταριών μπορεί να γίνει μόνον εφόσον το περίβλημα ευρίσκεται σε καλή κατάσταση και δεν διαρρέει υγρό. Για την αποστολή της επαναφορτιζόμενης μπαταρίας αφαιρέστε την μπαταρία από τη συσκευή. Ασφαλίστε τις επαφές από τυχόν βραχυκύκλωμα (π.χ. μονώστε τις με αυτοκόλλητη ταινία).

4.8 Ακατάλληλη χρήση

Να μην χρησιμοποιείται για:

Προετοιμασία με φλόγια, οφθαλμόλουτρο, πυροσβεστήρες, δοχεία φύλαξης για χημικά, εύκολα αναφλέξιμα υγρά με σημείο ανάφλεξης κάτω των 55 °C (σήμανση R10 / H226, H225, H224, F, F+)

4.9 Σύμβολα

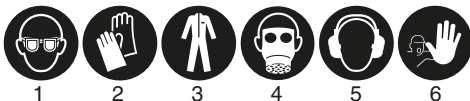

1. Φοράτε προστατευτικά γυαλιά
2. Φοράτε προστατευτικά γάντια
3. Φοράτε προστατευτική ενδυμασία
4. Φοράτε μέσα προστασίας της αναπνοής
5. Χρήση προστασίας ακοής (ωασιπίδες)
6. Κρατάτε μακριά του μη εμπλεκόμενους



7. Προειδοποίηση
8. Εύφλεκτο
9. Ηλεκτρική τάση
10. Καυστικό
11. Δηλητηριώδες
12. Επιβλαβές για το περιβάλλον



13

13. Επιβλαβές για την υγεία

5. Επισκόπηση

Βλέπε στη σελίδα 2.

- 1 Φίλτρο πλήρωσης
- 2 Δοχείο υγρού ψεκασμού
- 3 Καπάκι πλήρωσης με μεμβράνη αερισμού
- 4 Ρυθμιστικό ακροφύσιο
- 5 Στήριγμα σωλήνα ψεκασμού
- 6 Στήριγμα ακροφυσίου
- 7 Ρυθμιζόμενη ζώνη μεταφοράς με σύστημα κλικ
- 8 Συγκρότημα εύκαμπτου σωλήνα
- 9 Αεροθάλαμος
- 10 Σωλήνας ψεκασμού στη θέση στάθμευσης
- 11 Αντλία και μοτέρ
- 12 Επαναφορτιζόμενη μπαταρία *
- 13 Αποσφάλιση επαναφορτιζόμενης μπαταρίας
- 14 Πλήκτρο ένδειξης της χωρητικότητας *
- 15 Ένδειξη χωρητικότητας και σήμανσης *
- 16 Χειροβαλβίδα (με ενσωματωμένο φίλτρο)
- 17 Ρύθμιση πίεσης με διακόπτη on/off
- 18 Φωτοδίοδος LED (χωρητικότητα επαναφορτιζόμενης μπαταρίας / ένδειξη σφάλματος)
- 19 Σωλήνας ψεκασμού
- 20 Λαβές με προεξοχές

* Δεν συμπεριλαμβάνεται στα υλικά παράδοσης/ αναλόγως του εξοπλισμού

6. Έναρξη της λειτουργίας

6.1 Συναρμολόγηση

1. Βιδώστε το συγκρότημα εύκαμπτου σωλήνα (8) στον αεροθάλαμο (9).
2. Βιδώστε το συγκρότημα εύκαμπτου σωλήνα (8) στη χειροβαλβίδα (16).
3. Συνδέστε τον σωλήνα ψεκασμού (19) στη χειροβαλβίδα (16) και σφίξτε το ασφαλιστικό παξιμάδι.

6.2 Επαναφορτιζόμενη μπαταρία

Φορτίστε την επαναφορτιζόμενη μπαταρία πριν από τη χρήση. Φορτίστε ξανά την επαναφορτιζόμενη μπαταρία σε περίπτωση πτώσης της ισχύος.

Οδηγίες για τη φόρτιση της επαναφορτιζόμενης μπαταρίας θα βρείτε στις οδηγίες λειτουργίας του Metabo-φορτιστή.

Σε επαναφορτιζόμενες μπαταρίες ιόντων λιθίου (Li-Ion) με ένδειξη χωρητικότητας και σήμανσης (15) (ανάλογα του εξοπλισμού):

- Πατήστε το πλήκτρο (14) και η κατάσταση φόρτισης εμφανίζεται μέσω των λυχνιών LED.
- Όταν μια φωτοδίοδος LED αναβοσβήνει, η μπαταρία είναι σχεδόν άδεια και πρέπει να επαναφορτιστεί.

Αφαίρεση, τοποθέτηση της μπαταρίας

Αφαίρεση: Πατήστε το πλήκτρο για την απασφάλιση της μπαταρίας (13) και τραβήξτε έξω την μπαταρία (12) προς τα εμπρός.

Τοποθέτηση: Σπρώξτε πάνω την μπαταρία (12) μέχρι να ασφαλίσει.

7. Χρήση

7.1 Πλήρωση δοχείου

Υπόδειξη: Χρησιμοποιείτε μόνο την απαιτούμενη ποσότητα υγρού ψεκασμού.

Υπόδειξη: Τηρείτε τα στοιχεία ανάμειξης του κατασκευαστή.

1. Τοποθετείτε πάντα το φίλτρο πλήρωσης (1) στο άνοιγμα πλήρωσης!
2. Πληρώστε τα 2/3 της ποσότητας νερού.
3. Προσθέστε υγρά συμπύκνωμα.
Υπόδειξη: Η σκόνη πρέπει να έχει διαλυθεί πλήρως.
4. Πληρώστε με νερό (τηρείτε τη σήμανση "μέγ. ύψος πλήρωσης").
5. Ελέγξτε τον δακτύλιο στεγανοποίησης στο κατάκι πλήρωσης (3). Ενδ. αντικαταστήστε: Αρ. παραγ. (Σετ στεγανοποιητικών): 316071800
6. Σφραγίστε το δοχείο.

7.2 Ρύθμιση ισχύος ακροφυσίου

Στρέφοντας το ρυθμιστικό ακροφύσιο (4) και τη ρύθμιση πίεσης (17), ρυθμίστε την επιθυμητή ισχύ ακροφυσίου.

Ρυθμιστικό ακροφύσιο (4), βλέπε εικ., σελίδα 3:

Ψεκασμός = 0 περιστροφές

Δέσμη = 2 περιστροφές

Καθορισμός ποσότητας ροής (όταν χρειάζεται):

- Καθορίστε την ποσότητα ροής του ακροφυσίου στην επιλεγμένη ρύθμιση, ψεκάζοντας για 1 λεπτό σε ένα ογκομετρικό κύπελλο.
- Αδειάστε το περιεχόμενο του ογκομετρικού κυπέλλου ξανά στο δοχείο.
- Ενδ. αλλάξτε τις ρυθμίσεις.

"Ψεκασμός" (με χρήση επαναφορτιζόμενης μπαταρίας 2,0 Ah, ως παράδειγμα):

Πίεση (bar)	Διάρκεια (h)	Ποσότητα εξόδου (l)
1,0	5,5	100
2,0	3,5	85
3,0	2,5	70

7.3 Ψεκασμός

1. Περιστρέψτε τη ρύθμιση πίεσης (17) στη ρύθμιση που θέλετε στο κεφάλαιο 7.2.
2. Ελέγξτε στη φωτοδίοδο LED (18) τη χωρητικότητα της επαναφορτιζόμενης μπαταρίας.

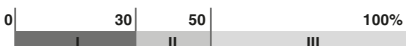

- I = κόκκινο
- II = κίτρινο
- III = πράσινο

3. Περιμένετε, μέχρι να απενεργοποιηθεί η αντλία.
4. Ψεκασμός: Κρατάτε μακριά από εσάς τον σωλήνα ψεκασμού (19) και ενεργοποιείτε τη χειροβαλβίδα (16).

Υπόδειξη: Το ηλεκτρονικό σύστημα ελέγχει τον αριθμό στροφών της αντλίας και ενεργοποιεί και απενεργοποιεί την αντλία.

Υπόδειξη: Είναι η διάρκεια χρήσης πολύ μικρή; Αντιμετώπιση: Μειώστε την πίεση λειτουργίας, περιστρέφοντας τη ρύθμιση πίεσης (17).

7.4 Μετά τη χρήση

⚠ Απορρίπτετε τα κατάλοιπα, όπως πρέπει, και σύμφωνα με τα στοιχεία του κατασκευαστή.

⚠ Μην φυσάτε με το στόμα: Κίνδυνος δηλητηρίασης!

1. Αδειάξτε το δοχείο και ξεπλύνετε με καθαρό νερό.
2. Ψεκασμός εν κενώ: Ρυθμίστε στη ρύθμιση πίεσης (17) τη μέγ. πίεση. Περιστρέψτε το ρυθμιστικό ακροφύσιο (4) στη θέση "Δέσμη". Ψεκάστε μέχρι να μην εξέρχεται πλέον κανένα υγρό.
3. Πληρώστε το δοχείο με καθαρό νερό, ενεργοποιήστε τη συσκευή (μέγ. πίεση, θέση "Δέσμη"). Ψεκάστε μέχρι να μην εξέρχεται πλέον κανένα υγρό.
4. Καθαρίστε το ρυθμιστικό ακροφύσιο (4) με μαλακή βούρτσα (μην χρησιμοποιείτε σκληρά αντικείμενα).
5. Αποθηκεύετε πάντα το δοχείο άδειο, ανοιχτό και προστατευμένο από τον παγετό (ελάχ. 5 °C).
6. Σε παρατεταμένα διαστήματα μη χρήσης: φυλάσσετε την πλήρως φορτισμένη επαναφορτιζόμενη μπαταρία ξεχωριστά από τη συσκευή.

7.5 Ένδειξη σφάλματος LED

Αριθμός αναβοσβήματος της φωτοδίοδου LED (18) και σημασία:

- 1x = Επαναφορτιζόμενη μπαταρία άδεια – Φορτίστε την επαναφορτιζόμενη μπαταρία
- 2x = Υπερθέρμανση ηλεκτρονικού συστήματος – Αφήστε να κρυώσει 15 min
- 3x = Καμία πίεση/χαμηλή πίεση – βλέπε κεφάλαιο 8. "Αντιμετώπιση βλαβών"
- 4x = Αυτόμ. απενεργοποίηση μετά από 15 min μη χρήσης
- 5x = Αυτόμ. απενεργοποίηση μετά από 30 min συνεχούς λειτουργίας
- 7x = Υπερένταση / Βραχυκύκλωμα

Υπόδειξη: Η φωτοδίοδος LED επαναλαμβάνεται 10 x

8. Επιδιόρθωση βλαβών

⚠ Οι εργασίες συντήρησης και επισκευής επιτρέπεται να πραγματοποιούνται μόνο από εκπαιδευμένο προσωπικό ή από εξειδικευμένους

el ΕΛΛΗΝΙΚΑ

εμπόρους και αποκλειστικά με γνήσια ανταλλακτικά Metabo.

Το μοτέρ λειτουργεί, καμία πίεση

- Πατήστε τη χειροβαλβίδα (16) και εκτονώστε την πίεση.
- Κολλημένη βαλβίδα αναρρόφησης – απευθυνθείτε σε ειδικό. (Καθαρισμός συσκευής (βλέπε στο κεφάλαιο 7.4). Ξεβιδώστε τη σύνδεση του εύκαμπτου σωλήνα, όπως υποδεικνύεται. Τοποθετήστε την ένσφαιρη αντλία και αντλήστε πολλές φορές, ώστε να χαλαρώσει η αντλία. Συναρμολογήστε ξανά τη λάμπα.

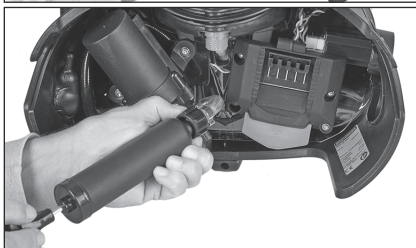
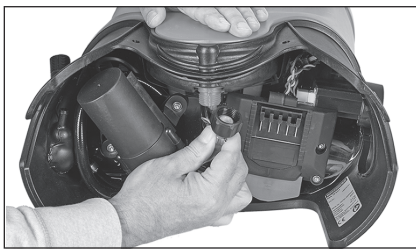

Το μοτέρ λειτουργεί, ανεπαρκής πίεση/ισχύς ψεκασμού

- Καθαρισμός εύκαμπτου σωλήνα αναρρόφησης – απευθυνθείτε σε ειδικό.
- Καθαρισμός/αντικατάσταση φίλτρου – απευθυνθείτε σε ειδικό.

Ο κινητήρας δεν τίθεται σε λειτουργία

- Φόρτιση επαναφορτιζόμενης μπαταρίας (12)
- Αντικατάσταση ασφάλειας – απευθυνθείτε σε ειδικό. (Μίνι ασφάλεια σύνδεσης οχήματος: 5 A | DIN 72581/3C | 19 x 20 x 5 mm)

Μη στεγανό

- Αντικατάσταση στεγανοποιητικού – απευθυνθείτε σε ειδικό.

9. Φροντίδα και συντήρηση

Να ελέγχονται και να καθαρίζονται τακτικά από ειδικό, εάν απαιτείται να αντικαθίστανται:

- Όλες οι στεγανοποιήσεις
- Φίλτρο (χειροβαλβίδα, εύκαμπος σωλήνας αναρρόφησης)
- Ρυθμιστικό ακροφύσιο

10. Πρόσθετος εξοπλισμός

Χρησιμοποιείτε μόνο γνήσιες επαναφορτιζόμενες μπαταρίες Metabo ή CAS- (Cordless Alliance System) και εξοπλισμό.

Χρησιμοποιείτε μόνον πρόσθετο εξοπλισμό, ο οποίος ικανοποιεί τις απαιτήσεις και τα χαρακτηριστικά στοιχεία που αναφέρονται σε αυτές τις οδηγίες λειτουργίας.

Φορτιστές: ASC Ultra, ASC 145, ASC 55 κ.λπ.

Επαναφορτιζόμενες μπαταρίες διαφορετικής χωρητικότητας. Αγοράζετε μόνο επαναφορτιζόμενες μπαταρίες με μια τάση κατάλληλη για το ηλεκτρικό σας εργαλείο.

Αρ. παραγ.: 2,0 Ah 6.25596 (Li-Power)

Αρ. παραγ.: 4,0 Ah 6.25591 (Li-Power)

Αρ. παραγ.: 5,2 Ah 6.25392 (Li-Power)

κ.λπ.

Αρ. παραγ.: 4,0 Ah 6.25367 (LiHD)

Αρ. παραγ.: 5,5 Ah 6.25368 (LiHD)

κ.λπ.

Πλήρες πρόγραμμα εξαρτημάτων, βλέπε www.metabo.com ή στον κατάλογο.

11. Επισκευή

 Οι επισκευές στις συσκευές επιτρέπεται να διενεργούνται μόνον από ηλεκτροτεχνίτες!

Για τις συσκευές Metabo που έχουν ανάγκη επισκευής απευθυνθείτε στην αντίστοιχη αντιπροσωπία της Metabo. Διευθύνσεις βλέπε www.metabo.com.

Τους καταλόγους ανταλλακτικών μπορείτε να τους κατεβάσετε στη διεύθυνση www.metabo.com.

12. Περιβαλλοντολογική προστασία

Τηρείτε τους εθνικούς κανονισμούς για την απόσυρση σύμφωνα με τους κανόνες προστασίας του περιβάλλοντος και για την ανακύκλωση των άχρηστων εργαλείων, συσκευασιών και πρόσθετου εξοπλισμού.

Τα υλικά συσκευασίας πρέπει να απορρίπτονται σύμφωνα με τη σήμανσή τους σύμφωνα με τις κοινοτικές οδηγίες. Περαιτέρω υποδείξεις θα βρείτε στην ηλεκτρονική διεύθυνση www.metabo.com στην περιοχή Service.

Οι μπαταρίες δεν επιτρέπεται να πεταχτούν στα οικιακά απορρίμματα! Επιστρέψτε τις ελαττωματικές ή μεταχειρισμένες μπαταρίες στον αντιπρόσωπο της Metabo!

Μην πετάτε τις μπαταρίες στο νερό.

 Προστατίστε το περιβάλλον και μην πετάτε τις συσκευές και τις επαναφορτιζόμενες μπαταρίες στα οικιακά απορρίμματα. Τηρείτε τους εθνικούς κανονισμούς για την ξεχωριστή συγκέντρωση και για την ανακύκλωση των άχρηστων εργαλείων, συσκευασιών και εξαρτημάτων.

Πριν την απόσυρση, εκφορτίστε την μπαταρία στη συσκευή. Ασφαλίστε τις επαφές από τυχόν βραχυκύκλωμα (π.χ. μονώστε τις με αυτοκόλλητη ταινία).

13. Τεχνικά στοιχεία

Διευκρινίσεις σχετικά με τα στοιχεία στη σελίδα 4.

Διατηρούμε το δικαίωμα για αλλαγές, που εξυπηρετούν την τεχνική πρόοδο.

U	=	Τάση
A	=	Διαστάσεις (Μήκος x Πλάτος x Ύψος)
P	=	Πίεση λειτουργίας
T	=	Επιτρεπόμενες θερμοκρασίες κατά τη λειτουργία και τη φύλαξη
V	=	μέγ. περιεχόμενο πλήρωσης
U _M	=	Τάση (μοτέρ της αντλίας μεμβράνης)
l ₁	=	Μήκος συγκροτήματος εύκαμπτου σωλήνα
l ₂	=	Μήκος σωλήνα ψεκασμού
G	=	Σπειρώμα ρυθμιστικού ακροφυσίου
m	=	Βάρος (με τη μικρότερη μπαταρία)

Οι τιμές μετρήθηκαν σύμφωνα με το πρότυπο EN 62841.

--- Συνεχές ρεύμα

Τα αναφερόμενα τεχνικά στοιχεία εννοούνται με ανοχές (σύμφωνα με τις εκάστοτε ισχύουσες τεχνικές προδιαγραφές).

 **Τιμές εκπομπών**
Αυτές οι τιμές καθιστούν δυνατή την εκτίμηση των εκπομπών της συσκευής και τη σύγκριση διαφόρων ηλεκτρικών εργαλείων. Ανάλογα με τις συνθήκες εργασίας, την κατάσταση της συσκευής ή των εξαρτημάτων εργασίας μπορεί το πραγματικό φορτίο να είναι υψηλότερο ή χαμηλότερο. Για την εκτίμηση λάβετε υπόψη τα διαλείμματα εργασίας και τις φάσεις μικρότερου φορτίου. Με βάση τις αντίστοιχες προσαρμοσμένες τιμές εκτίμησης καθορίστε μέτρα προσαρμίας για τον χρήστη, π.χ. οργανωτικά μέτρα.

Συνολική τιμή κραδασμών (Διανυσματικό άθροισμα τριών διευθύνσεων) σύμφωνα με το EN 62841:

a _h	=	Τιμή εκπομπής κραδασμών
K _h	=	Ανασφάλεια (ταλάντωση)

Τυπικές Α-σταθμισμένες στάθμες ηχητικής πίεσης:

L _{pA}	=	Στάθμη ηχητικής πίεσης
K _{pA/WA}	=	Ανασφάλεια (ηχητική στάθμη)

Κατά την εκτέλεση εργασιών μπορεί να υπάρξει υπέρβαση της στάθμης θορύβου των 80 dB(A).

 **Φοράτε ωτοασπίδες!**

Eredeti használati utasítás

1. Megfelelőségi nyilatkozat

Kizárólagos felelősségünk tudatában kijelentjük: Ezek az akkus háti permetezők – típus és sorozatszám alapján történő azonosítással *1) – megfelelnek az irányelvek *2) és szabványok *3) összes idevonatkozó rendelkezéseinek. A Műszaki dokumentációt *4) - lásd a 4. oldalon.

2. Rendeltetészerű használat

A fordulatszám-irányított akkus permetezők növényvédőszer (gyomirtók, rovarirtók, gombaölők stb.), folyékony trágyák, növényerősítő szerek, víz permetezésére használhatók.

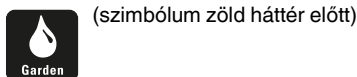

Nem használhatóak savalapú gyomirtók (pl. ecetsav, pelargonsav stb.), peroxidok, savak, lúgok és oldószeres esetén.

A készülék nem olajálló (azaz nem használható pl. zsaluolajhoz).



A nemzeti előírások korlátozhatják a készülék használatát.

A nem rendeltetészerű használat során keletkezett károkért a felhasználó felel.

Az általános balesetmegelőzési előírásokat és a mellékelt biztonsági utasításokat figyelembe kell venni.

3. Általános biztonsági utasítások



Saját testi épsége és a készülék védelme érdekében tartsa be az ezzel a szimbólummal jelölt szövegrészekben foglaltakat!



FIGYELMEZTETÉS – A sérülésveszély csökkentése érdekében olvassa el a használati útmutatót.

FIGYELMEZTETÉS – **Olvassa el az összes biztonsági figyelmeztetést, utasítást, ábrát és a műszaki adatokat, amelyekkel a jelen készülék rendelkezik. Az alábbiakban felsorolt előírások betartásának elmulasztása áramütésekhez, tűzhoz és/vagy súlyos testi sérülésekhez vezethet.**

Kérjük, gondosan őrizzen meg minden biztonsági utasítást és előírást a jövőbeni használat érdekében.

A készüléket csak ezekkel a dokumentumokkal együtt adja tovább másnak.

4. Különleges biztonsági utasítások

Biztonsági előírások / szimbólumok



Az első használat előtt mindenképpen el kell olvasni.

Biztonsági előírások

4.1 Általános rész



Olvassa el a készülék első üzembe helyezés előtt gondosan a használati útmutatót.



Tárolja a használati útmutatót biztonságos helyen.



Harmadik személynek való továbbadás esetén a használati útmutatót is tovább kell adni.



Amennyiben a készüléket nem az előírásoknak megfelelően használják, rosszul kezelik, nem szakszerűen javítják meg, vagy megváltoztatják, nem vállalunk felelősséget a fellépő károkért és megszűnik a garanciaigény.



A készüléket csak képzett kezelő használhatja.



Ne használja a készüléket aluszékonyság, kellemetlen fizikai közérzet, kábítószer / alkohol / gyógyszerek hatása alatt, stb.



A biztonsági utasítások és figyelmeztetések figyelmen kívül hagyása sérülésekhez és akár halálhoz is vezethet!



Előfordulhat, hogy a készülék a megjelölt szerek általi rendszeres ellenőrzést előíró nemzeti előírások hatálya alá esik, (2009 /128 /EK irányelv).

4.2 Tisztítás / karbantartás



Viselje a permethez igazított védőszemüveget, védőkesztyűt, védőruházatot és maszkot.



Ne permetezzen széllel szemben, illetve erős szélben.



Ne permetezzen több permetet, mint amennyire az adott területen szükség van.



Minden használat előtt győződjön meg arról, hogy a készülék megfelelően működik, pl. egy vízzel végzett ellenőrzéssel.





A készüléket használat után ki kell üríteni és meg kell tisztítani, ennek során tilos a környezetszennyezés.



Ne használja a készüléket, ha más személyek tartózkodnának a munkaterületen, ne permetezzen emberekre vagy állatokra.

 A karbantartási és javító munkákat csak képzett személyzet végezheti el, vagy szakkereskedő. Csak eredeti Metabo tartozékokat lehet használni.

 Ne hagyja a készüléket a napon. Hő- és fagyképződés a készülék megrongálódásához vezethet.

 A betöltés előtt, a használat után és a karbantartási munkák előtt a maradék nyomást le kell eresztetni a tartályból, ennek során a nyílásokat a testétől távol kell tartani.

4.3 Permetező anyag

 A felesleges permetező anyagot az szer gyártójának érvényes biztonsági utasításainak megfelelően kell eltávolítani.

 Ne töltsse át a permetező anyagot arra nem alkalmas tartályokba (üvegekbe, dobozokba stb.). A készüléket és a permetező anyagot úgy kell tárolni, hogy azokhoz nem férjenek hozzá gyermekek vagy háziállatok.



 A permetezőszer használata során tilos enni, inni és dohányozni, arra csak a védőruházat levétele után és a kezei és az arca alapos megtisztítása után van lehetőség (mossa ki a száját).

 Ne használjon könnyen gyulladó vagy égő anyagot.

 Győződjön meg arról, hogy a kívánt anyagot használhatja-e a készülékben. Amennyiben erre tekintettel kétségei lennének, lépjen kapcsolatba az ügyfélszolgálatl. A permetezőszer használata saját felelősségre történik, tartsa be a permetezőszer gyártójának a maximális koncentrációra vonatkozó és biztonsági utasításait. Vegye figyelembe a biztonsági adatlapokat.

 A szerek különböző összetétele és a különböző alkalmazási területek (koncentráció, hőmérséklet, nyomás stb.) befolyásolják az anyagállóságot.

 A zöld / piros / kék / fekete színeknél és az alkalmazásra vonatkozó adatoknál nem kötelező érvényű javaslatokról van szó. Az egyes esetekben a megfelelőségért nem vállalunk felelősséget.

  Ez egy elektromos készülék. Védje nedvességtől.

4.4 A növényvédőszer használata

 A készülék gyártásának időpontjában a gyártónak nincs tudomása az engedélyezett szerek nyersanyagokra való káros hatásáról.

 A kezelés során vegye figyelembe a növényvédelmi törvény növényvédőszeres permetezésére érvényes előírásait.

4.5 Akkuegység

 Vegye ki az akku, ha hosszabb ideig nem használja a készüléket.

 A lítium akkumulátorok szakszerűtlen kezelése során tűz, robbanás és marás veszélye áll fenn!



A hibás lítium-ion akkuegységből enyhén savas, éghető folyadék folyhat ki!



Ha az akkumulátorfolyadék kifolyik és érintkezésbe kerül a bőrrel, azonnal öblítse le bő vízzel. Ha az akkumulátorfolyadék a szemébe kerül, tiszta vízzel mossa ki, és haladéktalanul vesse alá magát orvosi kezelésnek!



Övja az akkuegységet a nedvességtől!



Ne használjon sérült vagy deformálódott akkuegységet!



Ne tegye ki az akkuegységet tűz hatásának!



Ne nyissa fel az akkuegységet!



Ne érintse meg vagy ne zárja rövidre az akkuegység érintkezőit!



A meghibásodott készülék esetén vegye ki a készülékből az akkuegységet.



Vegye ki a készülékből az akkuegységet, mielőtt azon bármilyen beállítást vagy karbantartást végezne.



Győződjön meg arról, hogy kikapcsolta a készüléket az akkuegység behelyezése előtt.

4.6 Töltőkészülék



Ha hosszabb ideig nem használja, vegye le a töltőt az akkuegységről.



A töltőt a töltés során ne takarja le.



A túlforrósodott akkuegységet ne töltsse fel, először hagyja azt lehűlni. Szakítsa meg a töltést, ha az akkuegység túlforrósodna (> 55 - 60 °C).



Csak az ahhoz tartozó akkuegység töltésére használható.



Vegye figyelembe a töltő használati útmutatóját.

4.7 Szállítás



A járművekkel való szállítás során mindig rögzítse a készüléket. Szállítsa kikapcsolt és nyomásmentes állapotban

A lítium-ionos akkuegység szállítása:



A lítium-ionos akkuegység szállítása a veszélyes anyagokról szóló rendeletek (UN 3480 és UN 3481) hatálya alá esik. A lítium-ionos akkuegység szállítása során mindig tájékozódjon az aktuálisan érvényes előírásokról. Adott esetben érdeklődjön a szállító vállalatánál. Tanúsítvánnyal ellátott csomagolás a Metabo vállalatnál igényelhető.

Csak akkor adjon fel akkuegységet, ha annak háza sértetlen és abból nem lép ki folyadék. Feladáshoz vegye ki az akkuegységet a készülékből. Biztosítsa az érintkezők rövidzárlat elleni védelmét (pl. ragasztószalaggal).

4.8 Nem megfelelő használat

Ne használja a következőkhöz:

lelángolás, szemzuhany, tűzoltás, vegyszerek tárolása, könnyen gyulladó folyadékokhoz 55 °C alatti lobbasponttal (Jelölés R10 / H226, H225, H224, F, F+)

4.9 Szimbólumok



1. Hordjon védőszemüveget
2. Viseljen védőkesztyűt
3. Viseljen védőruházatot
4. Viseljen maszkot
5. Viseljen hallásvédő eszközt
6. Tartsa távol az idegeket



7. Vigyázat
8. Tűzveszélyes
9. Villamos feszültség!
10. Maró
11. Mérgező
12. Környezetre káros



13. Egészségkárosító

5. Áttekintés

Lásd a 2. oldalon.

- 1 betöltő szűrő
- 2 permetező anyag tartálya
- 3 betöltő fedél szellőzőmembránnal
- 4 szabályozó fúvóka
- 5 permetező cső tartó
- 6 fúvóka tartó
- 7 hordozó heveder bekkatintható rendszerrel állítható
- 8 tömlő
- 9 légüst
- 10 permetező cső parkoló helyzetben
- 11 pumpa és motor
- 12 akku egység *
- 13 akku egység-kireteszelés
- 14 a kapacitáskijelző nyomógombja *
- 15 kapacitás- és figyelmeztető kijelző *
- 16 kézi szelep (beépített szűrővel)
- 17 nyomásbeállítás be-/kikapcsolóval
- 18 LED kijelző (akku egység kapacitásához / hiba kijelzéséhez)
- 19 permetező cső
- 20 gumi vályú

* Nem része szállítási terjedelemnek / felszereltségtől függ

6. Üzembe helyezés

6.1 Összeszerelés

1. A tömlővezeték (8) a légüstre (9) csavarozni.
2. A tömlővezeték (8) a kézi szelepre (16) csavarozni.
3. A permetező csövet (19) a kézi szelepbe (16) dugni és a szorító anyával meghúzni.

6.2 Akku egység

Az akku egység használat előtt fel kell tölteni. Tölts fel újra az akku egységet teljesítménycsökkenéskor.

Az akku egység feltöltésére vonatkozó utasításokat a Metabo töltő használati útmutatójában találhat.

A Li-ion akku egységeknél kapacitás- és figyelmeztető kijelzővel (15) (kivételtől függően):

- Nyomja meg a gombot (14) és a LED-lámpák kijelzik a töltésszintet.
- Ha valamelyik LED-lámpa villog, az akku egység majdnem teljesen lemerült, és újra fel kell tölteni.

Az akku egység kivétele, behelyezése

Kivétele: nyomja meg az akku egység-kireteszelő gombot (13) és húzza ki az akku egységet (12) előrefelé.

Behelyezés: tolja be az akku egységet (12) bekattanásig.

7. Használat

7.1 A tartály feltöltése

Figyelmeztetés: Csak a szükséges mennyiségű permetezőszert öntse bele.

Figyelmeztetés: Vegye figyelembe a gyártó által megadott keverékarányokat.

1. Mindig helyezze bele betöltő szűrőt (1) a betöltő nyílásba!
2. Tölts bele a vízmennyiség 2/3-át.
3. Adja hozzá a folyékony koncentrátumot. Figyelmeztetés: A pornak teljesen fel kell oldódnia.
4. Tölts fel vízzel (vegye figyelembe a „max. töltésszint” jelölést).
5. Ellenőrizze a betöltő fedélen (3) a tömitőgyűrűt. Adott esetben cserélje ki: rendelési sz. (tömitőkészlet): 316071800
6. Zárja le a tartályt.

7.2 Állítsa be a fúvóka teljesítményét

A szabályozó fúvóka (4) elforgatásával és a nyomásbeállítással (17) állítsa be a fúvóka kívánt teljesítményét.

Szabályozó fúvóka (4), lásd az ábrát a 3. oldalon:
Permetezés = 0 fordulat
Sugár = 2 fordulat

Az átfolyás mennyiségének beállítása (szükség esetén):

- A fúvóka átfolyásának mennyiségét a kiválasztott beállítással határozható meg úgy, hogy 1 percig egy mérő pohárba permetez.
- Töltse vissza a pohár tartalmát a tartályba.
- Adott esetben változtassa meg a beállítást.

"Permetezés" (egy 2,0 Ah akkuegység használatakor, példaként):

nyomás (bar)	időtartam (h)	kivitt mennyiség (l)
1,0	5,5	100
2,0	3,5	85
3,0	2,5	70

7.3 Permetezés

1. Forgassa el a nyomásbeállítást (17) a 7.2 fejezetben lévő kiválasztott beállításra.
2. Ellenőrizze a LED kijelzőn (18) az akkuegység kapacitását.

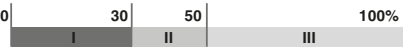

- I = piros
- II = sárga
- III = zöld

3. Várja meg, amíg leáll a szivattyú.
4. Permetezés: Tartsa el magától a permetező csövet (19) és működtesse a kézi szelepet (16).

Figyelmeztetés: Az elektronika szabályozza a szivattyú fordulatszámát és kapcsolja be vagy ki a szivattyút.

Figyelmeztetés: Túl rövid a használati idő?
 Megoldás: Csökkentse a munkanyomást a nyomásbeállítás (17) elforgatásával.

7.4 A használat után

! A maradék permetezőszert szakszerűen és a gyártó adatainak megfelelően kell eltávolítani.

! Ne fújja át a szájával: mérgezésveszély!

1. Űrítse ki a tartályt és mossa át tiszta vízzel.
2. Üresre permetezés:
 Állítsa be a nyomásbeállításon (17) a max. nyomást.
 Forgassa el a szabályozó fúvókát (4) a „sugár” állásra.
 Permetezzen addig, amíg már nem lép ki folyadék.
3. Töltsön tiszta vizet a tartályba, kapcsolja be a készüléket (max. nyomás, „sugár” állás).
 Permetezzen addig, amíg már nem lép ki folyadék.
4. Tisztítsa meg a szabályozó fúvókát (4) egy puha kefével (ne használjon kemény tárgyakat).
5. A készüléket mindig üresen, nyitva és fagytól védve (min. 5°C hőmérsékleten) kell tárolni.
6. Ha hosszabb ideig nem használná: tárolja a tele akkuegységet a készüléktől külön.

7.5 LED hibakijelző

A LED kijelző (18) villogásának száma és annak jelentése:

1x = az akkuegység üres – töltse fel

- 2x = az elektronika túlforrósodott – hagyja 15 percig lehűlni
- 3x = nincs nyomás / kevés a nyomás – lásd a 8. „Zavarelhárítás” fejezetet
- 4x = autom. kikapcsolás 15 perces használat nélküli idő után
- 5x = autom. kikapcsolás 30 perces folyamatos használat után
- 7x = túláram / rövidzárlat

Figyelmeztetés: A LED kijelző 10 x megismétlődik

8. Hibaelhárítás

! A karbantartási és javítási munkákat csak képzett személyzet vagy szakkereskedő végezheti el, és kizárólag eredeti Metabo alkatrészeket használva.

A motor jár, nincs nyomás

- Működtesse a kézi szelepet (16) és engedje ki a nyomást.
- A beszívó szelep beragadt – forduljon szakemberhez.
 (Tisztítsa meg a készüléket (lásd a 7.4 fejezet). Csavarozza le fel a tömlőcsatlakozást az ábrának megfelelően. Helyezze be a gömbszivattyút és pumpáljon többször, amivel kiold a szelepet. Szerelje ismét össze.

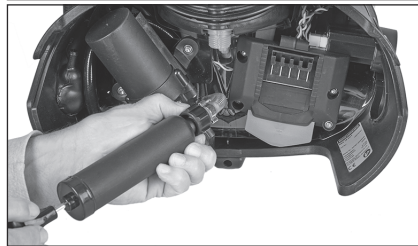
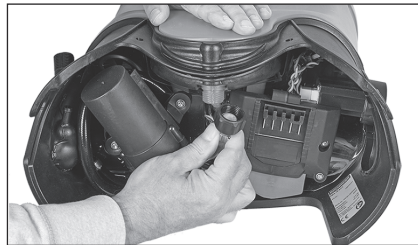

A motor jár, a nyomás / permetező teljesítmény nem elegendő

- A beszívó tömlőt meg kell tisztítani – forduljon szakemberhez.
- Tisztítsa meg / helyezze be a szűrőt – forduljon szakemberhez.

A motor nem működik

- Töltse fel az akkuegységet (12)
- Helyezze be a biztosítékot – forduljon szakemberhez. (Mini szg. biztosíték: 5 A | DIN 72581/3C | 19 x 20 x 5 mm)

Szivárog

- Cserélje ki a tömitést – forduljon szakemberhez.

9. Ápolás és karbantartás

Ellenőriztesse és tisztítsa meg rendszeresen egy szakemberrel, szükség esetén cserélje ki:

- az összes tömítést
- a szűrőt (kézi szelep, beszívó tömlő)
- a szabályozó fűvókát

10. Tartozékok

Csak eredeti Metabo- vagy CAS (Cordless Alliance System) akkuegységeket és tartozékokat használjon.

Csak olyan tartozékokat használjon, amelyek megfelelnek az ebben a használati utasításban megadott követelményeknek és adatoknak.

Töltők: ASC Ultra, ASC 145, ASC 55, stb.

Különböző kapacitású akkuegységek. Csak olyan akkuegységet vásároljon, amelynek feszültsége illik az elektromos kéziszerszámhoz.

Rendelési sz.: 2,0 Ah 6.25596 (Li-Power)

Rendelési sz.: 4,0 Ah 6.25591 (Li-Power)

Rendelési sz.: 5,2 Ah 6.25392 (Li-Power) stb.

Rendelési sz.: 4,0 Ah 6.25367 (LiHD)

Rendelési sz.: 5,5 Ah 6.25368 (LiHD) stb.

A teljes tartozékprogram megtalálható a www.metabo.com honlapon vagy a katalógusban.

11. Javítás

 A készülékeken végzendő javításokat csak elektromos szakember végezheti el!

A javításra szoruló Metabo készülékekkel forduljon a Metabo képviselőhöz. A címetek a www.metabo.com honlapon találja.

A pótalkatrészek listája letölthető a www.metabo.com honlapról.

12. Környezetvédelem

Kövesse a régi gépek, csomagolások és tartozékok környezetbarát ártalmatlanítására és újrahasznosítására vonatkozó helyi előírásokat.

A csomagolóanyagokat a jelölésük alapján a helyi irányelveknek megfelelően kell a hulladékéltávolításba vinni. További információkat a www.metabo.com honlapon találhat a Szerviz menüpontban.

Ne dobja az akkuegységet a háztartási szemétkébe! Juttassa vissza a meghibásodott vagy elhasznált akkuegységet a Metabo kereskedőknek!

Ne dobja vízbe az akkuegységet.

 Óvja környezetet és ne dobja a készülékeket és az akkuegységeket a háztartási hulladékba. Tartsa be a helyi előírásokat a régi gépek, csomagolások és tartozékok szelektív gyűjtésére és újrahasznosítására vonatkozóan.

Működtesse az eszközt az akkuegység teljes lemerüléssel. Biztosítsa az érintkezők rövidzárlat elleni védelmét (pl. ragasztószalaggal).

13. Műszaki adatok

Az adatok értelmezését lásd a 4. oldalon.

A műszaki változtatás joga a továbbfejlesztés érdekében fenntartva.

U	= feszültség
A	= méretek (hossz x szélesség x magasság)
P	= üzemnyomás
T	= megengedett környezeti hőmérséklet üzemelés és tárolás során
V	= max. töltésmennyiség
U _M	= feszültség (a membránszivattyú motorja)
I ₁	= a tömlővezeték hossza
I ₂	= a permetező cső hossza
G	= a szabályozó fűvóka menete
m	= súly (a legkisebb akkuegységgel)

A mérési eredményeket az EN 62841 szabvány szerint határoztuk meg.

== egyenáram

A megadott műszaki adatokra türes vonatkozik (a mindenkor érvényben levő szabványoknak megfelelően).

Emissziós értékek

Ezek az értékek lehetővé teszik a készülék kibocsátási értékeinek meghatározását, illetve különböző készülékek összehasonlítását. Az alkalmazási feltételektől, a készülék állapotától vagy a használt betétszerszámoktól függően a tényleges környezeti terhelés nagyobb vagy kisebb is lehet. A becsléshez vegye figyelembe a munkaszüneteket és az alacsonyabb környezeti terheléssel járó fázisokat is. A megfelelően alkalmazott becslési értékek alapján írjon elő védőintézkedéseket a felhasználó számára, illetve hozzon szervezési intézkedéseket.

regzési összérték (három irányú vektorösszeg) az EN 62841 szabványnak megfelelően:

a _n	= reggés kibocsátási érték
K _n	= bizonytalanság (reggés)

jellemző A-osztályú zajszint:

L _{PA}	= hangnyomásszint
K _{PA}	= bizonytalanság (zajszint)

Munka közben a zajszint átlépheti a 80 dB(A)-t.

 **Viseljen fülvédőt!**

Оригинальное руководство по эксплуатации

1. Декларация соответствия

Настоящим с полной ответственностью заверяем, что данные аккумуляторные ранцевые опрыскиватели с идентификацией по типу и серийному номеру *1) отвечают всем действующим положениям директив *2) и норм *3). Техническая документация для *4) - см. на стр. 4.

2. Использование по назначению

Аккумуляторный ранцевый опрыскиватель с управлением по частоте вращения предназначен для пестицидов (гербицидов, инсектицидов, фунгицидов и пр.), жидких удобрений, средств укрепления растений, воды.



(Символ на зеленом фоне)

Не пригоден для средств уничтожения сорняков на основе кислот (напр., уксусная кислота, пеларгоновая кислота и пр.), пероксидов, кислот, щелочей и растворителей. Прибор не является маслостойким (т. е. не пригоден для формовочного масла).



Национальные предписания могут налагать определенные ограничения на применение данного прибора.

За ущерб, возникший в результате использования не по назначению, ответственность несет только пользователь.

Необходимо соблюдать общепринятые правила предотвращения несчастных случаев, а также указания по технике безопасности, приведенные в данном руководстве.

3. Общие указания по технике безопасности



Для вашей собственной безопасности и защиты устройства от повреждений соблюдайте указания, отмеченные данным символом!



ПРЕДУПРЕЖДЕНИЕ — в целях снижения риска получения телесных повреждений прочтите данное руководство по эксплуатации.



ПРЕДУПРЕЖДЕНИЕ — ознакомьтесь со всеми указаниями по технике безопасности, инструкциями, иллюстрациями и техническими характеристиками, предоставленными вместе с настоящим прибором.

Несоблюдение каких-либо из указанных ниже инструкций может стать причиной поражения электрическим током, пожара и/или тяжелых травм.

Сохраняйте эти инструкции и указания для будущего использования.

Передавайте прибор только вместе с этими документами.

4. Особые указания по технике безопасности

Правила техники безопасности / пояснения к символам



Обязательно прочтите перед первым применением.

Правила техники безопасности

4.1 Общие указания



Внимательно прочитайте данную инструкцию по использованию перед вводом прибора в эксплуатацию.



Храните инструкцию по использованию в надежном месте.



При передаче прибора третьим лицам необходимо приложить к нему данную инструкцию по использованию.



Если прибор используется не по назначению, неправильно обслуживается, неквалифицированно производится его ремонт или выполняются какие-либо манипуляции с ним, то компания не несет ответственности за возникшие в этих случаях убытки и гарантийные претензии теряют силу.



Использовать прибор разрешается только обученным пользователям.



Не работайте с прибором в состоянии сонливости, при физическом недомогании, под воздействием наркотиков/алкоголя/медикаментов и т. п.







Несоблюдение правил техники безопасности и предупреждающих указаний может привести к травмам или даже летальному исходу!





Согласно национальным предписаниям, прибор может подлежать регулярной проверке компетентными органами (Директива 2009/128/EC).

4.2 Обращение с прибором / техническое обслуживание

   При работе используйте правильно подобранные в зависимости от используемого препарата для опрыскивания защитные очки, защитные перчатки, спецодежду и средства защиты органов дыхания.

 Не производите опрыскивание против ветра, а также при сильном ветре.

 Не вносите препарата для опрыскивания больше, чем требуется для обрабатываемой площади.

 Каждый раз перед применением проверяйте, функционирует ли прибор надлежащим образом, например, посредством функционального теста с использованием воды.

 После применения прибор необходимо опорожнить и очистить, не загрязняя при этом окружающую среду.

 Не используйте прибор, если в рабочей зоне находятся люди, не производите опрыскивание в направлении людей или животных.

 Работы по техническому обслуживанию и ремонту разрешается проводить только обученному персоналу или сотрудникам предприятия-дилера. Необходимо использовать исключительно оригинальные детали Metabo.

 Не оставляйте прибор на солнце. Воздействие тепла и мороза может привести к повреждению прибора.

 Перед заправкой, после применения и перед выполнением работ по техническому обслуживанию сбросьте остаточное давление в баке, при этом выпускное отверстие направьте от себя.

4.3 Препарат для опрыскивания

 Излишки препарата для опрыскивания необходимо утилизировать в соответствии с действующими правилами техники безопасности, указанными производителем данного препарата.

 Не наливайте препарат для опрыскивания в непригодные для этого емкости (бутылки, банки и т. п.). Храните прибор и препарат для опрыскивания в недоступном для детей и домашних животных месте.

 Лицам, работающим с препаратом для опрыскивания, разрешается есть, пить и курить только после снятия спецодежды и тщательного мытья рук и лица (полоскания полости рта).

 Не заправляйте легко воспламеняющиеся или горючие субстанции.

 Убедитесь в том, что выбранный препарат для опрыскивания пригоден для применения с данным прибором. Если у вас возникли сомнения по этому поводу, свяжитесь

со службой поддержки клиентов. Применение препарата для опрыскивания происходит на ваш собственный риск, придерживайтесь указанных производителем препарата для опрыскивания максимальных значений концентрации и правил техники безопасности. Соблюдайте указания, приведенные в паспортах безопасности химической продукции.

 Различный состав препаратов для опрыскивания и условия использования (концентрация, температура, давление и пр.) влияют на устойчивость материала.

 Цветовые обозначения (зеленый/красный/синий/черный) и указания по применению носят лишь рекомендательный характер. Мы не гарантируем их верность в отдельных случаях.

 Данный прибор является электрическим. Примите меры по защите прибора от попадания влаги.

4.4 Обращение со средствами защиты растений

 На момент изготовления прибора производителю не было известно о разрушающем воздействии допущенных к применению средств защиты растений на материалы.

 При работе соблюдайте указания по внесению средств защиты растений, предусмотренные Законом о защите растений.

4.5 Аккумуляторный блок

 При длительном неиспользовании отсоедините аккумулятор от прибора.

 При неправильном обращении с литий-ионными аккумуляторами существует риск возгорания, взрыва и разбегания!

 Из неисправного литий-ионного аккумуляторного блока может вытекать слабокислая горячая жидкость!

 Если электролит пролился и попал на кожу, немедленно промойте этот участок большим количеством воды. В случае попадания электролита в глаза промойте их чистой водой и срочно обратитесь к врачу!

 Примите меры по защите аккумуляторного блока от попадания влаги!

 Не используйте деформированные аккумуляторные блоки!

 Не подвергайте аккумуляторные блоки воздействию открытого огня!

 Не вскрывайте аккумуляторные блоки!

 Не касайтесь контактов аккумуляторного блока и не замыкайте их накоротко!

 В случае неисправности прибора извлеките из него аккумуляторный блок.

 Перед началом каких-либо работ по регулировке или техническому обслуживанию извлеките аккумуляторный блок из прибора.

 Убедитесь в том, что при установке аккумуляторного блока прибор выключен.

4.6 Зарядное устройство

 При длительном неиспользовании отсоедините зарядное устройство от аккумуляторного блока.

 В процессе зарядки не накрывайте зарядное устройство.

 Не заряжайте перегретые аккумуляторные блоки, сначала дайте им остыть. Прервите процесс зарядки, если аккумуляторный блок сильно нагревается (> 55–60 °C).

 Используйте зарядное устройство только для зарядки соответствующих аккумуляторных блоков.

 Соблюдайте указания, приведенные в руководстве по эксплуатации зарядного устройства.

4.7 Транспортировка

 Всегда закрепляйте прибор при транспортировке автотранспортом. Транспортируйте прибор в выключенном состоянии без давления.

Транспортировка литий-ионных аккумуляторных блоков

 Транспортировка литий-ионных аккумуляторных блоков подпадает под действие Правил перевозки опасных грузов (UN 3480 и UN 3481). При отправке литий-ионных аккумуляторных блоков уточните действующие предписания. При необходимости проконсультируйтесь со своей транспортной компанией. Сертифицированную упаковку можно приобрести в фирме Metabo. Транспортировка аккумуляторных блоков возможна только в том случае, если корпус не поврежден и из него не вытекает жидкость. Для отправки аккумуляторного блока извлеките его из прибора. Примите меры для исключения короткого замыкания контактов (например, изолируйте клейкой лентой).

4.8 Использование не по назначению Не используйте прибор:

для огневой обработки, как станцию для промывки глаз, огнетушитель, емкость для хранения химикатов, легко воспламеняющихся жидкостей с точкой воспламенения ниже 55 °C (обозначение R10 / H226, H225, H224, F, F+).

4.9 Символы



1. Работайте в защитных очках
2. Работайте в защитных перчатках
3. Работайте в спецодежде
4. Используйте средства защиты органов дыхания
5. Работайте в защитных наушниках
6. Посторонним держаться на расстоянии



7. Предупреждение
8. Пожароопасно
9. Электрическое напряжение
10. Едкие вещества
11. Токсичные вещества
12. Вещества, опасные для окружающей среды



13. Вредные для здоровья вещества

5. Обзор

См. стр. 2.

- 1 Фильтр заправочной горловины
- 2 Бак под препарат для опрыскивания
- 3 Крышка заправочной горловины с вентиляционной мембраной
- 4 Регулируемое сопло
- 5 Держатель распылительной трубки
- 6 Держатель сопла
- 7 Регулируемый плечевой ремень с системой защелок
- 8 Шлангопровод
- 9 Воздухохоборник
- 10 Распылительная трубка в исходном положении
- 11 Насос и двигатель
- 12 Аккумуляторный блок *
- 13 Кнопка для разблокировки аккумулятора
- 14 Кнопка индикатора емкости *
- 15 Сигнальный индикатор и индикатор емкости *
- 16 Ручной клапан (со встроенным фильтром)
- 17 Регулятор давления с выключателем
- 18 Светодиодный индикатор (емкость аккумулятора блока / индикация неисправностей)
- 19 Распылительная трубка
- 20 Утопленные ручки

* Не входит в комплект поставки / в зависимости от комплектации

6. Ввод в эксплуатацию

6.1 Сборка

1. Привинтите шлангопровод (8) к воздухохорборнику (9).
2. Привинтите шлангопровод (8) к ручному клапану (16).
3. Вставьте распылительную трубку (19) в ручной клапан (16) и затяните зажимную гайку.

6.2 Аккумуляторный блок

Перед использованием зарядите аккумуляторный блок. При снижении мощности снова зарядите аккумуляторный блок.

Указания по зарядке аккумуляторного блока см. в руководстве по эксплуатации зарядного устройства Metabo.

Для литий-ионных аккумуляторных блоков с индикатором емкости и сигнальным индикатором (15) (в зависимости от комплектации):

- Нажмите кнопку (14), и светодиоды покажут степень заряда аккумулятора.
- Один мигающий светодиод указывает на то, что аккумуляторный блок почти разряжен и требует зарядки.

Снятие и установка аккумуляторного блока

Снятие: нажмите кнопку разблокировки аккумуляторного блока (13) и выньте аккумуляторный блок (12) вперед.

Установка: вставьте аккумуляторный блок (12) до щелчка.

7. Использование

7.1 Заполнение бака

Указание. Используйте только необходимое количество препарата для опрыскивания.

Указание. Соблюдайте указания производителя в отношении приготовления раствора.

1. Всегда используйте фильтр заправочной горловины (1)!
2. Заполните бак на 2/3 водой.
3. Добавьте жидкий концентрат.
Указание. Порошок должен полностью раствориться.
4. Долейте воды (учитывайте отметку «макс. уровень заполнения»).
5. Проверьте уплотнительное кольцо в крышке заправочной горловины (3). При необходимости замените: номер для заказа (комплект уплотняющих деталей) 316071800.
6. Закройте бак.

7.2 Регулировка интенсивности опрыскивания

Путем вращения регулируемого сопла (4) и регулятора давления (17) настройте необходимую интенсивность опрыскивания.

Регулируемое сопло (4), см. рис., стр. 3: мелкокапельное опрыскивание = 0 оборотов струя = 2 оборота

Определение расхода (при необходимости):

- Определите расход сопла при выбранной настройке, распыляя препарат в мерный стакан в течение 1 минуты.
- Вылейте содержимое мерного стакана обратно в бак.
- При необходимости измените настройки.

«Мелкокапельное опрыскивание» (при использовании аккумуляторного блока 2,0 А·ч, в качестве примера):

Давление продолжительность объем вносимого препарата

(бар)	(ч)	(л)
1,0	5,5	100
2,0	3,5	85
3,0	2,5	70

7.3 Опрыскивание

1. Поверните регулятор давления (17) в зависимости от выбранной настройки, см. главу 7.2.
2. Контролируйте емкость аккумуляторного блока по светодиодному индикатору (18).

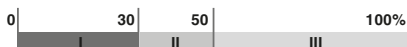

- I = красный
- II = желтый
- III = зеленый

3. Дождитесь отключения насоса.
4. Опрыскивание: держите распылительную трубку (19) подальше от себя и откройте ручной клапан (16).

Указание. Электронная система управляет частотой вращения насоса, включая и выключая его.

Указание. Время использования слишком короткое?

Устранение проблемы: снизьте рабочее давление, повернув регулятор давления (17).

7.4 После применения

⚠ Утилизируйте остатки препарата для опрыскивания надлежащим образом и с соблюдением указаний производителя.

⚠ Ни в коем случае не выполняйте продувку ртом — риск отравления!

1. Опорожните бак и промойте его чистой водой.
2. Опрыскивание при порожнем баке: На регуляторе давления (17) выставьте максимальное значение. Поверните регулируемое сопло (4), установив на отметку «Струя». Выполняйте опрыскивание до тех пор, пока жидкость не перестанет проступать.
3. Залейте в бак чистую воду, включите прибор (макс. давление, настройка «Струя»). Выполняйте опрыскивание до тех пор, пока жидкость не перестанет проступать.

4. Очистите регулируемое сопло (4) мягкой щеткой (не используйте для этого твердые предметы).
5. Храните бак всегда пустым, открытым и предохраненным от мороза (мин. 5°C).
6. При длительном неиспользовании храните полностью заряженный аккумуляторный блок отсоединенным от прибора.

7.5 Светодиодная индикация неисправностей

Количество миганий светодиодного индикатора (18) и их значение:

- 1x = аккумуляторный блок разряжен — зарядите аккумуляторный блок
- 2x = перегрев электроники — дайте остыть в течение 15 мин
- 3x = недостаточное давление / давление отсутствует — см. главу 8. «Устранение неисправностей»
- 4x = автом. отключение через 15 мин неиспользования
- 5x = автом. отключение через 30 мин непрерывной работы
- 7x = перегрузка по току / короткое замыкание

Указание. Сигнал светодиодного индикатора повторяется 10 раз.

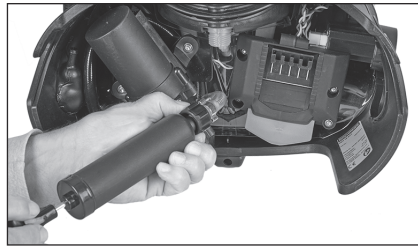

Двигатель работает, давление или интенсивность опрыскивания недостаточные

- Очистите всасывающий шланг — обратитесь к техническому специалисту.
- Очистите/замените фильтр — обратитесь к техническому специалисту.

Не работает двигатель

- Зарядите аккумуляторный блок (12)
- Замените предохранитель — обратитесь к техническому специалисту. (автомобильный штекерный мини-предохранитель: 5 A | DIN 72581/3C | 19 x 20 x5 мм)

Нет герметичности

- Замените уплотнение — обратитесь к техническому специалисту.

8. Устранение неисправностей

! Работы по техническому обслуживанию и ремонту разрешается проводить только обученному персоналу или сотрудникам предприятия-дилера с использованием исключительно оригинальных деталей Metabo.

Двигатель работает, нет давления

- Откройте ручной клапан (16) и сбросьте давление.
- Всасывающий клапан заело — обратитесь к техническому специалисту. (Очистите прибор (см. главу 7.4).) Отвинтите шланговый соединитель, как показано на рисунке. Воспользуйтесь насосом для накачивания мячей и выполните несколько подкачивающих движений, что позволит высвободить клапан. Выполните сборку.

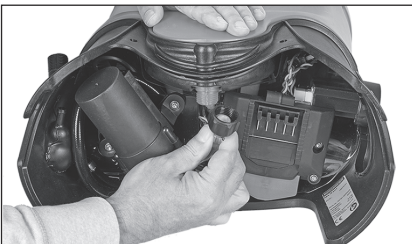

9. Уход и техобслуживание

Регулярно обращайтесь к техническому специалисту для проверки и очистки, при необходимости заменяйте:

- все уплотнения;
- фильтры (ручной клапан, всасывающий шланг);
- регулируемое сопло.

10. Принадлежности

Следует использовать только оригинальные аккумуляторные блоки и принадлежности фирмы Metabo или CAS (Cordless Alliance System).

Используйте только те принадлежности, которые отвечают требованиям и параметрам, перечисленным в данном руководстве по эксплуатации.

Зарядные устройства: ASC Ultra, ASC 145, ASC 55 и пр.

Аккумуляторные блоки различной емкости.

Приобретайте только такие аккумуляторные блоки, напряжение которых соответствует вашему электроинструменту.

№ для заказа: 2,0 Ah 6.25596 (Li-Power)

№ для заказа: 4,0 Ah 6.25591 (Li-Power)

№ для заказа: 5,2 Ah 6.25392 (Li-Power)

и др.

№ для заказа: 4,0 Ah 6.25367 (LiHD)

№ для заказа: 5,5 Ah 6.25368 (LiHD)

и др.

Полный ассортимент принадлежностей см. на сайте www.metabo.com или в каталоге.

11. Ремонт

 К ремонту устройств допускаются только квалифицированные специалисты-электрики!

Для ремонта продукции Metabo обращайтесь в региональное представительство Metabo. Адрес см. на сайте www.metabo.com.

Списки запасных частей можно скачать с сайта www.metabo.com.

12. Защита окружающей среды

Соблюдайте национальные предписания по экологически безопасной утилизации и переработке отслуживших инструментов, упаковки и принадлежностей.

Упаковочные материалы утилизируются в соответствии с их маркировкой согласно коммунальным правилам. Дополнительную информацию можно найти на сайте www.metabo.com в разделе «Сервис».

Не утилизируйте аккумуляторные блоки вместе с бытовыми отходами! Сдавайте неисправные или отслужившие аккумуляторные блоки дилеру фирмы Metabo!

Не выбрасывайте аккумуляторные блоки в водоемы.

 Помните об охране окружающей среды: не выбрасывайте устройства и аккумуляторные блоки вместе с бытовым мусором. Выполняйте национальные правила по раздельному сбору и переработке отслуживших электроинструментов, упаковки и принадлежностей.

Прежде чем утилизировать аккумуляторный блок, разрядите его в фонаре. Примите меры для исключения короткого замыкания контактов (например, изолируйте клейкой лентой).

13. Технические характеристики

Пояснения к данным, приведенным на стр. 4.

Оставляем за собой право на изменения, обусловленные техническим прогрессом.

- U = напряжение
- A = размеры (длина x ширина x высота)
- P = рабочее давление
- T = допустимая температура окружающей среды при эксплуатации и хранении
- V = макс. объем заполнения
- U_M = напряжение (двигатель мембранного насоса)
- l₁ = длина шлангопровода
- l₂ = длина распылительной трубки
- G = резьба регулируемого сопла
- m = масса (с самым легким

аккумуляторным блоком)

Результаты измерений получены в соответствии со стандартом EN 62841.

=== постоянный ток

Указанные технические характеристики имеют допуски (предусмотренные действующими стандартами).

Значения эмиссии

Эти значения позволяют оценивать и сравнивать эмиссию шума различных приборов. В зависимости от условий эксплуатации, состояния прибора или используемой инструментальной оснастки фактическая нагрузка может быть выше или ниже. Для оценки примерного уровня эмиссии следует учитывать перерывы в работе и фазы работы с пониженной шумовой нагрузкой. Определите перечень мер, например, организационных мероприятий, по защите пользователя с учетом тех или иных значений эмиссии шума.

Общее значение вибрации (векторная сумма трех направлений), расчет согласно EN 62841:
 a_h = значение вибрации
 K_h = коэффициент погрешности (вибрация)

Типичный амплитудно-взвешенный уровень шума:

L_{pA} = уровень звукового давления
 K_{pA} = коэффициент погрешности (уровень шума)

Во время работы уровень шума может превышать 80 дБ(А).

 **Используйте средства защиты органов слуха!**

EAC

Информация для покупателя:
Сертификат соответствия:

Страна изготовления: Китай

Производитель: "Metabowerke GmbH",
Metaboallee 1, D-72622 Nuertingen, Германия

Импортер в России:
ООО "Метабо Евразия"
Россия, 127273, Москва
ул. Березовая аллея, д 5 а, стр 7, офис 106
тел.: +7 495 980 78 41

Дата производства указана на информационной табличке инструмента в формате мм/гггг

Срок службы изделия составляет 7 лет. Не рекомендуется к эксплуатации по истечении 5 лет хранения с даты изготовления без предварительной проверки



Metabowerke GmbH
Metabo-Allee 1
72622 Nuertingen
Germany
www.metabo.com

metabo[®]
PROFESSIONAL POWER TOOL SOLUTIONS