

Atlas Copco



Körklara

Steg V-kompatibla små
luftkompressorer

Steg V-kompatibla små luftkompressorer

Steg V-kompatibel

Införandet av steg V i mindre dieseldrivna luftkompressorer har en betydande inverkan på hela sortimentet. Steg V-efterlevnad sänker CO₂- och NO_x-utsläppen till de angivna nivåerna. Förutom minskade utsläpp ökar bränsleeffektiviteten med 25 %, vilket håller driftskostnaderna under kontroll.

Träd in i den digitala tidsåldern

Intelligenta styrenheter underlättar drift, ökar utnyttjandegraden och ökar energieffektiviteten. Alla dessa kompressordata kan också nås på distans via Fleetlink. Alla kompressorer med elektroniska motorer (över 19 kW) har en integrerad styrenhet: den lättanvända Xc1004 eller den avancerade Xc2003. Den sistnämnda möjliggör funktionerna PACE och ECO-läge för att på så sätt öka utnyttjandegraden och energibesparingarna vid tomgångskörning.



Ett tvåverktygskoncept med bästa möjliga avkastning på din investering

En 3 m³/min-kompressor driver två handhållna verktyg. Med endast en kompressor att köpa, transportera, fylla på bränsle i och serva får du snabbare avkastning på din investering. Tack vare vårt berömda kompressorelement kunde vi bygga en 3 m³/min-kompressor med en motor under 19 kW, och därmed utan efterbehandlingssystem för avgaser. För ännu större flexibilitet på arbetsplatsen kan du lägga till en inbyggd generator som tillval.

Tillförlitlighet som vi är kända för

Alla standardmodeller under 750 kg för enkel transport utan särskilt körkort, PE-skydd för ökad tillförlitlighet och ökat andrahandsvärde, service på mindre än en timme för ökad drifttid. Vi har inte offrat någon av dessa kända och uppskattade fördelar från 8-serien med införandet av Steg V.

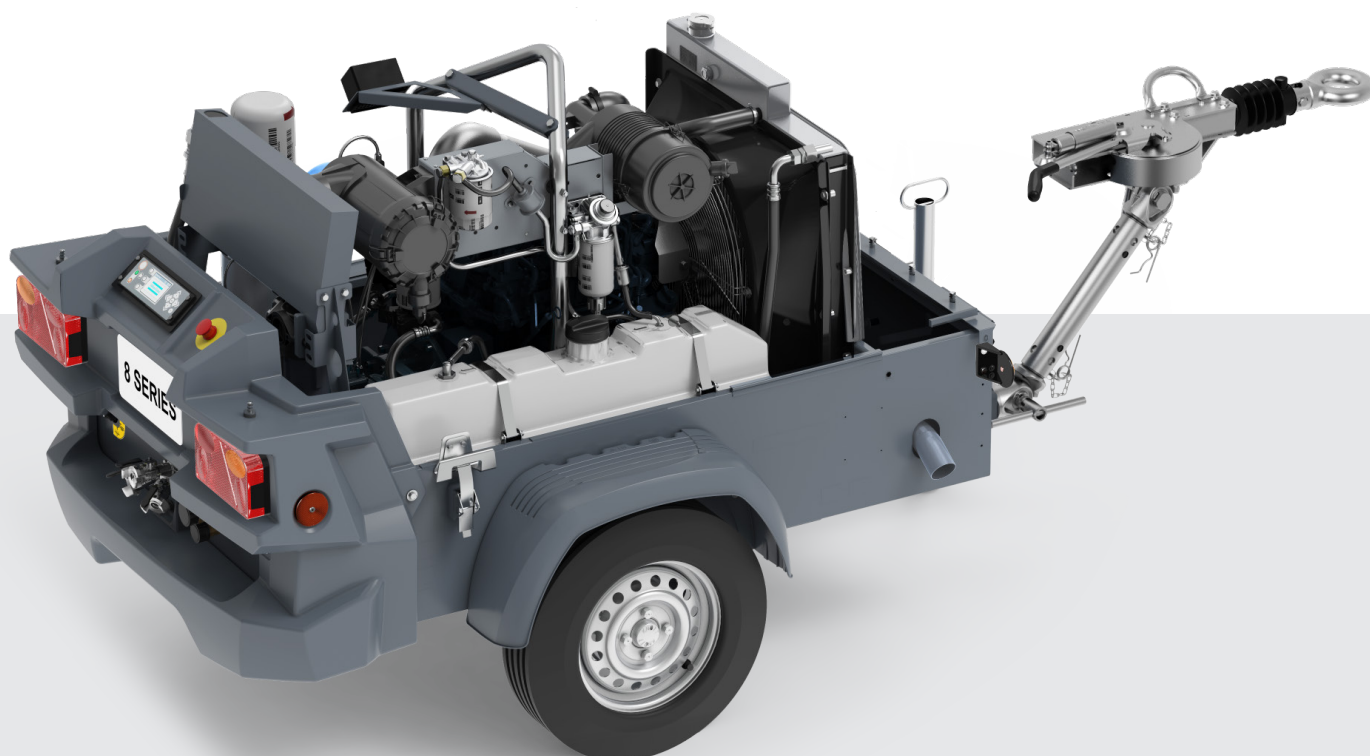

Funktioner och fördelar



PE-huv och bakre skärmplåt

En komplett PE-huv och stötfångaren skyddar din investering. Oavsett omständigheterna på plats eller under transport förblir PE-materialet i perfekt skick, vilket ökar andrahandsvärdet för din tillgång.



Styrenheten Xc2003 med PACE och ECO-läge

- Få total kontroll över kompressorn. Det lättanvända gränssnittet i styrenheten Xc2003 gör det enkelt att styra kompressorn, samt låser upp några kraftfulla funktioner.
- Den integrerade PACE-modulen (tryckreglering med kognitiv elektronik) ökar kompressorns mångsidighet. I bara tre enkla steg ställer du in kompressorns trycknivå efter dina behov. Din utnyttjandegrad ökar eftersom en kompressor med PACE kan hantera flera tillämpningar, från sprutmålning och drivning av handhållna verktyg till betongsprutning.
- De flesta kompressorer går på tomgång flera gånger om dagen: för verktygsbyte, operatörers raster. Dessa kompressorer brukade gå in i avlastningsläge och hållas under tryck tills driften återupptogs. Med ECO-läge går kompressorn in i belastningsfritt läge i dessa situationer, vilket sparar 50 % energi. Och när luftbehovet återkommer startas kompressorn om automatiskt.
- Oavsett omständigheterna garanteras Xc2003-styrenhetens tillförlitlighet tack vare IP65-klassat skydd mot damm och vatten.

(Xc2003-styrenheten finns på utvalda modeller)

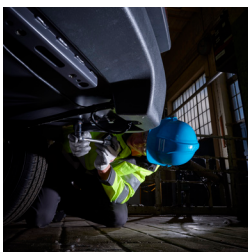

110 % spillfri ram

Oavsett omständigheterna kan kompressorn behålla 110 % av alla vätskor som används i processen. Det finns därför ingen risk för att miljön förorenas med vätskespill. Underhållet är effektivt tack vare de centrala avtappningarna.

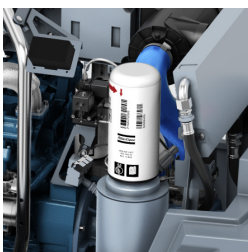

Skruvbara filter

Service kan utföras på mindre än en timme utan specialverktyg tack vare Atlas Copcos skruvbara filter.



Lyftbom

Lyftbommen är certifierad för att lyfta fyra gånger kompressorns vikt.

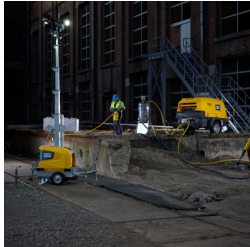

Integrerad generator

Det finns inget behov av att rulla in en generator för mindre kraftbehov på plats. Oavsett om du behöver lysa upp en hytt, driva elverktyg eller en belysningsmast ökar den integrerade generatorn kompressorns effektivitet på plats.

(tillgänglig på utvalda modeller)

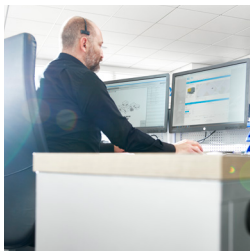

Fleetlink

- Fjärrövervakning, när och var som helst.
- Alla data som finns tillgängliga på din styrenhet kan nås via fjärråtkomst.
- Öka siktlinjen på din utrustning för mer exakta, snabba och smarta affärsbeslut.
- Maximera maskinparkens produktivitet och upptäck potential till optimering och besparingar.
- Använd Atlas Copco FleetLink Dashboard eller integrera sömlöst maskinparkensdata i programvara från tredje part via API.



QR-kod

- Skanna den unika QR-koden för att få tillgång till en mängd information för den specifika enheten: särskilda reservdelsförteckningar, instruktioner, snabbserVICETIPS och -videoklipp, certifikat.
- Hämta appen Atlas Copcos Power för enkel åtkomst.



C3-certifierad rostskyddsram

Den förstärkta enkelramen är skyddad med rostskyddsfärg i tre lager.



Luftslussystem

Brukar du ringa serviceteknikern när maskinen torrkör? Det behöver du inte göra längre. Tack vare luftslussystemet kan 8-serien flöda sig själv och avlägsna luft från bränsleledningarna.

Tekniska data

Tekniska data	Värde	XAS 38	XAS 48	XAS 48-7 G	XAS 58-7
Nominellt effektivt arbetstryck	bar (g)	7	7	7	7
	psi (g)	100	100	100	100
Faktisk fritt avgiven luftmängd (ingen efterkylare)	m ³ /min	2	2,5	2,5	3
	l/s	33	42	42	50
	cfm	70	89	89	106
Max. ljudeffektnivå, (Lw @2000/14/EG)	dB(A)	97	98	98	95
Max. ljudeffektnivå vid 10 m (Lp)	dB(A)	70	70	70	67
Max. omgivningstemperatur med/utan efterkylare (vid havsnivå)	°C	45/50	45/50	45/50	45/50
Min. omgivningstemperatur med/utan kallstart	°C	-20/-10	-20/-10	-20/-10	-20/-10
Generator					
Generatoreffekt	kVA			12	
Generatorns utspänning	V			230/400	
Motor-W					
Motortillverkare		Kubota	Kubota	Kubota	Kubota
Motormodell		D722	D902	V1505-CR-T	D1105
Utsläppssteg		EU Steg V	EU Steg V	EU Steg V	EU Steg V
Motoreffekt vid fullastvarvtal	kW	14,9	18,5	18,5	18,5
Antal cylindrar		3	3	4	3
Varvtal vid fullast/nominellt varvtal	varv/min	3400	3400	3000	3000
Avlastningshastighet	varv/min	2000	2000	1 800	1 500
Oljesumpens kapacitet	l	3,8	3,8	5,5	4,5
Dimensioner					
Förpackning (längd x bredd x höjd)	mm	1570 x 1060 x 990	1570 x 1060 x 990	1940 x 1180 x 1150	1940 x 1180 x 1150
Förpackningens vikt	kg	440	440	650	650
Underrede (längd x bredd x höjd)	mm	1960 x 1230 x 1250	1960 x 1230 x 1250	2290 x 1350 x 1400	2290 x 1350 x 1400
Underredets vikt	kg	600	600	850	749

Standardfunktioner

- PE-huv och bakre skärmlåt
- 110 % spillfri ram
- Skruvbara filter
- C3-certifierad rostskyddsram
- Luftslussystem
- Skyddssystem för startmotor
- Digital styrenhet Xc1004 (på XAS 68-10 och XAS 88-7)
- Digital styrenhet Xc2003 (på XAS 48-7G, XAS 68-7 G, XAS 68-12 PACE, XAS 88-7 G och XAS 88-10 PACE)
- Styrenhetens spärrbrytare

Tillval

- Inbyggd generator
- Efterkylare + vattenavskiljare (+ återuppvärmare som tillval, shuntventil, backventil)
- Verktygslåda
- Smörjapparat
- Kallstart
- Fleetlink

XAS 58-7 G	XAS 68-10	XAS 68-7 G	XAS 68-12 PACE	XAS 88-7	XAS 88-7 G	XAS 88-10 PACE
7	10,3	7	5 - 12	7	7	5-10,3
100	150	100	73 - 175	100	100	73 - 150
3	3,5	3,5	3,5 - 3,25	5	5	5 - 3,5
50	58,9	58,7	58,6 - 54,4	82	82	82 - 56,3
106	125	125	125 - 115	174	174	174 - 120
95	98	98	98	98	98	98
67	70	70	70	70	70	70
45/50	45/50	45/50	45/50	45/50	45/50	45/50
-20/-10	-20/-10	-20/-10	-20/-10	-20/-10	-20/-10	-20/-10
6 eller 6,5		6 eller 6,5 eller 12			6,5 eller 9	
230/400 eller 110		230/400 eller 110			110 eller 230/400	
Kubota	Kubota	Kubota	Kubota	Kubota	Kubota	Kubota
D1105	V1505-CR-T	V1505-CR-T	V1505-CR-T	V1505-CR-T	V1505-CR-T	V1505-CR-T
EU Steg V	EU Steg V	EU Steg V	EU Steg V	EU Steg V	EU Steg V	EU Steg V
18,5	33	33	33	33	33	33
3	4	4	4	4	4	4
3000	3000	3000	3000	3000	3000	3000
1 500	1 800	1 800	1 800	1 800	1 800	1 800
4,5	8,5	8,5	8,5	8,5	8,5	8,5
1940 x 1180 x 1150	1940 x 1180 x 1150	1940 x 1180 x 1150	1940 x 1180 x 1150	1940 x 1180 x 1150	1940 x 1180 x 1150	1940 x 1180 x 1150
650	650	650	650	650	650	650
2291 x 1350 x 1400	2292 x 1350 x 1400	2293 x 1350 x 1400	2294 x 1350 x 1400	2295 x 1350 x 1400	2296 x 1350 x 1400	2297 x 1350 x 1400
749	749	850	749	749	850	749

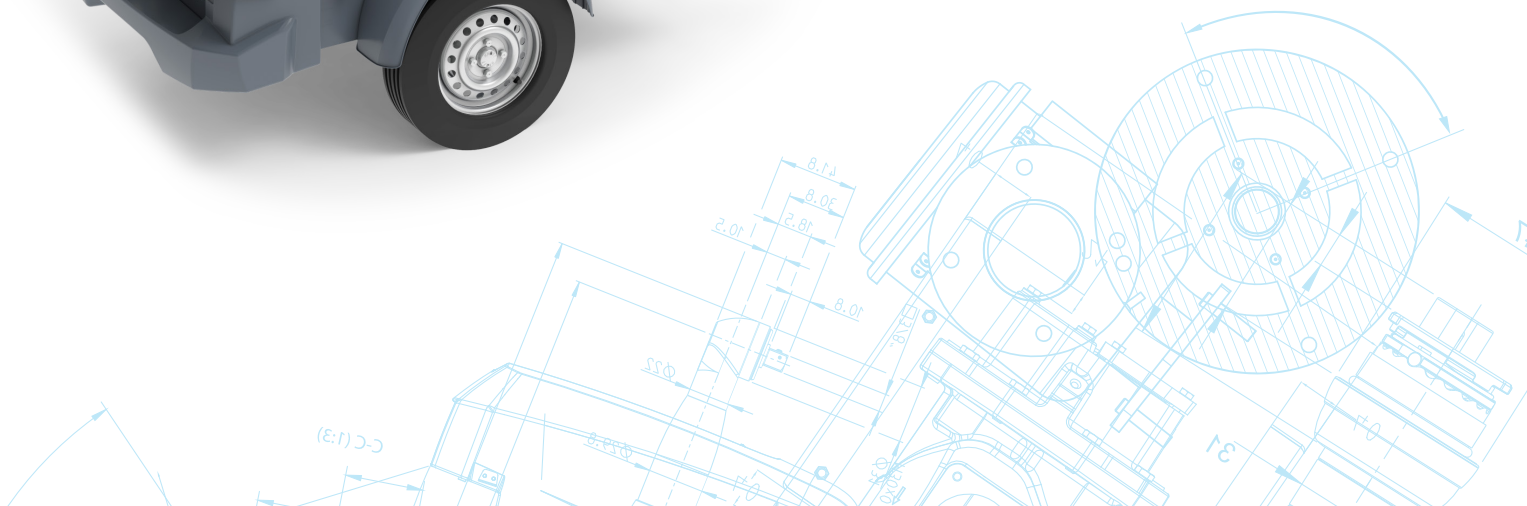
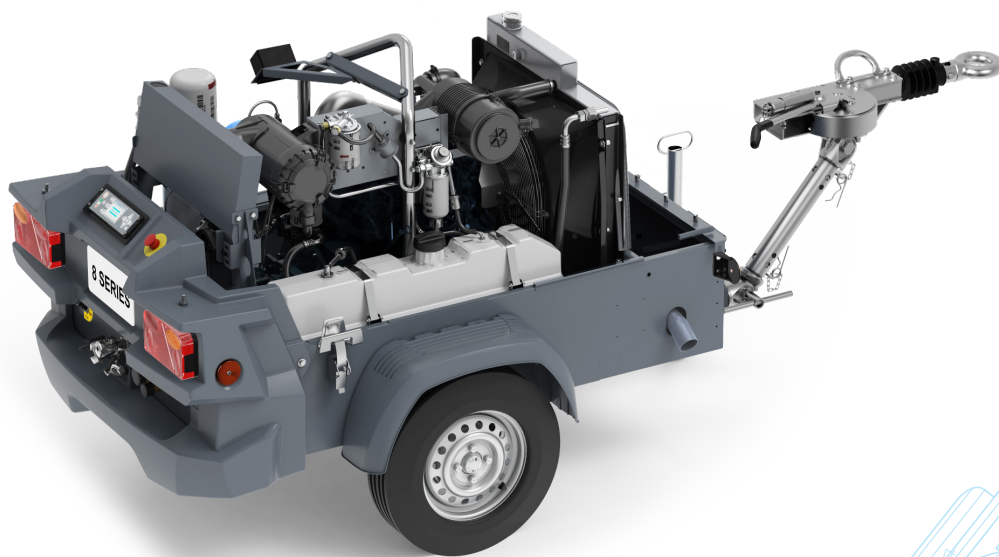

Portfölj med lösningar från Kraftteknik

Inom Atlas Copcos affärsområde Kraftteknik har man en framåtblickande filosofi. För oss innebär skapande av kundvärde att förutse och överträffa dina framtida behov – samtidigt som vi aldrig kompromissar med våra miljöprinciper. Att blicka framåt och ligga steget före är det enda sättet för oss att vara din långsiktiga partner.

Luftkompressorer

Körklara



- 1–5 m³/min
- 7–12 bar

Mångsidighet



- 5,5–22 m³/min
- 7–20 bar
- * Dieselalternativ och elektriska alternativ finns tillgängliga

Produktivitetspartner



- 19–116 m³/min
- 10–345 bar

Handhållna verktyg

Tryckluftsverktyg



- Tryckluftsspett (2,5–40 kg)
- Bergbormaskiner (5–25 kg)
- Bergbormaskiner för underjordsborrning
- Ytterligare tryckluftsverktyg

Hydrauliska verktyg



- Hydraulhammare (11–40 kg)
- Ytterligare hydrauliska verktyg
- Kraftaggregat

Bensindrivna verktyg



- Bilningsmaskiner och syllpackare (25 kg)
- Bergbormaskiner (23 kg)

Generatorer

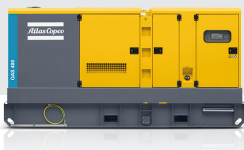

- Portabla
- Mobil
- Industrial

*Flera konfigurationer finns tillgängliga för att producera kraft för tillämpningar av alla storlekar

Belysningsmaster



- Dieseldrivna LED och MH
- Elektriska LED
- Batteri-LED

Länspumpar



- Dränkbara
- Ytpumpar
- Små, bärbara

* Dieselalternativ och elektriska alternativ finns tillgängliga

Fotografierna och illustrationerna i detta dokument kan avbilda produkter med tillvals- och/eller extra komponenter som inte inkluderas i standardversionen av produkten och därför inte ingår i köpet, såvida inte kunden specifikt köper sådana tillvals-/extra komponenter. Vi förbehåller oss rätten att ändra specifikationerna och konstruktionen av de produkter som beskrivs i den här dokumentationen utan meddelande. Alla produkter finns inte tillgängliga på alla marknader.