

DYMO[®]



Bruksanvisning

LabelManager[®] 280

Upphovsrätt

© 2012 Newell Rubbermaid, LLC. Med ensamrätt.

Ingen del av detta dokument eller denna programvara får reproduceras eller överföras i någon form eller på något sätt, ej heller översättas till annat språk, utan förekommande skriftligt godkännande från Newell Rubbermaid, L.P.

Varumärken

DYMO, DYMO Label och LabelManager är registrerade varumärken i USA och andra länder. Alla andra varumärken är respektive innehavares egendom.

Innehåll

Om din nya etikettskrivare	5
Produktregistrering	5
Komma igång	5
Ansluta strömmen	5
Sätta i batteriet	5
Ladda batteriet igen	5
Urtagning av batteriet	5
Sätta i etikettkassetten	6
Använda etikettskrivaren för första gången	6
Lära känna etikettskrivaren	6
Ström	6
LCD-skärm	7
Navigeringsknappar	7
Avbryt	7
Backsteg	7
Skiftläge	7
Ny etikett/Rensa	7
Teckenstorlek	7
Formateringsknappar	7
Vertikal text	7
Meny	7
Formatera etiketten	7
Ändra teckensnitt	7
Byta teckenstorlek	8
Byta textstil	8
Lägga till kantlinjer	8
Använda spegelvänd text	8
Skapa vertikala etiketter	8
Skapa etiketter med fast längd	9
Justera text	9
Skapa etiketter med två rader	9
Använda ClipArt, symboler och specialtecken	9
Lägga till symboler	9
Lägga till ClipArt	10
Lägga till tecken med accenter	10
Lägga till datum och tid	10
Använda autonummering	11
Ta bort autonummering	11
Ändra inställningarna	11
Byta språk	11
Ställa in etikettbredden	11
Ställa in måttenheter	11
Utskriftsalternativ	11
Förhandsgranska etikettlayouten	11
Skriver ut flera etiketter	11
Använda etikettskrivarens minne	11
Spara en etikett	11
Öppna sparade etiketter	12
Infoga sparad text	12
Skötsel av etikettskrivaren	12
Använda etikettskrivaren tillsammans med en dator	13
Installera programmet DYMO Label	13
Ansluta etikettskrivaren till en dator	13
Använda programmet DYMO Label	14
Visa status för etikettskrivaren	14
Felsökning	15
Feedback om dokumentationen	16
Miljöinformation	16
Försiktighetsåtgärder för det laddningsbara litiumjonbatteriet	17

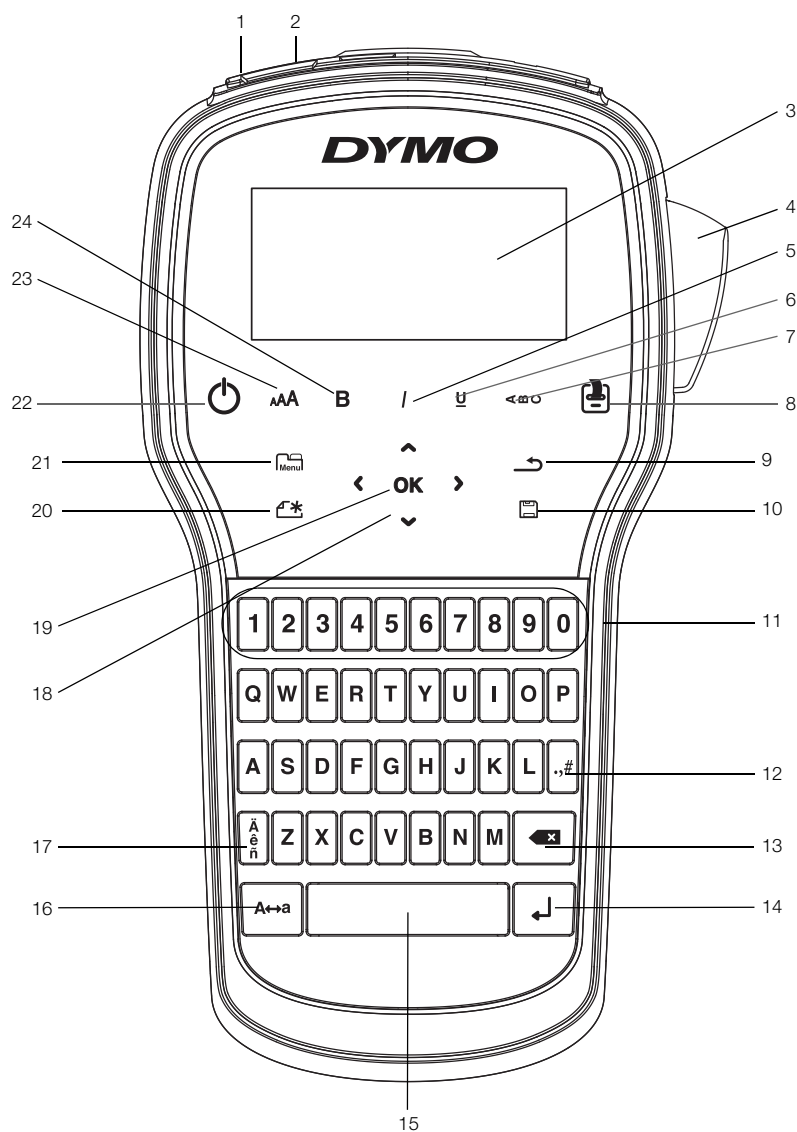

Figur 1 LabelManager 280 Etikettskrivare

- | | | |
|--------------------------|------------------------------|----------------------------|
| 1 USB-port | 9 Bakåt | 17 Accenttecken |
| 2 Strömingång | 10 Spara/öppna | 18 Navigation |
| 3 LCD-skärm | 11 Sifferknappar | 19 OK |
| 4 Kniv | 12 Symboler | 20 Ny etikett/Rensa |
| 5 Kursiv | 13 Backsteg | 21 Meny |
| 6 Understruken | 14 Retur | 22 På/av |
| 7 Vertikal text | 15 Mellanslagstangent | 23 Teckenstorlek |
| 8 Skriv ut/kopior | 16 Skiftläge | 24 Fetstil |

Om din nya etikettskrivare

Med etikettskrivaren DYMO® LabelManager® 280 kan du skapa en rad olika självhäftande etiketter av hög kvalitet. Du kan välja att skriva ut etiketterna med flera olika teckensnitt, teckenstorlekar och textstilar. Etikettskrivaren använder DYMO D1-etikettkassetter med bredden 6 mm (1/4 tum), 9 mm (3/8 tum) eller 12 mm (1/2 tum). Dessa etikettkassetter finns tillgängliga i en mängd olika färger. Gå till www.dymo.com för information om etiketter och tillbehör till etikettskrivaren.

Produktregistrering

Gå till www.dymo.com/register för att registrera etikettskrivaren online. Under registreringsprocessen behöver du serienumret som finns på insidan av etikettskrivarens bakre hölje.

När du registrerar etikettskrivaren får du följande fördelar:

- Ett extra års garanti
- Meddelande via e-post när uppgraderingar blir tillgängliga
- Specialerbjudanden och information om nya produkter

Komma igång

Följ stegen i detta avsnitt för att skriva ut din första etikett.

Ansluta strömmen

Etikettskrivaren får ström från en uppladdningsbar litiumjonbatterienhet. För att spara ström stängs etikettskrivaren av automatiskt efter två minuters inaktivitet.

 Ta ur batterienheten om etikettskrivaren inte ska användas under en längre tid.

Sätta i batteriet

Den batterienhet som medföljer etikettskrivaren levereras delvis uppladdad. Ladda batteriet så snart som möjligt för bästa prestanda.

 Kontrollera att laddaren inte är ansluten innan du hanterar litiumjonbatteriet.

Så här sätter du i batteriet

- 1 Skjut luckan till batterifacket i riktning bort från etikettskrivaren. Se Figur 2.

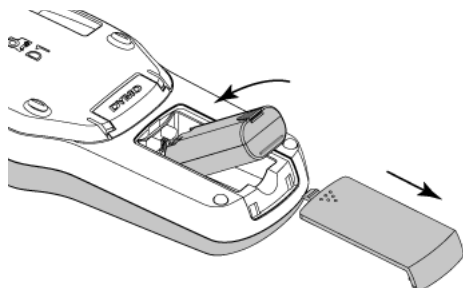

Figur 2

- 2 Sätt in batterienheten i batterifacket.
- 3 Sätt tillbaka luckan på batterifacket.

 Glöm inte att läsa säkerhetsanvisningarna för litiumjon som du hittar på sidan 17.

Ladda batteriet igen

En laddningsadapter för uppladdning av batterienheten medföljer etikettskrivaren. Det tar cirka tre timmar att ladda batteriet, men du kan använda etikettskrivaren för utskrift av etiketter efter 10 minuters laddning.

 Laddningsadaptern används endast för att ladda batterienheten. Laddningsadaptern kan inte användas för att ge ström till etikettskrivaren.

Så här laddar du batteriet

- 1 Anslut laddningsadaptern i strömuttaget högst upp på etikettskrivaren.
- 2 Koppla in laddarens andra ände i ett vägguttag. Se Figur 3.

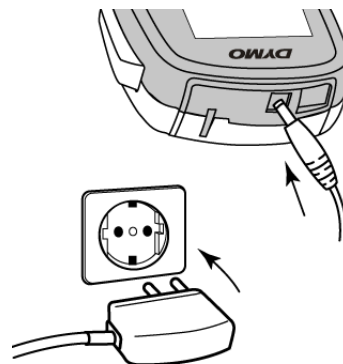

Figur 3

 Glöm inte att läsa säkerhetsanvisningarna för litiumjon som du hittar på sidan 17.

Urtagning av batteriet

Ta ur batterienheten om etikettskrivaren inte ska användas under en längre tid.

 Kontrollera att laddaren inte är ansluten innan du hanterar litiumjonbatteriet.

Så här plockar du ur batteriet

- 1 Koppla ur laddaren från uttaget.
- 2 Skjut luckan till batterifacket i riktning bort från etikettskrivaren. Se Figur 2.
- 3 Plocka ut batteriet ur batterifacket.

 Glöm inte att läsa säkerhetsanvisningarna för litiumjon som du hittar på sidan 17.

Sätta i etikettkassetten

Etikett skrivaren levereras med en startetikettkassett. Etikett skrivaren använder DYMO D1-etikettkassetter i bredderna 6 mm (1/4 tum), 9 mm (3/8 tum) och 12 mm (1/2 tum). Gå till www.dymo.com för information om hur du köper ytterligare etikettkassetter.

Så här sätter du i etikettkassetten

- 1 Lyft på luckan till etikettkassetten så öppnas etikettfacket. Se Figur 4.

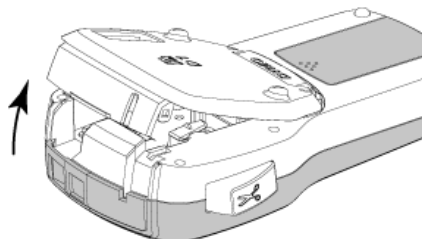

Figur 4

- 2 Kontrollera att etikettbandet och färgbandet är spända över kassettoppningen och att etikettbandet löper mellan de två etikettstöden. Se Figur 5.
Om färgbandet behöver spännas vrider du färgbandspolen medurs.

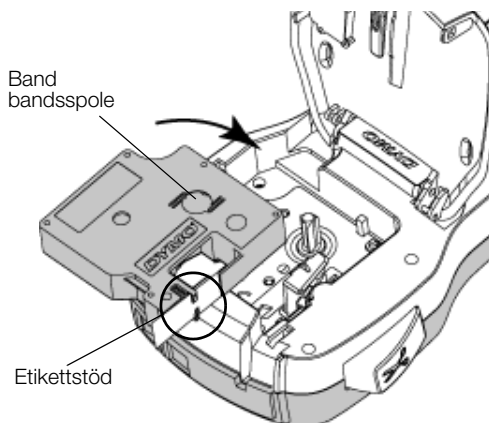

Figur 5

- 3 Sätt i kassetten och tryck till så att kassetten klickar fast på plats. Se Figur 6.

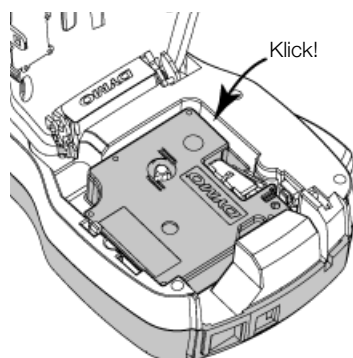



Figur 6

- 4 Stäng luckan till etikettkassetten.

Använda etikett skrivaren för första gången

När du slår på strömmen för första gången måste du välja språk, måttenhet och bredd på etiketterna. Dessa inställningar bevaras tills du ändrar dem.

Du kan ändra dessa val genom att trycka på  och sedan välja .

Så här ställer du in etikett skrivaren

- 1 Starta enheten genom att trycka på .
- 2 Välj språk och tryck på **OK**.
- 3 Välj tum eller mm och tryck på **OK**.
- 4 Välj bredden på etikettkassetten som sitter i etikett skrivaren och tryck på **OK**.

 Varje gång du sätter in en etikettkassett i skrivaren blir du instruerad att ställa in etikettbredden, så att skrivaren vet vilken etikettstorlek du för tillfället använder.

Du kan nu skriva ut din första etikett.

Så här skriver du ut en etikett

- 1 Skapa en enkel etikett genom att mata in text med tangentbordet.
- 2 Tryck på . Etiketten skrivs ut.
- 3 Skär av etiketten genom att trycka på knivknappen.
- 4 Skala av etikettens baksida så att klistret kommer fram. Fäst sedan etiketten på önskad plats.

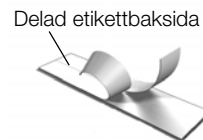

Gratulerar! Du har skrivit ut din första etikett. Fortsätt att läsa och lär dig mer om de olika alternativen för att skapa etiketter.

Lära känna etikett skrivaren

Bekanta dig med var de olika funktionerna och funktionstangenterna finns på etikett skrivaren. Se Figur 1 på sidan 4. Följande avsnitt beskriver varje funktion i detalj:

Ström

Knappen  slår på och stänger av strömmen. Efter två minuters inaktivitet slås strömmen av automatiskt.

När strömtillförseln stängs av manuellt eller automatiskt, behålls inställningarna för etikettens text och stil och visas när strömmen slås på igen.

LCD-skärm

Med DYMO:s speciella grafiska skärm kan du visa det mesta av formateringen omedelbart.

Funktionsindikatorerna högst upp till höger på skärmen är svarta för att ange att en funktion är vald.

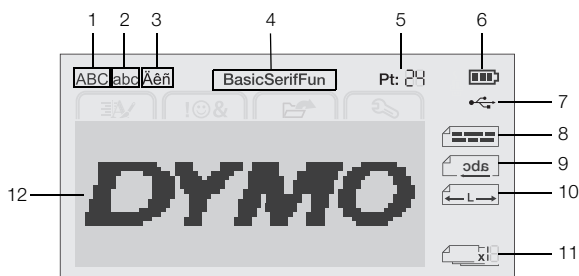

- | | | | |
|---|------------------|----|------------------------|
| 1 | Versaler | 7 | USB ansluten |
| 2 | Gemener | 8 | Textjustering |
| 3 | Accenttecken | 9 | Spiegelvänd |
| 4 | Teckensnitt | 10 | Etikett med fast längd |
| 5 | Teckenstorlek | 11 | Autonummering |
| 6 | Batteriindikator | 12 | Redigeringsområde |

Navigeringsknappar

Du kan navigera mellan menyalternativen med hjälp av navigeringsknapparna: <, >, ^ och v. Gör sedan ditt val genom att trycka på **OK**. Du kan även granska och redigera etiketten med hjälp av navigeringsknapparna.

Avbryt

Tryck på ↶ om du vill avsluta en meny utan att göra något val.

Backsteg

Tryck på ✕ om du vill ta bort tecknet till vänster om markören.

Skiftläge

Tryck på A↔a för att aktivera eller inaktivera användning av versaler. När skiftläget är aktiverat, skrivs alla bokstäver som versaler. Standardinställningen är med skiftläget aktiverat. När skiftläget är inaktiverat skrivs alla bokstäver med gemener.

Ny etikett/Rensa

När du trycker på knappen ✖ kan du välja om du vill ta bort etiketttexten och behålla formateringen eller om du vill ta bort både text och formatering.

Teckenstorlek

Tryck på AA för att ändra etiketttextens storlek. Den aktuella teckenstorleken visas på skärmen.

Formateringsknappar

Tryck på **B**, *I* eller U för att växla fetstil, kursiv och understruken mellan på och av.

Vertikal text

Tryck på <ⓂⓊ för att aktivera eller inaktivera användning av vertikal text.

Meny

Tryck på **Menu** för att visa flikarna Format, Infoga, Öppna och Inställningar. Använd alternativen på de här flikarna för att ändra etiketternas utseende, infoga bilder och symboler, öppna sparad text och etiketter samt ändra skrivarinställningarna.

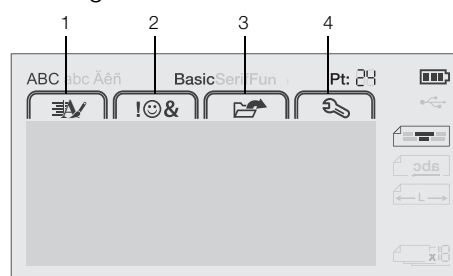

- | | | | |
|---|---------------|---|----------------------|
| 1 | Fliken Format | 3 | Fliken Öppna |
| 2 | Fliken Infoga | 4 | Fliken Inställningar |

Formatera etiketten

Du kan välja mellan flera olika format för att förbättra utseendet på dina etiketter.

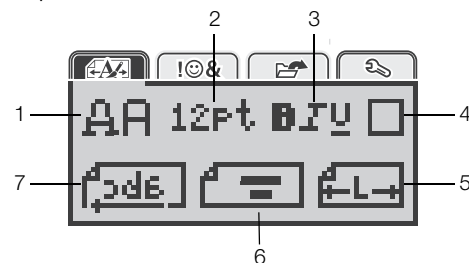

- | | | | |
|---|---------------|---|---------------|
| 1 | Teckensnitt | 5 | Etikettlängd |
| 2 | Teckenstorlek | 6 | Textjustering |
| 3 | Textstil | 7 | Spiegelvänd |
| 4 | Kanter | | |

Ändra teckensnitt

Det finns tre olika teckensnitt som du kan använda för dina etiketter:

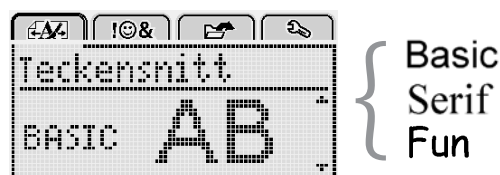

Så här ändrar du teckensnitt

- 1 Tryck på **Menu**, välj **AA** och tryck sedan på **OK**.
- 2 Välj **AA** och tryck sedan på **OK**.
- 3 Tryck på **^** eller **v** för att välja teckensnitt och tryck sedan på **OK**.

Byta teckenstorlek

Det finns sex olika teckenstorlekar som du kan använda för dina etiketter:



Vilka teckenstorlekar som är tillgängliga beror på vilken etikettbredd som har valts.

För etiketter med en rad:

Etikettbredd	Tillgänglig teckenstorlek
6 mm (1/4 tum)	8, 10, 12 punkter
9 mm (3/8 tum)	8, 10, 12, 16, 20 punkter
12 mm (1/2 tum)	8, 10, 12, 16, 20, 24 punkter

För etiketter med två rader:

Etikettbredd	Tillgänglig teckenstorlek
9 mm (3/8 tum)	8, 10 punkter
12 mm (1/2 tum)	8, 10, 12 punkter

Teckenstorleken gäller för alla tecken på en etikett.

Så här ändrar du teckenstorlek

- Tryck på , välj och tryck sedan på **OK**.
- Välj den aktuella teckenstorleken och tryck sedan på **OK**.
- Tryck på **<** eller **>** för att välja teckenstorlek och tryck sedan på **OK**.

Du kan även snabbt byta teckenstorlek genom att använda knappen för teckenstorlek **AAA**.

Byta textstil

Du kan välja mellan sju olika textstilar:

Normal	AaBb
Fetstil	AaBb
Kursiv	<i>AaBb</i>
Understruken	<u>AaBb</u>
Vertikal	
Kontur	AaBb
Skuggad	AaBb

Så här ändrar du textstil

- Tryck på , välj och tryck sedan på **OK**.
- Välj **B**, **I** eller **U** och tryck sedan på **OK**.
- Tryck på **Λ** eller **V** för att välja textstil och tryck sedan på **OK**.

Du kan även snabbt ange en textstil med formateringsknapparna **B**, **I** eller **U**.

Vissa av de här stilarna kan kombineras. Använd formateringsknapparna för att kombinera stilar.

När du använder understrykning på etiketter med flera rader visas alla rader understrukna.

Lägga till kantlinjer

Du kan markera texten genom att lägga till en kantlinje.

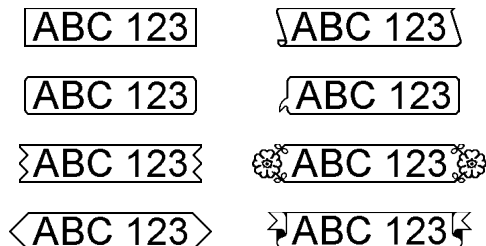

Så här lägger du till en kantlinje

- Tryck på , välj och tryck sedan på **OK**.
- Välj och tryck sedan på **OK**.
- Tryck på **Λ** eller **V** för att välja kantlinje och tryck sedan på **OK**.

När du använder kantlinjer på etiketter med två rader omges båda raderna av en kantlinje.

Använda spegelvänd text

Använd spegelvänd text om du vill skriva ut text som läses från höger till vänster, som om du såg texten i en spegel.

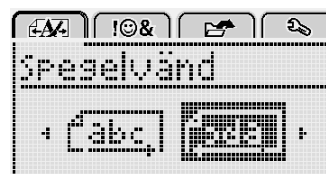

Så här använder du spegelvänd

- Tryck på , välj och tryck sedan på **OK**.
- Välj och tryck sedan på **OK**.
- Tryck på **<** eller **>** för att välja och tryck sedan på **OK**.

Skapa vertikala etiketter

Du kan skriva ut text som är orienterad så att du kan läsa etiketten vertikalt.

Så här skapar du en vertikal etikett

- Tryck på .
- Ange text.
- Tryck på för att skriva ut.
 Understruken text kan inte skrivas ut på en vertikal etikett.

Skapa etiketter med fast längd

Normalt bestäms längden på etiketten automatiskt av textens längd. Men du kan välja att ange en specifik längd på etiketterna för ett visst ändamål.

När du väljer en fast etikettlängd, justeras etiketttexten automatiskt, så att den passar på etiketten. Om det inte går att justera texten så att den får plats inom den fasta etikettlängden visas ett meddelande som ber dig att skriva ut en etikett med variabel längd. Du kan välja en fast etikettlängd mellan 40 mm (1,5 tum) och 400 mm (15 tum).

Så här anger du en fast längd

- 1 Tryck på , välj  och tryck sedan på **OK**.
- 2 Välj  och tryck sedan på **OK**.
- 3 Tryck på **<** eller **>** för att välja **Fast**.

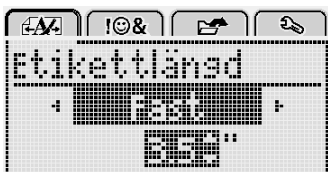

- 4 Tryck på **Λ** eller **V** för att välja etikettlängden eller använd sifferknapparna för att ange etikettlängden.
- 5 Tryck på **OK**.

Inställningen för den fasta etikettlängden fortsätter att gälla tills byter tillbaka till variabel längd.



Justera text

Du kan justera texten så att den skrivs ut vänsterjusterad eller högerjusterad på etiketten. Standardjusteringen är centrerad.

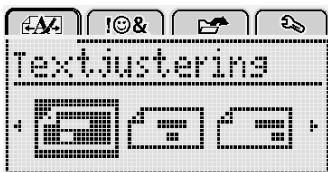
Inställningar för textjustering gäller endast för etiketter med fast längd. Texten på etiketter med variabel längd är alltid centrerad.

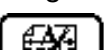

Så här byter du textjustering



- 1 Tryck på , välj  och tryck sedan på **OK**.
- 2 Välj  och tryck sedan på **OK**.
- 3 Tryck på **<** eller **>** för att välja textjustering och tryck sedan på **OK**.

Skapa etiketter med två rader

Du kan skriva ut högst två rader på en etikett. Endast en textrad kan skrivas ut på etiketter i längden 6 mm (1/4 tum).

När du skriver ut en tvåradig, vertikal etikett, skrivs den andra textraden ut till höger om den första raden.

Så här skapar du en etikett med två rader

- 1 Skriv texten för den första raden och tryck på .
- 2 Skriv in texten för den andra raden.
- 3 Skriv ut genom att trycka på .

Använda ClipArt, symboler och specialtecken



Du kan använda ClipArt, symboler, skiljetecken och andra specialtecken på dina etiketter.

Lägga till symboler

Etikettskrivaren har stöd för den utökade symboluppsättning som visas nedan.

?	!	_	-	:
'	"	,	.	;
,	;	¿	/	\
&	@	#	%	‰
	()	{	}
[]	°	•	*
+	-	x	÷	√
^	~	≈	=	≠
±	<	>	≤	≥
€	£	\$	¢	¥
©	®	œ	™	§
1/3	2/3	1/8	5/8	7/8
1/4	1/2	3/4	3/8	
0	1	2	3	4
5	6	7	8	9
0	1	2	3	4
5	6	7	8	9
α	β	γ	δ	ε
ζ	η	θ	ι	κ
λ	μ	ν	ξ	ο
π	ρ	σ	τ	υ
φ	χ	ψ	ω	
Α	Β	Γ	Δ	Ε
Ζ	Η	Θ	Ι	Κ
Λ	Μ	Ν	Ξ	Ο
Π	Ρ	Σ	Τ	Υ
Φ	Χ	Ψ	Ω	

Så här infogar du en symbol

- 1 Tryck på , välj  och tryck sedan på **OK**.
- 2 Välj **Symboler** och tryck sedan på **OK**.
- 3 Tryck på navigeringsknapparna för att välja en symbol.
- 4 Tryck på **OK** för att lägga till en symbol på etiketten.

 Du kan snabbt lägga till en symbol genom att trycka på knappen **,#**.

Lägga till ClipArt

Etikettskrivaren inkluderar den ClipArt som visas nedan.

Så här infogar du Clip Art

- 1 Tryck på , välj och tryck sedan på **OK**.
- 2 Välj **ClipArt** och tryck sedan på **OK**.
- 3 Tryck på navigeringsknapparna för att välja en bild.
- 4 Tryck på **OK** för att lägga till en bild på etiketten.

Lägga till tecken med accenter

Etikettskrivaren har stöd för den utökade latinska teckenuppsättningen. Du kan lägga till tecken med accenter på två sätt:

- Tryck på $\overset{\text{Å}}{\underset{\text{ä}}{\text{e}}}$ och tryck sedan på en bokstaven.
- Tryck på $\overset{\text{ö}}{\underset{\text{ö}}{\text{ö}}}$ och håll ned bokstaven.

När du har tryckt på bokstaven visa alla tillgängliga variationer av bokstaven.

Om du exempelvis håller ned bokstaven **a**, visas **a à â æ** och så vidare, tills alla tillgängliga variationer har visats.

Så här lägger du till accenttecken

- 1 Håll ned en bokstav.
Accentvarianterna för den bokstaven visas.
- 2 Tryck på **<** eller **>** för att välja ett tecken och tryck sedan på **OK**.

Lägga till datum och tid

Du kan infoga aktuellt datum och tid på etiketten. Formatet för datum och tid beror på vilket format du har valt i inställningarna för etikettskrivaren.

Så här anger du format för datum och tid

- 1 Tryck på , välj och tryck sedan på **OK**.
- 2 Välj och tryck sedan på **OK**.
- 3 Välj **Notation** och tryck sedan på **OK**.
- 4 Välj det format för datum eller datum och tid som du vill använda och tryck sedan på **OK**.

Så här ställer du in datum

- 1 Tryck på , välj och tryck sedan på **OK**.
- 2 Välj och tryck sedan på **OK**.
- 3 Välj **Ställ in datum** och tryck sedan på **OK**.
- 4 Använd navigeringsknapparna för att välja aktuell dag, månad och år.
- 5 Tryck på **OK** och tryck sedan på två gånger för att återgå till redigeringsområdet.

Så här ställer du in tid

- 1 Tryck på , välj och tryck sedan på **OK**.
- 2 Välj och tryck sedan på **OK**.
- 3 Välj **Ställ in tid** och tryck sedan på **OK**.
- 4 Använd navigeringsknapparna för att välja aktuell timme och minut.
- 5 Tryck på **OK** och tryck sedan på två gånger för att återgå till redigeringsområdet.

Så här anger du datum och tid



- 1 Tryck på , välj och tryck sedan på **OK**.
- 2 Välj **Datum och tid** och tryck sedan på **OK**.
Datum och tid infogas på etiketten.

Använda autonummering

Du kan skriva ut en serie med upp till 10 etiketter åt gången med hjälp av autonummering.

Du kan ange siffror (0, 1, 2...9), versaler (A, B, C...Z) eller gemener (a, b, c...z) som autonummering på etiketten. Om du vill kan du lägga till text före och efter autonummeringen.

Så här anger du autonummering på etiketter

- 1 Tryck på , välj  och tryck sedan på **OK**.
- 2 Välj **Autonummering** och tryck sedan på **OK**.
- 3 Välj den autonummeringstyp som du vill använda och tryck sedan på **OK**.
- 4 Använd navigeringsknapparna för att ange start- och slutvärde och tryck sedan på **OK**.

Autonummering läggs till på etiketten och antalet etiketter i serien visas på skärmen.



Ta bort autonummering

Autonummering anges på etiketten som ett enda tecken.

Så här tar du bort autonummeringen

- 1 Placera markören i slutet av autonummeringstexten på displayen.
- 2 Tryck på .

Ändra inställningarna

Det finns flera alternativ för att anpassa etikettskrivaren. Du kan välja skärmspråk, måttenheter och ställa in etikettens bredd.

Byta språk

Du kan ändra språket för etikettskrivaren så att du kan arbeta med det språk som är naturligast för dig.

Så här byter du språk



- 1 Tryck på , välj  och tryck sedan på **OK**.
- 2 Välj det aktuella språket och tryck sedan på **OK**.
- 3 Tryck på **▲** eller **▼** för att välja lämpligt språk och tryck sedan på **OK**.

Ställa in etikettbredden

Varje gång du sätter in en etikettkassett i skrivaren måste du ställa in etikettbredden så att skrivaren vet vilken etikettstorlek du för tillfället använder.

En del av de funktioner du använder för att utforma etiketter är beroende av etikettens bredd. Du kan när som helst ändra etikettbredd, oavsett vilken etikettkassett som sitter i etikettskrivaren.



Så här ändrar du inställningen för etikettbredd

- 1 Tryck på , välj  och tryck sedan på **OK**.
- 2 Välj den aktuella etikettbredden och tryck sedan på **OK**.
- 3 Tryck på **<** eller **>** för att välja lämplig etikettbredd och tryck sedan på **OK**.

Ställa in måttenheter

Välj att arbeta med en engelsk skala (i tum) eller en metrisk skala. Metrisk har valts som standardvärde.

Så här ändrar de förvalda måttenheterna

- 1 Tryck på , välj  och tryck sedan på **OK**.
- 2 Välj  och tryck sedan på **OK**.
- 3 Tryck på **<** eller **>** för att välja tum eller millimeter.
- 4 Tryck på **OK**.

Utskriftsalternativ

Du kan förhandsgranska etikettlayouten och skriva ut flera kopior.

Förhandsgranska etikettlayouten

Du kan förhandsgranska etikettens storlek och layout innan du skriver ut den.

Så här förhandsgranskar du etikettlayouten

- ▶ Håll ned  i flera sekunder.

Information om etikettens längd, bredd och layout visas.

Skriva ut flera etiketter

Du kan skriva ut upp till 10 kopior av en etikett.

Så här skriver du ut flera etiketter

- 1 Håll ned  i flera sekunder.
- 2 Tryck på **▲** eller **▼** för att ange det antal kopior som ska skrivas ut och tryck sedan på **OK**.

När utskriften är klar återställs antalet kopior att skrivas ut till standardvärdet 1.

Använda etikettskrivarens minne

Etikettskrivaren har en kraftfull minnesfunktion som kan spara texten för upp till nio ofta använda etiketter. Du kan hämta sparade etiketter och du kan även infoga sparad text i den aktuella etiketten.

Spara en etikett

Du kan spara upp till nio ofta använda etiketter. När du sparar en etikett sparas texten och all eventuell formatering.

Så här sparar du den aktuella etiketten

- 1 Tryck på .
- 2 Flytta mellan minnesplatserna med navigeringsknapparna.
Du kan spara en ny etikett på valfri minnesplats.



- 3 Välj en minnesplats och tryck sedan på **OK**.

Etiketten sparas och du återförs till visning av etiketten.

Öppna sparade etiketter

Du kan enkelt öppna etiketter som sparats i minnet.

Så här öppnar du sparade etiketter



- 1 Gör något av följande:
 - Håll ned  i flera sekunder.
 - Tryck på  och välj sedan .Den första platsen i minnet visas.
- 2 Tryck på **▲** eller **▼** för att välja en etikett och tryck sedan på **OK**.

Den valda etiketten öppnas i redigeringsområdet.

Infoga sparad text

Du kan infoga texten från en sparad etikett i en aktuell etikett. Endast den sparade texten infogas, inte formateringen.

Så här infogar du sparad text

- 1 Placera markören på den plats i etiketten där du vill infoga texten.
- 2 Tryck på , välj  och tryck sedan på **OK**.
- 3 Tryck på **▲** eller **▼** för att välja **Sparad text** och tryck sedan på **OK**.
Den första platsen i minnet visas.
- 4 Tryck på **▲** eller **▼** för att välja den text som ska infogas och tryck sedan på **OK**.

Texten infogas i den aktuella etiketten.

Skötsel av etikettskrivaren

Etikettskrivaren är konstruerad för lång och problemfri drift, samtidigt som den kräver mycket lite underhåll.

Rengör etikettskrivaren då och då så att den fungerar som den ska. Rengör knivbladet varje gång du byter etikettkassett.

Så här rengör du kniven

- 1 Ta bort etikettkassetten.
- 2 Håll ned knivknappen för att exponera knivbladet. Se Figur 7.

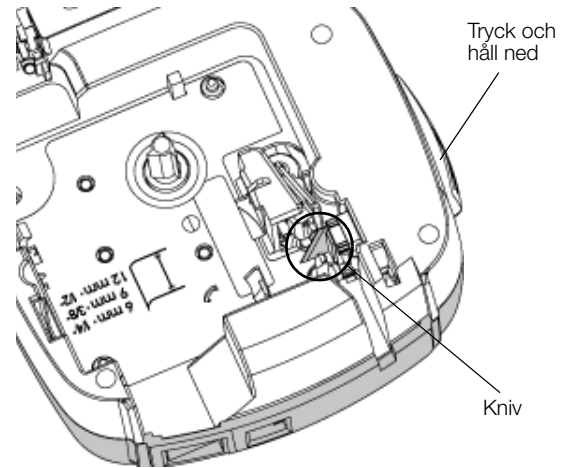

Figur 7

- 3 Rengör båda sidorna av knivbladet med en bomullspinne fuktad i sprit.

 Kniven är extremt vass. Var försiktig när du rengör den.

Så här rengör du skrivhuvudet

- 1 Ta bort etikettkassetten.
- 2 Avlägsna rengöringsverktyget från etikettfacket. Se Figur 8.
- 3 Torka försiktigt den vadderade sidan av verktyget över skrivhuvudet. Se Figur 8.

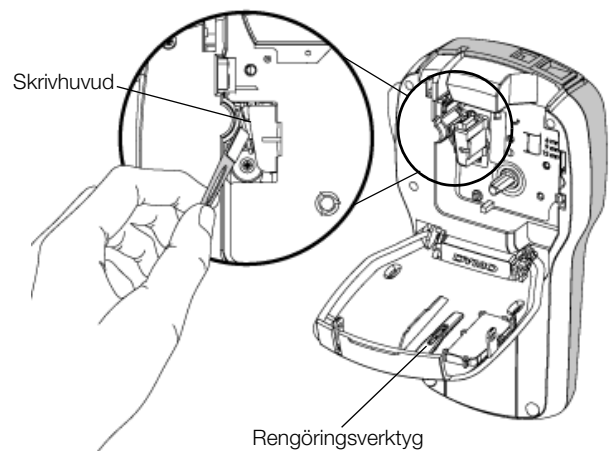

Figur 8

Använda etikettskrivaren tillsammans med en dator

Etikettskrivaren kan användas som en fristående etikettskrivare och du kan skriva ut etiketter direkt från datorn med den senaste versionen av DYMO Label™.

Installera programmet DYMO Label

Anslut inte etikettskrivaren till datorn förrän installeraren ber dig att göra det.

Så här installerar du programvaran på ett Windows®-system

- 1 Ladda ned den senaste versionen av DYMO Label-programmet under Support på DYMO:s webbplats www.dymo.com.
- 2 Stäng alla öppna Microsoft Office-program.
- 3 Dubbelklicka på installationsprogrammets ikon. Efter några sekunder visas installationsskärmen.
- 4 Klicka på **Installera** och följ installationsprogrammets anvisningar.

Så här installerar du programvaran på ett Mac OS®-system

- 1 Ladda ned den senaste versionen av DYMO Label-programmet under Support på DYMO:s webbplats www.dymo.com.
- 2 Dubbelklicka på installationsprogrammets symbol och följ anvisningarna på skärmen.

Ansluta etikettskrivaren till en dator

Etikettskrivaren ansluts till datorn via USB-porten på etikettskrivarens ovansida.

 Anslut inte etikettskrivaren till datorn förrän installeraren ber dig att göra det.



Figur 9

Så här ansluter du etikettskrivaren till en dator

- 1 Sätt in USB-kabeln i USB-porten högst upp på etikettskrivaren. Se Figur 9.
- 2 Sätt in den andra änden av USB-kabeln i en ledig USB-port på datorn.
- 3 Tryck på  för att slå på enheten.
- 4 Om du har fler än en DYMO-etikettskrivare ansluten gör du följande:
 - a Klicka på skivarbilden under Utskrift i DYMO Label-programmet.



Alla etikettskrivare som är anslutna till datorn visas.

- b Välj etikettskrivaren **LabelManager 280**.

Du kan nu skriva ut etiketter från programmet DYMO Label.

Mer information finns under **Använda programmet DYMO Label** på nästa sida.

Använda programmet DYMO Label

Följande illustration visar några av huvudfunktionerna i programmet DYMO Label .

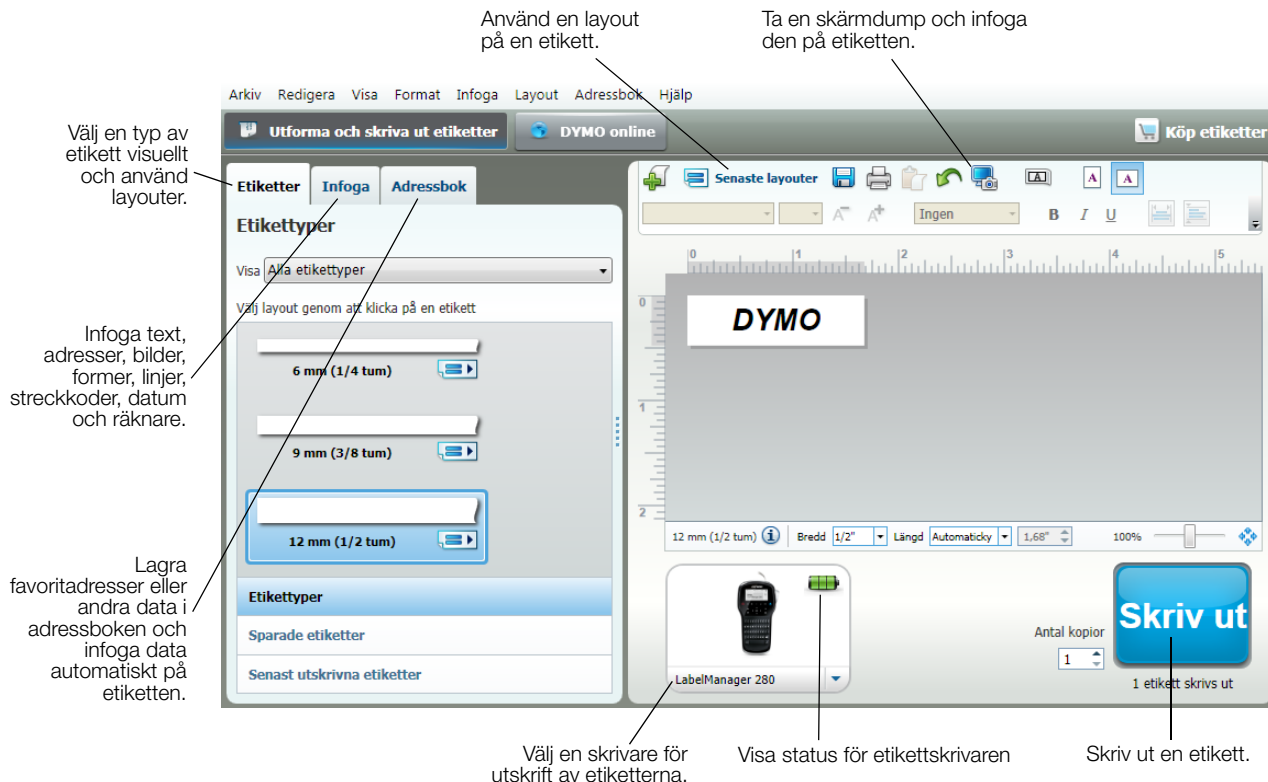

Mer ingående detaljer om hur du använder programvaran finns i onlinehjälp.

I hjälpmenyn hittar du följande:

- Hjälpmenyn hittar du följande:
- Hjälpmenyn hittar du följande:
- DYMO Label Användarhandbok
- LabelManager 280 Användarhandbok

Visa status för etikettskrivaren

Etikettskrivarens status visas i utskriftsområdet för programmet DYMO Label. I följande tabell beskrivs de möjliga lägena i etikettskrivaren.

	Etikettskrivaren är ansluten och batterienheten laddas
	Etikettskrivaren är ansluten och batterienheten laddas; utskrift är möjlig
	Etikettskrivaren är ansluten och batterienheten laddas inte
	Etikettskrivaren är ansluten och batterienheten laddas inte; utskrift är inte möjlig
	Etikettskrivaren är inte ansluten eller är avstängd
	Etikettskrivaren är ansluten men det är problem med batteriet

Felsökning

Försök med följande tänkbara lösningar om du får problem när du använder etikettskrivaren.

Problem/Felmeddelande	Lösning
Skärmen är tom	<ul style="list-style-type: none">Se till att etikettskrivaren är påslagen.Koppla laddningsadaptorn till etikettskrivaren för laddning av batterienheten. Se Ladda batteriet igen.
Dålig utskriftskvalitet	<ul style="list-style-type: none">Koppla laddningsadaptorn till etikettskrivaren för laddning av batterienheten. Se Ladda batteriet igen.Rengör skrivhuvudet. Se Skötsel av etikettskrivaren.Kontrollera att etikettkassetten är rätt isatt.Byt ut etikettkassetten.
Autonumerering redan infogad	<ul style="list-style-type: none">Autonumerering visas redan på etiketten och kan inte förekomma mer än en gång på samma etikett.
Batterifel! Batterienheten är inte korrekt isatt eller är skadad.	<ul style="list-style-type: none">Se till att batterienheten är korrekt isatt. Se Sätta i batteriet.Byt ut batterienheten.
Vänta i n minuter Batteriet laddas	<ul style="list-style-type: none">Låt batteriet laddas upp innan du drar ur kontakten till etikettskrivaren. Se Ladda batteriet igen.
För många tecken! Det högsta antalet tecken i buffertminnet har överskridits.	<ul style="list-style-type: none">Radera delar av texten eller hela texten i buffertminnet.Minska teckenstorleken.Radera rader så att de får plats på etiketten.Sätt i en bredare etikettkassett.
Hittade ingen etikett. Sätt i etikettkassett Inge kassett finns.	<ul style="list-style-type: none">Öppna kassettrummet och sätt i en etikettkassett. Se Sätta i etikettkassetten.
Etikettstopp Ta ut kassett Motorn har stoppat på grund av etikettstopp.	<ul style="list-style-type: none">Öppna utrymmet för etikettkassetten och ta ut kassetten.Ta bort den fastnade etiketten för att åtgärda stoppet.Rengör knivbladet. Se Skötsel av etikettskrivaren.Se till att etiketten fritt kan passera genom etikettstöden på etikettkassetten och att etiketten och bandet är sträckta tvärs över kassetten öppning. Se Sätta i etikettkassetten.
Skriver ut...	<ul style="list-style-type: none">Ingen åtgärd krävs. Meddelandet försvinner när utskriften är klar.
Etikettlängd överskrider fast längd Vill du skriva ut etikett med variabel längd?	<ul style="list-style-type: none">Tryck på OK för att skriva ut en etikett med variabel längd.Radera delar av texten eller hela texten i buffertminnet.Minska teckenstorleken.Radera rader så att de får plats på etiketten.Sätt i en bredare etikettkassett.
För många rader för den valda etikettbredden	<ul style="list-style-type: none">Radera delar av texten eller hela texten i buffertminnet.Minska teckenstorleken.Radera rader så att de får plats på etiketten.Sätt i en bredare etikettkassett.Byt till en etikett med variabel längd.
Etikettlängd överskrider fast längd	<ul style="list-style-type: none">Ta bort en del text.Skriv ut etiketten med variabel längd
Ladda batteriet!	<ul style="list-style-type: none">Koppla laddningsadaptorn till etikettskrivaren för laddning av batterienheten. Se Ladda batteriet igen.Se till att batterienheten är korrekt isatt. Se Sätta i batteriet.Byt ut batterienheten.
Hur lossar man etikettens baksida?	<p>DYMO-etiketter har en delad baksida som är lätt att ta bort.</p> <ol style="list-style-type: none">Leta upp delningen på etikettens baksida.Vik försiktigt etiketten på längden mot den utskrivna sidan. Etikettens baksida delar sig.Skala försiktigt av etikettens baksida.

Delad etikett



Om du fortfarande behöver hjälp kan du gå till DYMO:s webbplats på adressen www.dymo.com.

Feedback om dokumentationen

Vi arbetar kontinuerligt med att ta fram dokumentation som håller högsta kvalitet för våra produkter. Vi vill gärna ha feedback från dig.

Skicka oss dina kommentarer eller förslag om våra handböcker. Inkludera följande information med din feedback:

- Produktnamn, modellnummer och sidnummer i handboken
- Kort beskrivning av anvisningar som är felaktiga eller oklara, områden där mer detaljerad information behövs och så vidare

Vi välkomnar även förslag om ytterligare avsnitt som du tycker ska vara med i dokumentationen.

Skicka e-postmeddelanden till: **documentation@dymo.com**

Tänk på att denna e-postadress endast är till för feedback om dokumentationen. Om du har en teknisk fråga ska du kontakta kundtjänsten.

Miljöinformation

Naturresurser har utvunnits och använts i produktionen av den utrustning du har köpt. Den kan innehålla ämnen som är farliga för hälsa och miljö.

För att undvika att sådana ämnen läcker ut och skadar miljön, och för att spara resurser, bör du återvinna produkten på lämpligt sätt när den ska kasseras. Då återvinns eller återanvänds produktmaterialet från din förbrukade utrustning på ett miljövänligt sätt.

Symbolen med en överkorsad soptunna som finns på enheten är en uppmaning att lämna produkten till återvinning.



Om du behöver mer information om insamling, återanvändning och återvinning av denna produkt kontaktar du din kommun.

Du kan också kontakta DYMO om du vill ha mer miljöinformation om våra produkter.

Försiktighetsåtgärder för det laddningsbara litiumjonbatteriet

Felaktig hantering av det laddningsbara litiumjonbatteriet kan orsaka läckage, värmeutveckling, rök, explosion eller eldsvåda. Detta kan medföra försämrad effekt eller haveri. Det kan också skada den skydds-enhet som finns installerad i batteriet. Det kan i sin tur skada utrustningen eller användarna. Följ noggrant nedanstående anvisningar.

När batteriet laddas



FARA

Minska på följande vis riskerna för brand och explosion, som annars kan resultera i allvarliga skador eller dödsfall:

- Det finns risk för explosion om ett batteri hanteras, laddas, kasseras eller byts ut på felaktigt sätt. Ersätt endast med samma eller motsvarande typ som rekommenderats av DYMO.
 - Använd avsedda laddare när du laddar batteriet och följ de angivna villkoren.
 - Anslut inte direkt till ett eluttag eller cigarettändaruttag.
 - Förvara inte batteriet i närheten av eld eller vid extremt höga temperaturer över 60 °C (t.ex. i ett fordon eller direkt solljus).
 - Batterier får under inga omständigheter kortslutas.
 - Ladda aldrig batterier i närheten av lättantändliga föremål.
-



VARNING

Minska på följande vis riskerna för brand och explosion, som annars kan resultera i allvarliga skador eller dödsfall och/eller materiella skador:

- Avsluta laddningen av batteriet om den inte slutförts inom den angivna tidsperioden.
 - Lämna aldrig batterier utan uppsikt under laddning. Försök inte att ladda en cell som är skadad.
 - Avlägsna omedelbart batteriet från enheten eller laddaren och upphör att använda batteriet om det börjar lukta, genererar värme, blir missfärgat eller deformerat eller om det verkar vara onormalt på något sätt under användning.
-



FÖRSIKTIGHET

Minska på följande vis riskerna för olika faror, som annars eventuellt kan resultera i smärre eller mindre allvarliga personskador och/eller materiella skador:

- Läs detta dokument noga innan du laddar batteriet.
 - Litiumceller måste vara helt urladdade innan de kasseras.
 - Kassera alltid batterier i enlighet med lokala, regionala och nationella föreskrifter.
 - Batteriet kan endast laddas inom ett temperaturintervall av 0 °C~45 °C.
-

När batterienheten laddas ur



VARNING

Minska på följande vis riskerna för brand och explosion, som annars kan resultera i allvarliga skador eller dödsfall och/eller materiella skador:

- Använd bara batteriet i den specificerade utrustningen.
 - Ladda inte ur batteriet i närheten av eld eller vid extremt höga temperaturer över 60 °C (t.ex. i ett fordon eller direkt solljus).
-



FÖRSIKTIGHET

Minska på följande vis riskerna för olika faror, som annars eventuellt kan resultera i smärre eller mindre allvarliga personskador och/eller materiella skador:

- Batteriet kan endast användas inom ett temperaturintervall av -20 °C~60 °C.
-