

Ifö Sign/Sign Art/Cera/Spira

6875, 6775, 3875, 6275

SE WC-stol

DK WC-skål

NO Klosett

GB WC-Unit

EE WC-pott

LT WC-puodas

LV Tualetes pods

Ifö Sign 6875

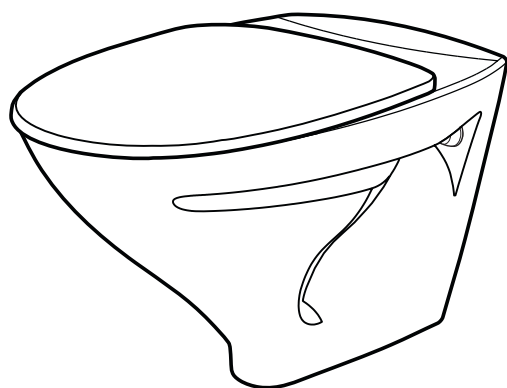

Ifö Sign Art 6775

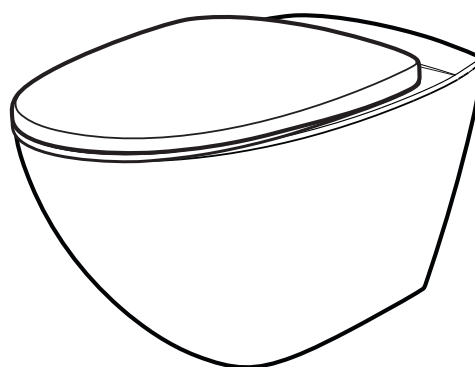

Ifö Cera 3875

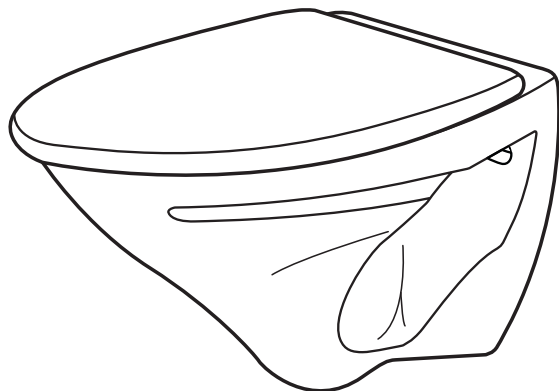

Ifö Spira 6275

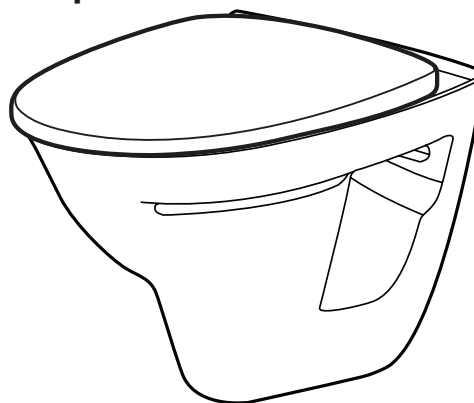

95230_2018-01-03

- SE Drift- och skötselinstruktion
- DK Montering, Drifts og vedligeholdelsesanvisning
- NO Monterings-og vedlikeholdsanvisning
- GB Operating and maintenance instruction
- EE Paigaldus- ja hooldusjuhend
- LT Naudojimo ir priežiūros instrukcija
- LV Montāžas un apkopes instrukcija

Ifö Sign 6875

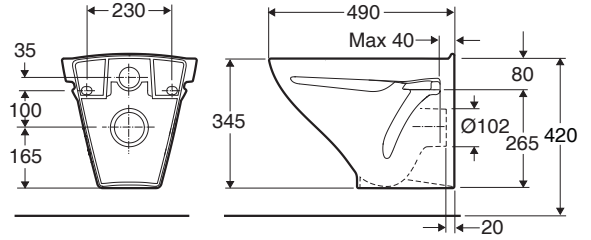

Accessories

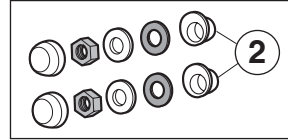

Tools

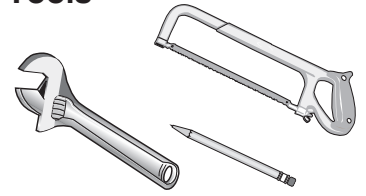

Ifö Cera 3875

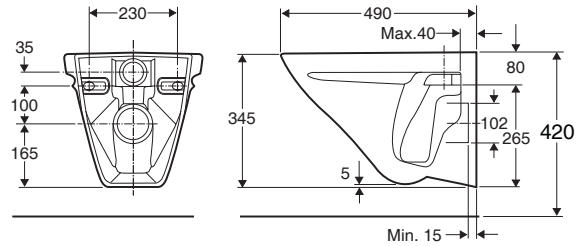

Ifö Sign Art 6775

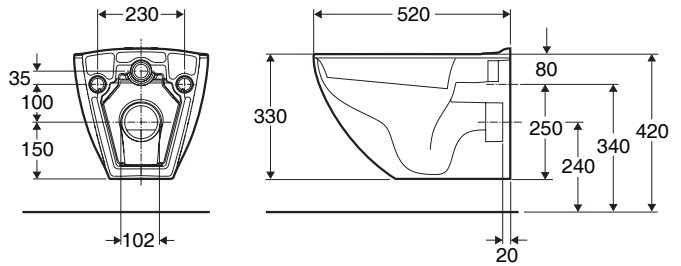
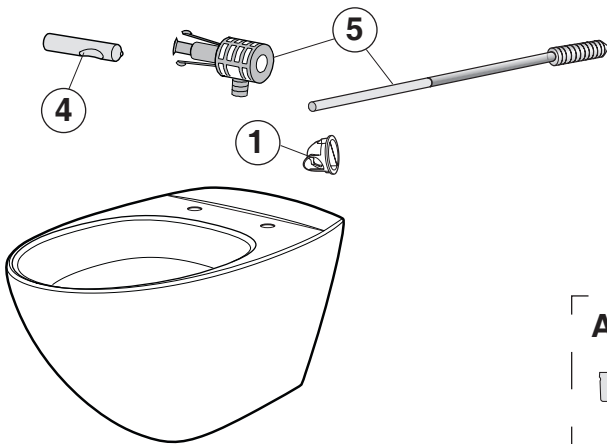

Accessories



Tools

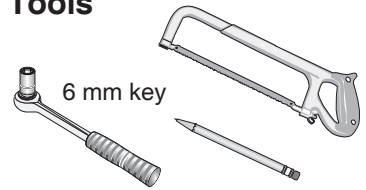

Ifö Spira 6275

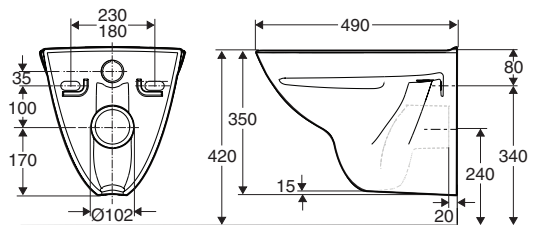
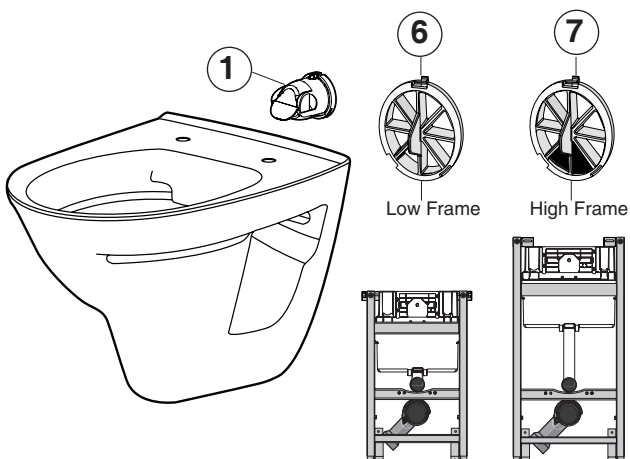

Accessories

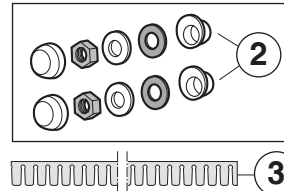

Tools

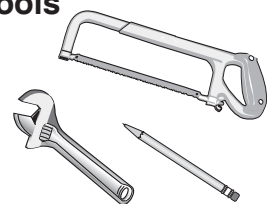

Ifö Sign 6875 / Ifö Cera 3875

Pos Nr.	Benämning / Navn / Benevnelse / Designation / Nimetus / Nosaukums / Pavadinimas	Ifö nr	RSK	VVS	NRF
1	Vattenfördelare / Vandfordeler / Water distributor / Vee jagaja / Ūdens sadalītājs / Vandens skirstytuvas	Z96368	7925129	609459520	6047693
	Tillbehör / Tilbehør / Accessories / Lisavarustus / Piederumi / Priedai				
2	Fästeanordning / Monteringssæt / Festeanordning / Mounting device / Kinnitusseadeldis / Stiprināšanas komplekts / Pritvirtinimo mechanizmas	99629	7924342	609526779	6043623
3	Dämpningslist / Dæmpningsliste / Dempelst / Damping strip / Summutusliist / Skaņas slāpēšanas materiāli / Slopinimo juostelė	96040	7924856	617961030	6047698

Ifö Sign Art 6775

Pos Nr.	Benämning / Navn / Benevnelse / Designation / Nimetus / Nosaukums / Pavadinimas	Ifö nr	RSK	VVS	NRF
1	Vattenfördelare / Vandfordeler / Water distributor / Vee jagaja / Ūdens sadalītājs / Vandens skirstytuvas	Z96368	7925129	609445521	6047247
4	Hylsa och monteringsanvisning / Metalhylster og monteringsvejledning / Hylse og monteringsanvisning / Socket and installation instructions / Muhv ja monteerimisjuhend / Uzmavas un montāžas instrukcijas / Mova ir montavimo	Z98390	7925689	609446883	6047843
5	Fischer-fixtur / Fischer-fixtur / Fischer ophængningsbeslag/ Fischer fixtur / „Fischer“ fikseeriv materjal / "Fišera" stiprinājumi / „Fischer“ fiksuojami medžiaga	Z96740	7925567	609446882	6047936
	Tillbehör / Tilbehør / Tilbehør / Accessories / Lisaosad Piederumi / Papildomos dalys				
3	Dämpningslist / Dæmpningsliste / Dempelst / Damping strip / Summutusliist / Skaņas slāpēšanas materiāli / Slopinimo juostelė	96040	7924856	617961030	6047698

Ifö Spira 6275

Pos Nr.	Benämning / Navn / Benevnelse / Designation / Nimetus / Nosaukums / Pavadinimas	Ifö nr	RSK	VVS	NRF
1	Vattenfördelare / Vandfordeler / Water distributor / Vee jagaja / Ūdens sadalītājs / Vandens skirstytuvas	Z96504	7790322	609443563	6048223
6 / 7	Reduceringsring / Reduktionsdetalje / Reduksjonsdetalj / Restrictor detail / Vee pealevoolu piiraja / Samazināšanas gredzens / Vandens srauto ribotuvas	Z94720 / Z94722	7890705 / 7890706	609443565 / 609443566	6048106 / 6048107
	Tillbehör / Tilbehør / Accessories / Lisavarustus / Piederumi / Priedai				
2	Fästeanordning / Monteringssæt / Festeanordning / Mounting device / Kinnitusseadeldis / Stiprināšanas komplekts / Pritvirtinimo mechanizmas	99629	7924342	609526779	6043623
3	Dämpningslist / Dæmpningsliste / Dempelst / Damping strip / Summutusliist / Skaņas slāpēšanas materiāli / Slopinimo juostelė	96040	7924856	617961030	6047698

SE Tack för att du valde Ifö.
Du har valt en miljöriktig, rengöringsvänlig och elegant designad WC-stol.
För att garantera en korrekt och säker installation av produkten uppmanar vi dig att följa monteringsanvisningen. Ifö ansvarar inte för skador som uppkommit till följd av felaktigt utförd installation.

DK Tak fordi du valgte Ifö.
Du har valgt et miljøvenligt, rengøringsvenligt og elegant toilet. For at garantere korrekt og sikker installation af produktet opfordrer vi dig til at følge monteringsvejledningen.
Ifö påtager sig ikke ansvaret for skader, der er opstået som følge af fejlagtige udført installation.

NO Takk for at du har valgt Ifö.
Du har valgt et miljöriktig, rengjøringsvennlig og elegant designet klosett. For å garantere en korrekt og sikker installering av produktet, oppfordrer vi deg til å følge monteringsanvisningen. Ifö er ikke ansvarlig for skader som har oppstått som følge av feilaktig utført installering.

GB Thank you for choosing Ifö.
You have chosen an environmentally friendly, easy to clean and elegantly designed WC unit.
To guarantee correct and reliable installation of this product we urge you to follow the installation instructions. Ifö cannot accept liability for damage that occurs as a result of faulty installation.

EE Täname teid, et valisite Ifö.
Otsustades selle keskkonnasõbraliku, kergesti puhastatava ja elegantse WC-komplekti kasuks, olete teinud hea valiku. Et saaksite tema häid omadusi täiel määral nautida, on väga oluline, et komplekti kokkupanek ja paigaldamine toimuks meie instruksioonide kohaselt. Siis on teil töökindel ja praktiline WC-komplekt, mis rahuldab teie vajadusi pikka aega.

LT Dėkojame Jums, kad pasirinkote „Ifö” gaminį.
Pasirinkote tausojančią aplinką ir lengvai prižiūrimą elegantiško dizaino WC puodą. Norint užtikrinti tinkamą ir patikimą pritvirtinimą, labai svarbu, kad montavimo darbai būtų atliekami pagal pateiktas instrukcijas. „Ifö” negali prisiimti atsakomybės už žalą, kilusią dėl netinkamo sumontavimo.

LV Paldies, ka esat izvēlējušies Ifö izstrādājumu.
Izvēloties šo apkārtējai videi nekaitīgo, viegli tīrāmo un eleganto tualetes aprikojumu, Jūs esat izdarījuši labu izvēli. Lai tas darbotos nevainojami, ir būtiski ievērot mūsu uzstādīšanas un lietošanas norādījumus.
Ifö nevar uzņemties atbildību par zaudējumiem, kas radušies nepareizas uzstādīšanas rezultātā.



Spolvattenmängd

Denna wc-stol har godkänd provning enligt NT VVS 120 för användning vid hel spolning ner till 3.5 liter.

Även godkänd enligt EN 997 klass 1 typ 4 för hel spolning 4 liter.

Två liter räcker för att spola ut urin och enstaka papper. Vid behov kan dock justering till annan spolvolym göras, på lfö WC-element.

T. ex vid installation i förbindelse med lfö Trapper-system med 3 liter (hel spolning) resp. 2 liter (halv spolning).



Skyllevolumen

Deres lfö wc. stol er fra fabrikken indstillet til 4 og 2 liters dobbeltskyl. Stort set alle danske afløbssystemer opfylder kravene til 4/2 liter skyl inden for normerne i DS 432, eller den europæiske fælles norm EN 12056-2. Men skulle De være bekendt med, at netop Deres afløbssystem afviger i forhold til ovenstående, vil vi råde Dem til, at forhøje skyllemængden efter behov.

Er afløbssystemet af ældre dato (ældre end 1970) og udført af lerrør uden indvendig glasering eller betonrør. Forhøj da skyllemængden.

! OBS. Den reducerede skyllemængde 2,0 liter må ikke anvendes generelt, da dette kan medføre tilstopning i afløbssystemet. Skyllemængden 2 liter bør kun anvendes til udskylning af urin.



Innstilt spylevannsmengde

Dette toalettet er testet og godkjent i henhold til NT VVS 120 for bruk ved full spyling ned til 3,5 liter. Det er også godkjent i henhold til EN 997 klasse 1 type 4 for full spyling, 4 liter.

Samtlige toaletter leveres med et fabrikkinnstilt spylevolum på 4 liter for full spyling, og 2 liter for halv spyling.

To liter er tilstrekkelig til å spyle ut urin og litt papir. Ved behov kan man justere spylevolumet.



Set flush water volume

This WC-unit is test approved according to NT VVS 120 for use at full flush down to 3.5 litres. Also approved according to EN 997 class 1 type 4 for full flushing 4 litres.

All WC units are factory set at delivery for a flushing volume of 6 litres for full flushing and 3 litres for half. Two litres is sufficient for flushing out urine and single sheets of paper. If necessary, adjustment can be carried out for other flushing volumes



Seadistatud loputusvee kogus

See WC-pott on läbinud katsetused vastavalt NT VVS 120 nõuetele täisloputusel mahuga 3,5 liitrit. See vastab ka nõuetele EN 997 klass 1 tüüp 4, täisloputus 4 liitrit. Kõik WC-potid on tehases seadistatud loputusmahule 4 liitrit (täismaht) ja 2 liitrit (poolmaht). Kaks liitrit on piisav uriini ja vähese paberi loputamiseks. Vajaduse korral saab seadistada ka teistsugusele loputusmahule.



Nustatytas nuleidžiamo vandens kiekis

Šiam wc puodui buvo atlikta patikra pagal NT VVS 120, skirta naudojimui su pilnu nuleidimu iki 3,5 litrų. Taip pat jis buvo pripažintas pagal EN 997 klasę 1 tipą 4, pilnam 4 litrų nuleidimui.

Visi atvežti iš gamyklos wc puodui būna nustatyti 4 litrų pilnam ir 2 litrų pusiniam nuleidimo kiekiui. Dviejų litrų pakanka šlapimui ir lapeliui popieriaus nuleisti. Tačiau pageidaujant gali būti nustatytas kitoks nuleidžiamas kiekis.



Uzstādīts ūdens skalošanas daudzums

Šis WC pods pilnībā atbilst NT VVS 120 pārbaudes prasībām, kas paredz ūdens noskalošanas apjomu līdz 3.5 litriem. Tas atbilst arī Eiropas standarta EN 997 1. klases, 4. tipam - pilna 4 litru ūdens noskalošana.

Visiem WC podiem jau rūpnīcā tiek uzstādīts pilnais 4 litru ūdens noskalošanas un nepilnais 2 litru ūdens noskalošanas režīms. Divi litri ir pietiekoši, lai noskalotu urīnu un neliela papīra gabalu. Īpašas vajadzības gadījumā var uzstādīt citu ūdens skalošanas apjomu.

Skötselråd och rengöring

Vanliga WC-stolar, bidér och tvättställ har en glaserad yta. Glaserade ytor är lätta att hålla rena och är beständiga mot de flesta kemikalier. Gör rent ofta så uppstår aldrig rengöringsproblem. Använd vanliga rengöringsmedel.

Rengöringsredskap, som innehåller hårdslipmedel, såsom stålull och grön fibersvamp, skall inte användas. Starka syror, t.ex. saltsyra och svavelsyra och starka alkalier, t.ex. kaustiksoda bör inte användas. Droppande kranar och rinnande WC-stolar bör snarast repareras.

För reparation eller köp av reservdelar anlitar Du en VVS-entreprenör eller VVS-butik. De finns på Gula Sidorna i telefonkatalogen under rubrik "Rörarbeten".

I hus som står uppvärmt vintertid skall WC-stolens spolcistern tömmas och torkas torr. Håll 3-4 deciliter frostskyddsvätska i vattenlåset och täck vattenspegeln med matolja eller plastfolie för att förhindra avdunstning.

Vedligeholdelsesvejledning

Porcelæn er naturens smukke og praktiske materiale. Den glaserede overflade er både stærk og robust og tåler derfor de fleste rengøringsmidler. Toiletrens midlet skal ikke blot holde toiletkummen ren, men skal også kunne holde glasuren fri for kalk og rust.

Indvendig rengøring af wc skåle med almindelig glasur.

For at holde den almindelige glasur ren og fri for kalk og rust, er det vigtigt at anvende de rette rengøringsmidler. Til renholdelse af toiletkummen indvendig, er det nødvendigt at anvende et rengøringsmiddel som indeholder syre (citronsyre, eddikesyre eller fosforsyre), ellers vil det kalkholdige vand afsætte kalkaflejringer, som med tiden bliver svære at fjerne. Spred rengøringsmidlet på glasuroverfladen, under skylleranden og i vandlåsen. Lad midlet virke nogle minutter, hvorefter der anvendes en stiv børste eller skuresvamp til at rense af med. Skyl derefter skålen ren med vand. Rengøring af Ifö's standard glasur, bør foretages mindst en gang om ugen.

Råd om vedlikehold og rengjøring

Vanlige toaletter, bidéer og servanter har glasserte overflater. Glasserte overflater er lette å holde rene, og tåler de fleste kjemikalier. Ved hyppig rengjøring oppstår det aldri rengjøringsproblemer. Bruk vanlige rengjøringsmidler.

Rengjøringsredskap som inneholder harde slipemidler, for eksempel stålull eller grønn fibersvamp, må ikke brukes. Sterke syrer, for eksempel saltsyre eller svovelsyre, og sterke alkalier som kaustisk soda bør ikke brukes. Kraner som drypper og toaletter som renner bør repareres snarest mulig

Kontakt en VVS-entreprenør eller VVS-butikk for reparasjoner eller kjøp av reservedeler. Du kan finne dem i telefonkatalogens gule sider under "Rørleggertjenester, varme og sanitær".

I hus som står uoppvarmet om vinteren, må toalettets spylesisterne tømmes og tørkes. Hell 3-4 desiliter frostvæske i vannlåsen, og dekk vannspeilet med matolja eller plastfolie for å forhindre fordampning.

Maintenance advice and cleaning

Normal WC units, bidets and wash basins have a glazed surface. Glazed surfaces are easy to keep clean and are resistant against most chemicals. Clean regularly to prevent cleaning problems. Use normal cleaning agents.

Cleaning utensils, which contain abrasive agents, such as wire wool and green scouring pads, must not be used. Strong acids, e.g. hydrochloric acid and sulphuric acid and strong alkalines, e.g. caustic soda should not be used. Dripping taps and running WC units must be repaired immediately.

For repair or to purchase spare parts, contact a plumbing contractor or plumbing centre. They can be found in the Yellow Pages.

In houses that are unheated during the winter, the WC unit's flush cistern must be drained and dried out. Pour 3-4 decilitres of anti-freeze into the water trap and cover the water mirror with cooking oil or cling film to prevent evaporation.

Hooldamine ja puhastamine

WC-pottidel, bideedel ja valamutel on tavaliselt glasuuri pind. Glasuuri on kerge puhastada ja selline pind peab tavalistele kemikaalidele hästi vastu. Puhastage pinda sid sageli, siis on puhastada kerge. Kasutage tavalist puhastusainet.

Puhastamiseks ei tohi kasutada kulutavaid (abrsiivseid) vahendeid, nagu näiteks terasnuustikut või rohelist hõõrdekäsna. Kasutada ei tohi ka kangeid happeid, näiteks soolhapet ja väävelhapet, ja kangeid leeliseid, nagu näiteks seebikivi. Tilkuvad kraanid ja WC-potid tuleb kiiresti parandada.

Varuosade hankimiseks või parandustööde tellimiseks pöörduge sanitaartechnika kauplusesse või sanitaartechnika ettevõtete poole. Andmeid nende kohta leiab telefoniraamatust (vt. alajaotust "Sanitaartechnilised tööd").

Kui hoone jääb talveks kütmata, tuleb seal paiknevatest WC-pottidest vesi välja lasta ja WC-potid kuivatada. Kallake haisulukku paar klaasitäit tosooli ja katke vedeliku pind toiduõli kihiga või plastkilega, et vedelik ära ei aurustuks.

Patarimai priežiūrai ir valymui

Įprasti wc puodai, bidė ir praustuvai turi glazūros paviršių. Glazūrotus paviršius lengva prižiūrėti, ir jie yra atsparūs daugumai chemikalų. Dažnai valant niekada neiškils valymo sunkumų. Naudokite įprastas valymo priemones.

Draudžiama naudoti tokias valymo priemones, kurios braižo paviršių, pavyzdžiui, plieninius šveitiklius bei plaušines kempines. Nereikėtų naudoti stiprių rūgščių, pvz., druskos bei sieros rūgšties ir stiprių šarmų, pvz., natrio hidroksido. Lašančius čiaupus bei pratekančius unitazus būtina kuo greičiau taisyti.

Darydami remontą arba pirkdami atsargines dalis pasikliaukite šildymo įrangos bei santehnikos įmonėmis arba parduotuvėmis.

Jei namas žiemos metu nėra šildomas, reikia iš WC puodo bakelio išleisti vandenį ir vidų sausai iššluostyti. Į hidraulinį užtvarą reikia įpilti 0,3-0,4 litro nuo užsalimo apsaugančio skysčio, o vandens lygis turi būti uždengtas maistiniu aliejumi arba skaidria folija, kad negaruotų.

Kopšanas un tīršanas padomi

Parastiem WC podiem, bidē un izlietnēm ir glazēta virsma. Glazētās virsmas ir viegli uzturēt tīras un tās ir noturīgas pret dažādām saimniecības ķīmiskām vielām. Veiciet tīršanu biežāk un Jūs nekad nesaskarsities tīršanas problēmu. Izmantojiet parastos tīršanas līdzekļus. Neizmantojiet tīršanas rīkus, kuri paredzēti cietu virsmu slīpēšanai, piem., cietmetāla sarus, kas varētu bojāt virsmu. Spēcīgas skābes, piem., sālskābi, sērskābi vai spēcīgus alkīdus, piem., kaučuka sodu. Tekošu krānus vai WC podus vajadzētu saremontējiet pēc iespējas ātrāk.

Aprīkojuma labošanai izmantojiet santehnikas uzņēmumu vai veikalu pakalpojumus. Tos Jūs atradīsiet tālruņa katalogā "**Dzeltenās lapas**" rubrikā "**Santehnikas darbi**".

Tualetes podu cisternas ir jāiztukšo un jāizslauka, ja telpas ziemas laikā tiek atstātas bez apkures. Ielejiet 30 vai 40 gr. pretaizsalšanas šķidrumu sifonā un pārklājiet ūdens virsmu ar pārtikas eļļu vai foliju, lai novērstu iztvaikošanu aizsprostošanos.

Ifö Sign 6875 / Ifö Cera 3875 / Ifö Spira 6275

SE Denna montering sker då vägg med beklädnad (kakel etc.) färdigställs.

- 1a. Anpassa anslutningsrörens samt WC-bultarnas längd.
- 1b. Kapa WC-adaptern enligt anvisning.
- 2a. Montera den bipackade vattenfördelaren i WC-skålen.
- 2b. Montera gummitätning och o-ring på WC-adaptern och för in i WC-skålen.
- 3a. Montera gummimanschetten på avloppsböjen, smörj gummimanschetten och WC-adapterns tätningar med tvållösning eller silikonfett.

Lyft och skjut in WC-skålen mot väggen, justera skålen läge i våg med excentrarna.
- 3b. Drag fast muttrarna och montera täckhuvarna. Dämpning mot vägg rekommenderas, för att förhindra att WC-skålen spricker p.g.a ojämnheter i porslin och vägg. Geberit erätter inte trasiga WC-skålar om igen dämpnings list har använts. (Dämpningslist Ifö nr.96040 eller annat lämpligt material kan användas).

DK Denne montering sker, når væg med beklædning (fliser etc.) er færdiggjort.

- 1a. Tilpas tilslutningsrørene samt toiletboltenes længde.
- 1b. Skær toiletadapteren af som vist i vejledningen.
- 2a. Monter den medfølgende vandfordeler i toiletkummen.
- 2b. Monter gummipakningen og o-ringen på toiletadapteren, og før den ind i toiletkummen.
- 3a. Monter gummimanchetten på afløbsbøjningen, og smør gummimanchetten og toiletadapterens pakninger med sæbevand eller silikonefedt.

Løft toiletkummen, og skub den ind mod væggen. Juster kummen i forhold til den excentriske tilslutning, så den er i vater.
- 3b. Spænd skrueboltene, og monter dækhætterne. Det anbefales at monteret en dæmpningsliste mellem toilettet og væggen, for at forhindre at wc. skålen revner på grund af ujævnhe der i porcelæn eller væg. Geberit dækker ikke revnede skåle, hvis der ikke er anvendt en dæmpningsliste. (Dæmpningsliste Ifö nr. 96040 eller andet egnet materiale kan anvendes)

NO Denne monteringen skjer når vegg med bekledding (fliser etc.) ferdigstilles.

- 1a. Tilpass tilkoblingsrørenes og toalettboltenes lengde.
- 1b. Kapp toalettadapteren som anvist.
- 2a. Monter den medfølgende vannfordeleren i toalettskålen.
- 2b. Monter gummitetning og o-ring på toalettadapter og før inn i toalettskålen.
- 3a. Monter gummimansjetten på avløpsbøyen, smør gummimansjetten og toalettadapterens tetninger med såpe-løsning eller silikonfett.

Løft og skyv toalettskålen inn mot veggen – juster skålens plassering på linje med eksenterskivene.
- 3b. Trekk fast mutterne og monter mutterdekslene. Det anbefales å installere en demplingsliste mellom toalettet og veggen for å hindre toalettskålen sprekke på grunn av ujevnheter i porselen eller veggen. Geberit dekker ikke sprukne toalettskålar hvis det ikke er brukt noen demplings liste. (Demperliste Ifö nr. 96040 eller annet anvendbart materiale kan anvendes)

GB The wall finish (tiling, etc) must be completed before the WC pan is installed.

- 1a. Adjust the connector pipes as well as the length of the WC bolts
- 1b. Cut the WC adapter according to the instructions
- 2a. Install the supplied water distributor in the WC bowl.
- 2b. Install the rubber seal and O-ring on the WC adapter and insert in the WC bowl.
- 3a. Install the rubber sleeve on the drain bend, lubricate the rubber sleeve and the WC adapter's seals with soap solution or silicone grease.
Lift and slide the WC bowl towards the wall, adjust the bowl level with the eccentrics.
- 3b. Tighten the nuts and install the covers.
Damping against the wall is recommended, to prevent the WC bowl from cracking due to roughness in porcelain and wall. Geberit will not replace a WC bowl unless damping has been used.
(Damping strip Ifö no. 96040 or other suitable material can be used).

EE Toode paigaldatase lõplikult viimistletud (kahhelplaatiledega vms) seinale.

- 1a. Sobitage parajaks ühendustorude ja WC-poltide pikkus
- 1b. Lõigake WC-adapter maha vastavalt juhendile
- 2a. Paigaldage kaasapakitud veejaotur WC-potti.
- 2b. Paigaldage kummitihend ja o-rõngas WC-adapterile ning asetage potti.
- 3a. Paigaldage kummimansett kanalisatsiooni äravoolu kää nukohale, määrige kummimansetti ja WC-adapteri tihendeid seebilahusega või silikoonrasvaga.

Tõstke ja lükake WC-pott vastu seina ning reguleerige see ekstsentriskute abil horisontaalseks.
- 3b. Pingutage mutrid kinni ja paigaldage kaitsekatted. Seina ja poti vahele on soovitatav paigaldada summuti (Kasutada võib summutusliistu lfõ nr. 96040 või muud sobivat materjali).

LV Montāža ir jāveic, kad ir pabeigts sienas apšuvums (Ķīzes u.t.t.).

- 1a. Pielāgojiet savienojuma caurules un tualetes bultskrūvju garumu.
- 1b. Nogrieziet tualetes adapteri saskaņā ar norādījumiem.
- 2a. Montējiet ūdens sadalītāju tualetes podā.
- 2b. Montējiet gumijas blīvi un o-gredzenu ap tualetes adapteri un ievietojiet tualetes podā.
- 3a. Montējiet gumijas manšeti uz kanalizācijas izvada, iesmērējiet gumijas manšeti un tualetes adaptera blīvi ar ziepju šķīdumu vai silikona smērvielu.

Paceliet un piebīdīet tualetes podu pie sienas, noregulējiet tā atrašanās līmeni pēc ekscentriem.
- 3b. Pievelciet uzgriežņus un montējiet nosedzošās uznavas. Ieteicama skaņas slāpēšanas ierīkošana (Var izmantot skaņas apslāpēšanas materiālu lfo Nr. 96040 vai citu atbilstošu materiālu).

LT Montuojama ant sienos ir uždengiama (plytelėmis ar pan.).

- 1a. Suderinkite prijungimo alkūnės bei WC tvirtinimo varžtų ilgį.
- 1b. Nupjaukite WC adapterį pagal instrukcijas.
- 2a. Prijunkite atskirai supakuotą vandens skirstytuvą prie klozeto.
- 2b. Prijunkite gumines tarpines ir guminį žiedą ant WC adapterio ir įdėkite į klozetą.
- 3a. Sumontuokite guminį sandarinimo manžetą nutekamojoje atšakoje, sutepkite guminį sandarinimo manžetą ir WC adapterio sujungimų vietas muilo tirpalu ar silikonu.

Pakelkite ir pristumkite klozetą prie sienos, nureguliuokite ekscentriškai.
- 3b. Prisukite varžtus ir uždenkite juos dangteliais. Rekomenduojama naudoti slopinimo juostelę sienoje (ga lima naudoti slopinimo juostelę „lfõ“ Nr. 96040 ar kitą tinkamą medžiagą).

1

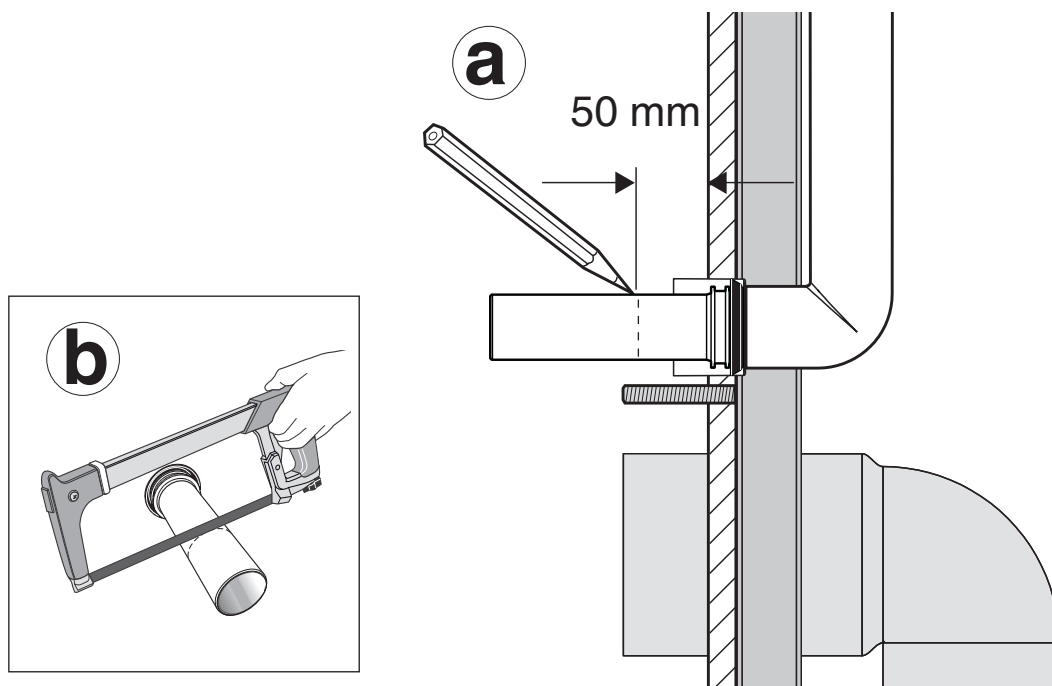

2 Ifö Sign 6875 / Ifö Cera 3875

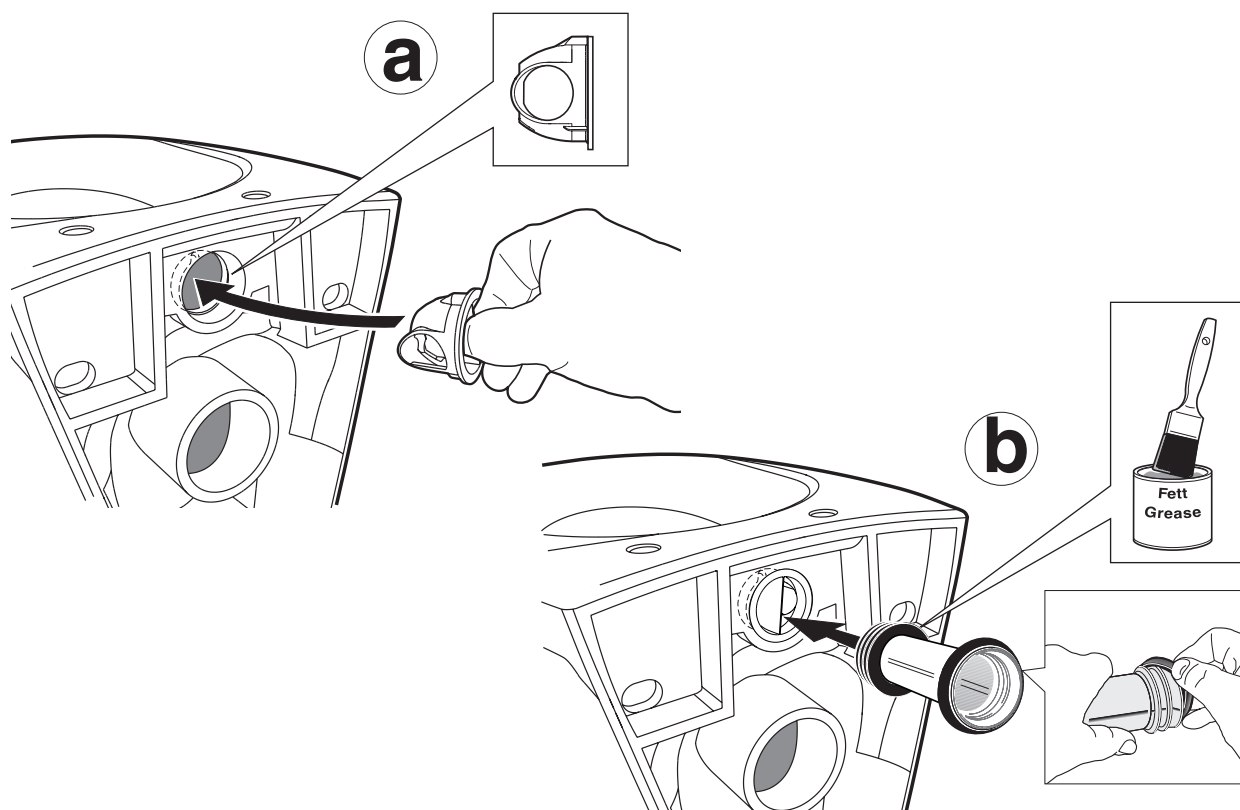

Ifö Spira 6275

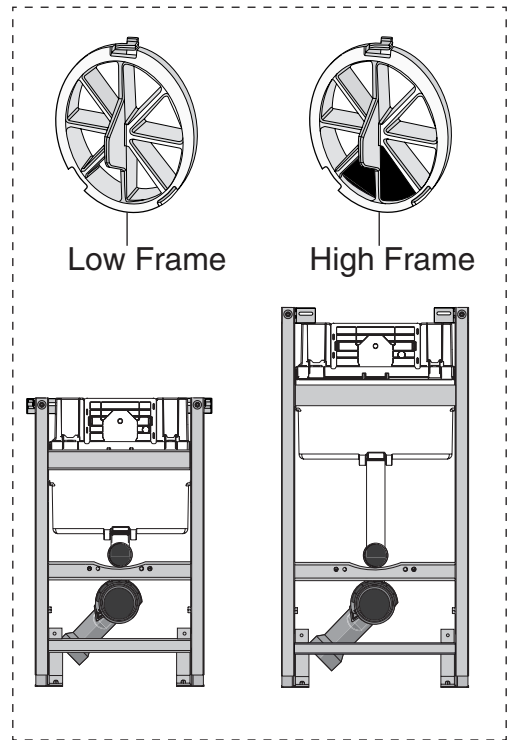
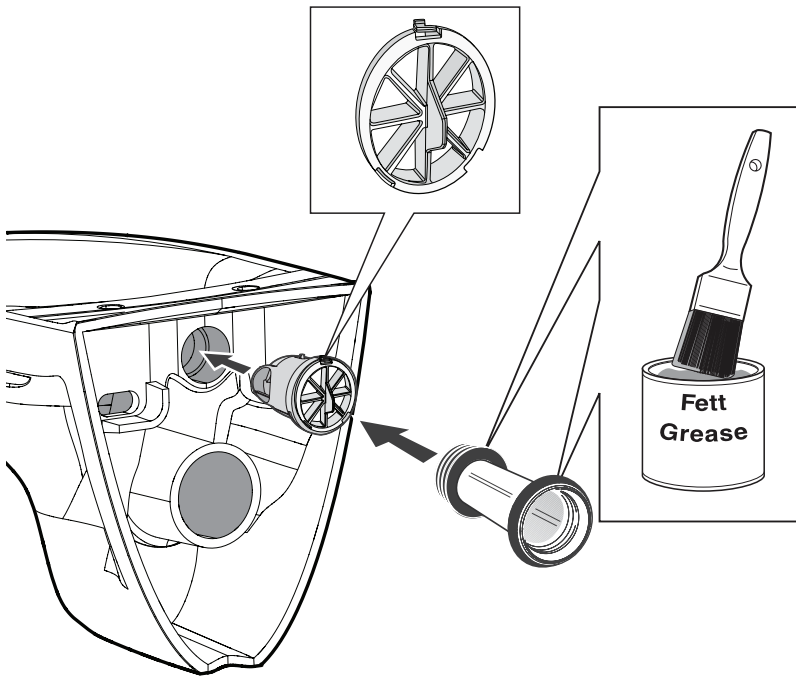

3

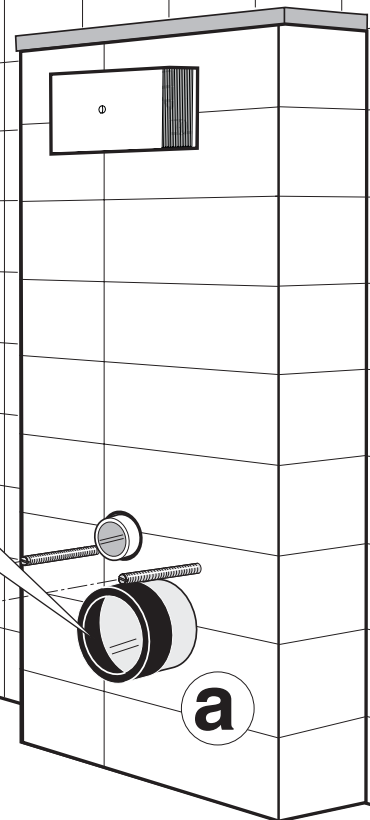
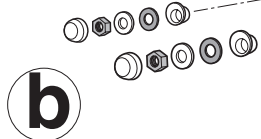
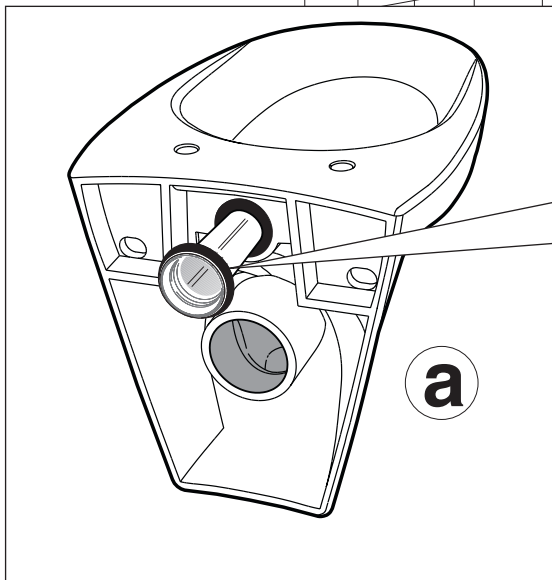

Ifö Sign Art 6775

SE Denna montering sker då vägg med beklädnad (kakel etc.) färdigställts.

- 1a. Anpassa anslutningsrörens samt WC-bultarnas längd.
- 1b. Kapa WC-adaptern enligt anvisning.
2. Montera hylsor på WC-bultarna.
3. Montera gummitätning och o-ring på WC-adaptern och för in i WC-skålen.
4. Montera gummimanschetten på avloppsböjen, smörj gummimanschetten och WC-adapterns tätningar med tvållösning eller silikonfett.
5. Lyft och skjut in WC-skålen mot väggen. Drag fast skruvar underifrån på skålen med spärrnyckel. Dämpning mot vägg rekommenderas, för att förhindra att WC-skålen spricker p.g.a ojämnheter i porslin och vägg. Geberit erätter inte trasiga WC-skålar om igen dämpningslist har använts. (Dämpningslist Ifö nr.96040 eller annat lämpligt material kan användas).

NO Denne monteringen skjer når vegg med kledning (fliser osv.) er ferdigstilt.

- 1a. Tilpass tilkoblingsrørenes og toalettboltens lengde.
- 1b. Kapp toalettadapteren som anvist.
2. Monter hylser på toalettboltene.
3. Monter gummitetning og o-ring på toalettadapteren og før inn i toalettskålen.
4. Monter gummimansjetten på avløpsbøyen, smør gummimansjetten og toalettadapterens tetninger med såpeløsning eller silikonfett.
5. Løft og skyv toalettskålen inn mot vegg. Trekk fast skruene fra undersiden på skålen med skrunøkkel. Det anbefales å installere en dempingsliste mellom toalettet og vegg for å hindre toalettskålen sprekker på grunn av ujevnheter i porselen eller vegg. Geberit dekker ikke sprukne toalettskålar hvis det ikke er brukt noen dempingsliste. (Demperliste Ifö nr. 96040 eller annet anvendbart materiale kan anvendes)

EE Antud monteerimine tehakse siis, kui tagasein on lõpetatud (kaetud keraamiliste plaatidega jne.)

- 1a. Kohandage ühenduspõlved ja WC kinnituspoltide pikkus.
- 1b. Lõigake vastavalt instruksioonile ära WC adapter.
2. Monteerige muhvid WC kinnituspoltidele.
3. Monteerige kummitihendid ja kummirõngad WC adapterile ja seadke klosetti.
4. Monteerige kummitihend-manžett äravooluharusse, tihen dage kummitihend-manžett WC adapteri ühenduskohtades seebilahuse või silikoniga. Tõstke ja asetage klosetipott seinä äärde.
5. Keerake WC tooli alumise osa poldid poldikeeraja tugevasti kinni.

LT Montuojama, kai siena yra užbaigta (padengta plytelėmis ar pan.).

- 1a. Suderinkite prijungimo alkūnės bei WC tvirtinimo varžto ilgį.
- 1b. Nupjaukite WC adapterį pagal instrukcijas.
2. Sumontuokite movas ant WC tvirtinimo varžtų.
3. Sumontuokite gumines tarpines ir guminį žiedą ant WC adapterio ir įstatykite jį WC puodą.
4. Sumontuokite guminį sandarinimo manžetą nutekamojoje atdakoje, sutepkite guminį sandarinimo manžetą ir WC adapterio sujungimų vietas muilo tirpalu ar silikonu. Pakelkite ir pristumkite WC puodą prie sienos.
5. Tvirtai prisukite varžtus raktu iš apatinės WC puodo pusės.

DK Denne montering sker, når væg med beklædning (fliser etc.) er færdiggjort.

- 1a. Tilpas tilslutningsrørens samt toiletboltenes længde.
- 1b. Skær toiletadapteren af som vist i vejledningen.
2. Monter kapper på toiletboltene.
3. Monter gummipakningen og o-ringen på toiletadapteren, og før den ind i toiletkummen.
4. Monter gummimanchetten på afløbsbøjningen, og smør gummimanchetten og toiletadapterens pakninger med sæbevand eller silikonefett.
5. Løft toiletkummen og skub den ind mod væggen. Spænd skruerne nedefra på skålen med en skruenøgle. Det anbefales at monteret en dæmpningsliste mellem toiletet og væggen, for at forhindre at wc. skålen revner på grund af ujævnheder i porcelæn eller væg. Geberit dækker ikke revnede skåle, hvis der ikke er anvendt en dæmpningsliste. (Dæmpningsliste Ifö nr. 96040 eller andet egnet materiale kan anvendes)

GB This installation cannot take place until the wall covering (tiles etc.) is complete.

- 1a. Adjust the length of both the connecting pipes and the WC's bolts.
- 1b. Trim the WC adapter as directed.
2. Attach the sockets to the WC bolts.
3. Attach the rubber seal and O-ring to the WC adapter and push into the WC bowl.
4. Attach the rubber sleeve to the drain hole, lubricate the rubber sleeve and the WC adapter's seals with silicone grease.
5. Lift the WC bowl and push it into place against the wall. Tighten the screws underneath the bowl using a ratchet handle. Damping against the wall is recommended, to prevent the WC bowl from cracking due to roughness in porcelain and wall. Geberit will not replace a WC bowl unless damping has been used. (Damping strip Ifö no. 96040 or other suitable material can be used).

LV Montāža ir jāveic, kad ir pabeigta sienas apšuvums (flīzes u.t.t.).

- 1a. Pielāgojiet savienojuma caurules un tualetes bultskrūvju garumu.
- 1b. Nogrieziet tualetes adapteri saskaņā ar norādījumiem un ievietojiet.
2. Montējiet uz mavas uz WC bultskrūvēm.
3. Montējiet gumijas blīvi un o-gredzenu ap tualetes adapteri un tualetes podā.
4. Pievienojiet gumijas manšeti i kanalizācijas izvadam, iesmērējiet gumijas manšeti un tualetes adaptera blīvi ar ziepju šķīdumu vai silīcija smērvielu. Paceliet un piebīdiet tualetes podu pie sienas. Paceliet un bīdiet WC podu pret sienu
5. Pievelciet skrūves no poda apakšas ar uzgriežņu atslēgu.

Ifö Sign Art 6775

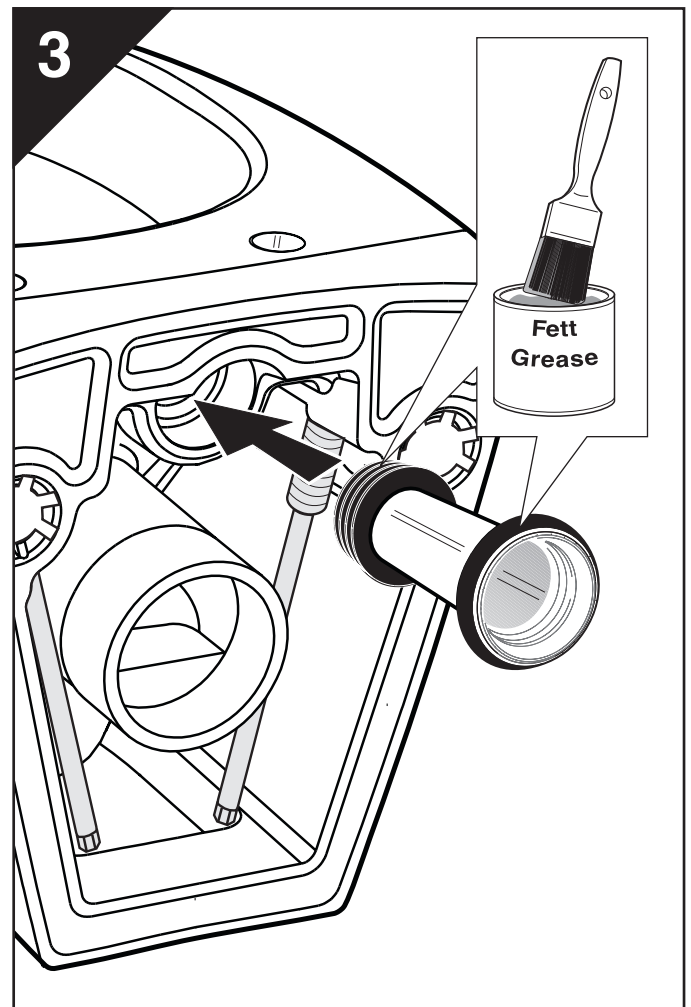
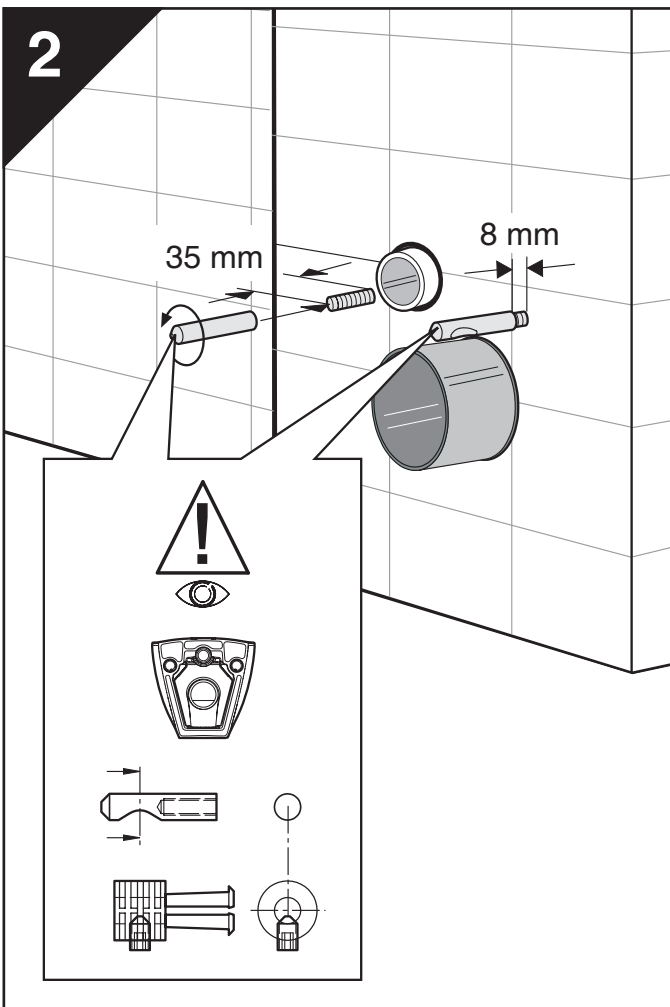
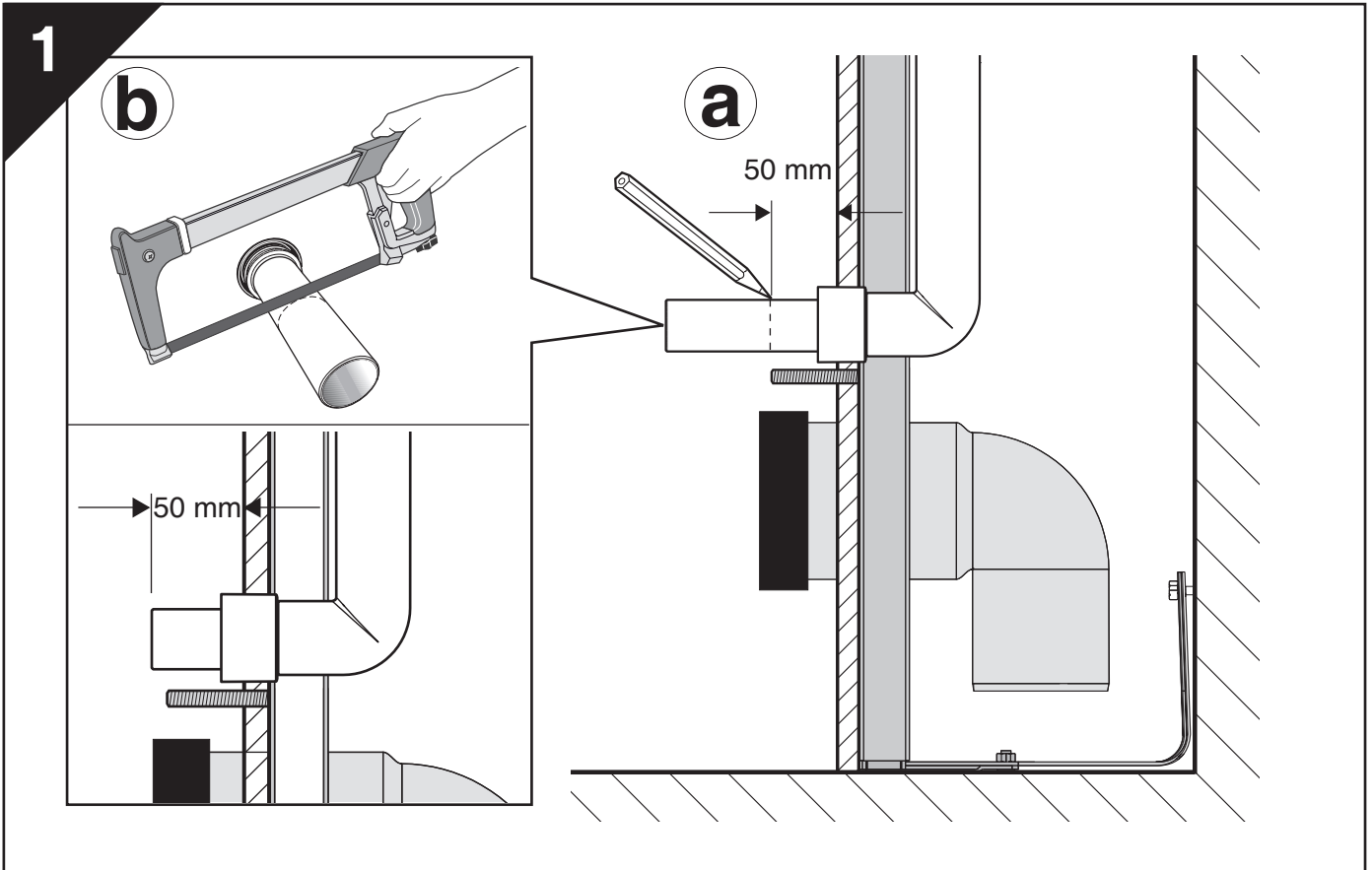

4

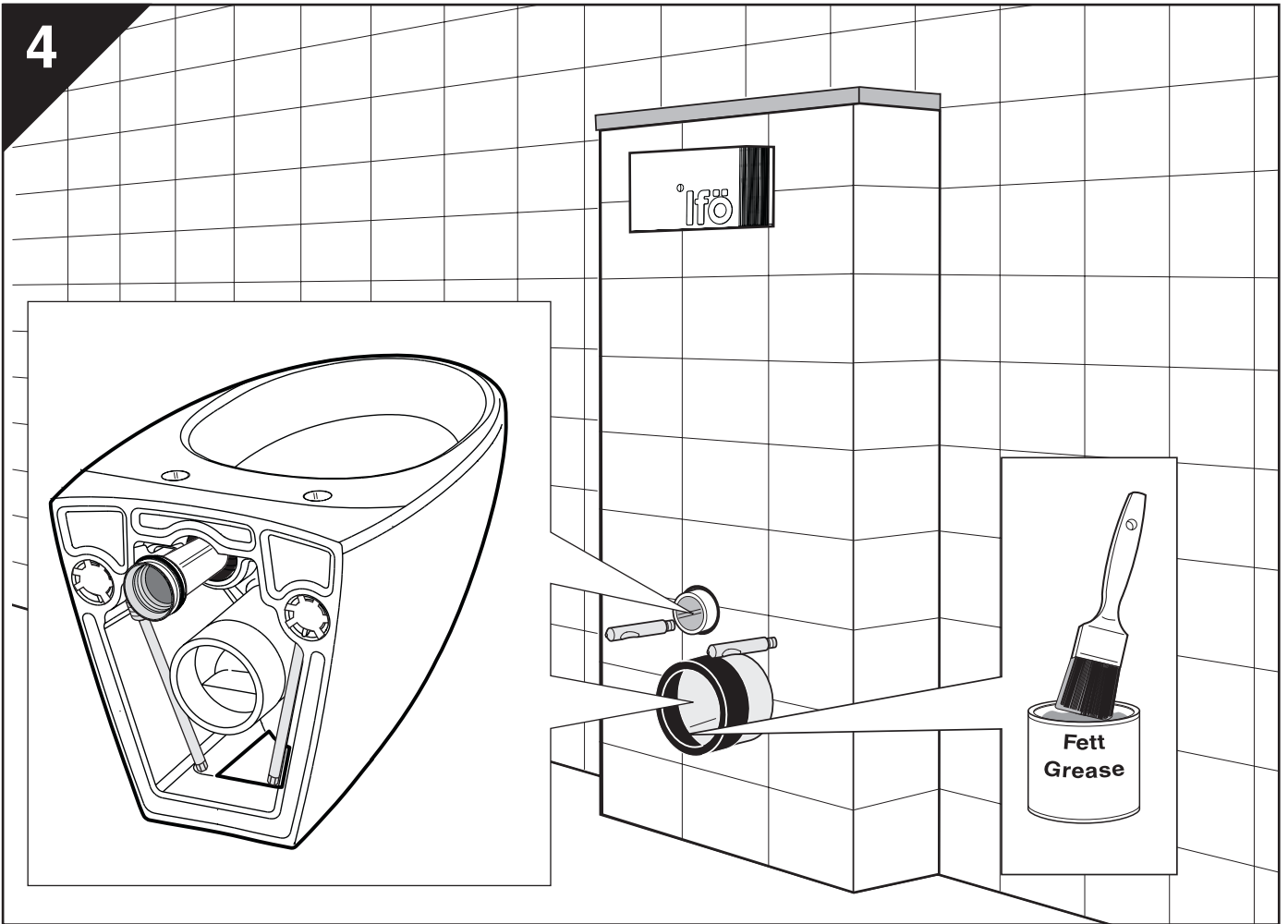

5

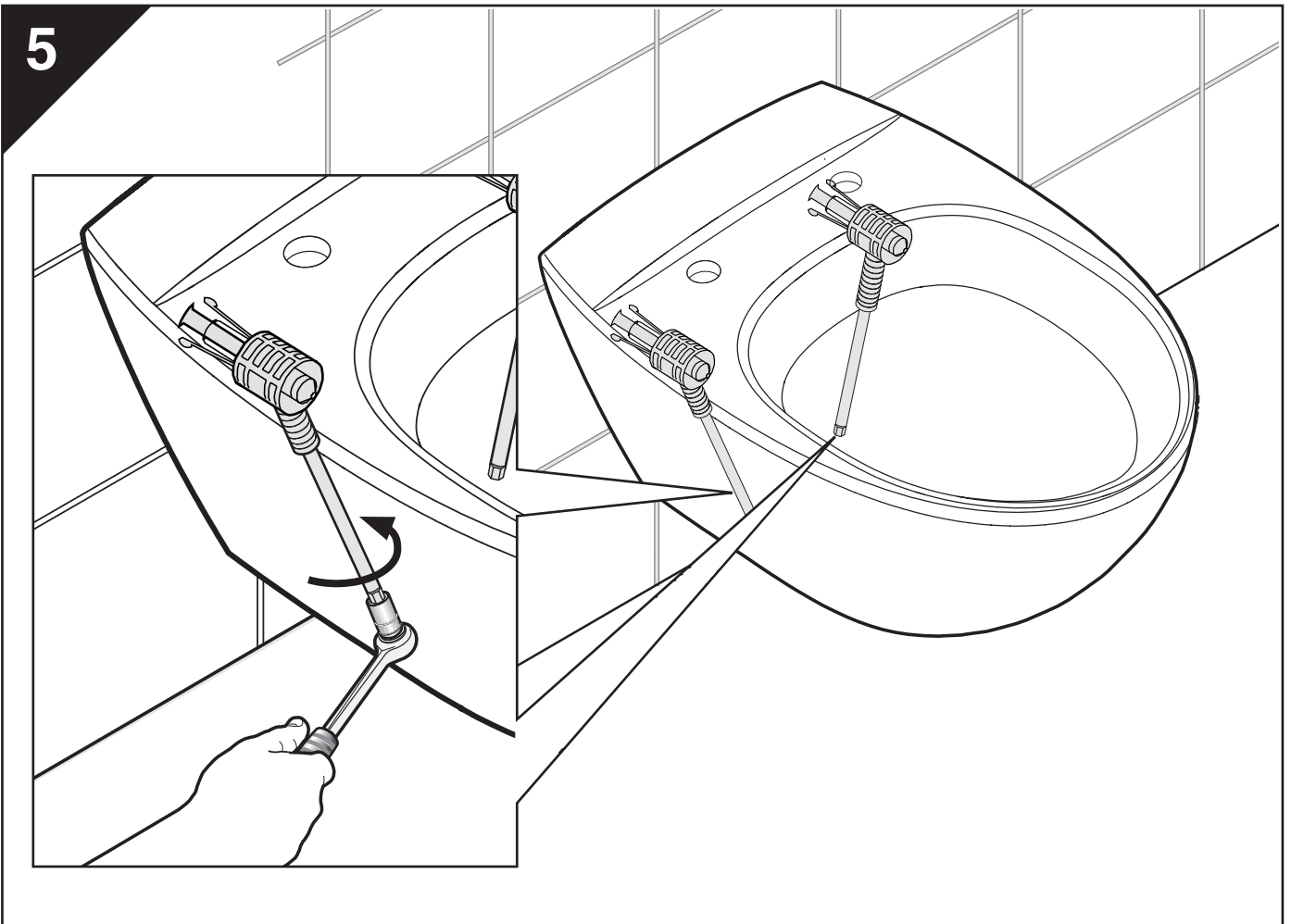

Ifö Cera 3875
Ifö Sign 6875
Ifö Sign Art 6775
Ifö Spira 6275



SE/För enkel tillgång till reservdelar, spara anvisningen!
DK/Gem vejledningen, hvis du senere skulle få brug for reservedele.
NO/For enkel tilgang til reservedeler, ta vare på bruksanvisningen!
GB/For simple access to spare parts, save these instructions!
EE/Varuosade hankimise lihtsustamiseks hoidke see juhend alles!
LT/Kad būtų lengviau gauti atsarginių dalių, išsaugokite šią instrukciją!
LV/Saglabājiet šo instrukciju, lai varētu viegli atrast informāciju par rezerves daļām!

Installatør/Installer/Paigaldaja/Instaliavo/Uzstādītājs

Dato/Date/Kuupäev/Data/Datums

Ifö
Geberit Group

Huvudkontor: Geberit AB, Box 140 SE-295 22 Bromölla, 0456-480 00
Tillverkning: Ifö Sanitär AB, SE-295 22 Bromölla, 0456-480 00, www.ifo.se
Ifö Sanitär AB, SE-375 85 Mörrum, 0456-480 00, www.ifo.se
Danmark: Geberit A/S, Lægaardsvej 26, DK-8520 Lystrup, Tlf. 8674 10 86, www.ifo.dk
Norge: Geberit AS, Luhrtoppen 2, 1470 Lørenskog. Tlf 67978200, www.ifosanitar.no